



इन्डो जर्मन टूल रूम, औरंगाबाद
INDO GERMAN TOOL ROOM, AURANGABAD
एम एस एम ई टूल रूम, औरंगाबाद
MSME TOOL ROOM, AURANGABAD



भारत सरकार की सोसायटी, सुक्ष्म, लघु और मध्यम उद्यम मंत्रालय
Government of India Society, Ministry of Micro, Small And Medium Enterprises
AN ISO 9001:2015, ISO 14001:2015 & ISO 45001:2018, ISO 50001:2018
CERTIFIED TOOL ROOM & TRAINING CENTRE



वार्षिक प्रतिवेदन २०२२-२०२३
ANNUAL REPORT 2022 - 2023

पंजीकृत कार्यालय :
पी-३१, एम.आय.डी.सी.
औद्योगिक क्षेत्र, चिकलठाणा,
औरंगाबाद - ४३१ ००६. (महाराष्ट्र)
फोन : ००९१- २४० २६१०१००

Regd. Office :
P-31, M.I.D.C. Area, Chikalthana,
AURANGABAD 431006 (M.S.) INDIA
Phone : 0091- 240 2610100
Fax : 0091- 240 2484028
E-mail : gm@igr-aur.org
Web Site : www.igr-aur.org





Shri. Ashish Kumar Singh, IAS, Additional Chief Secretary, Skills, Employment, Entrepreneurship and Innovation Dept. Govt. of Maharashtra visited IGTR-Aurangabad



Team of German Delegation visited at IGTR Aurangabad.



Participated in Advantage Maharashtra Expo 2023 being held at Auric, DMIC, Shendra, Aurangabad in January 2023.



इन्डो जर्मन टूल रूम, औरंगाबाद
(एम एस एम ई टूल रूम औरंगाबाद)
(भारत सरकार की सोसायटी)

INDO GERMAN TOOL ROOM, AURANGABAD
MSME TOOL ROOM, AURANGABAD
(A GOVERNMENT OF INDIA SOCIETY)

वार्षिक प्रतिवेदन २०२२-२०२३
एवं परीक्षित लेखा वर्ष २०२२-२०२३

ANNUAL REPORT 2022-2023 &
AUDITED STATEMENTS OF ACCOUNTS
FOR THE YEAR 2022 - 2023



प्रस्तावना एवं पृष्ठभूमि :

एम एस एम ई - टूल रुम (इन्डो जर्मन टूल रुम, औरंगाबाद) की स्थापना तकनीकी सहयोग कार्यक्रम के अंतर्गत भारत सरकार एवं संघीय गणराज्य जर्मनी के मध्य हुए द्विपक्षीय समझौते के अनुसार एक संस्था के रूप में की गई है। टूल रुम के प्रबंधन संबंधी मामले भारत सरकार द्वारा गठित गवर्निंग काउन्सिल द्वारा देखे जाते हैं। भारत सरकार के अपर सचिव एवं विकास आयुक्त, सुक्ष्म, लघु एवं मध्यम उद्यम मंत्रालय (एम.एस.एम.ई) समिती के अध्यक्ष एवं गवर्निंग काउन्सिल के चेयरमैन हैं।

लक्ष्य एवं उद्देश्य :

इस परियोजना का मुख्य उद्देश्य 'सुक्ष्म, लघु एवं मध्यम उद्यम' को तकनीकी सहायता प्रदान करना है। महाराष्ट्र राज्य तथा पड़ोसी क्षेत्र में उत्पादन की विविध वस्तुओं की निर्मिति जैसे कि, टूल्स, डाईज, फिक्चर्स की डिजाईन एवम निर्मिति उत्पादन क्षमता में वृद्धि, उत्पादन की पद्धतियों में सुधार व सुधारित गुणवत्ता, उद्योग में प्रशिक्षित कर्मियों की आपूर्ति भी करना है। इस परियोजना का लक्ष्य उद्योग की लागत में कटौती, उत्पादन एवम कार्यकुशलता में वृद्धि का समावेश है। इस परियोजना द्वारा निम्न रूप से सुविधाएँ उपलब्ध कराई जाएँगी।

- 1) परियोजना द्वारा उद्योगों में टूल्स जिग्स, फिक्चर्स और गेजेज के प्रभावी उपयोग संबंधी जानकारी तथा खरीदारी एवं निर्मिती का मार्गदर्शन।
- 2) टूल रुम द्वारा बनाये गए अथवा ग्राहकों के द्वारा उपलब्ध कराये गये डिजाइन तथा ड्राईंग के आधार पर टूल्स, जिग्स, फिक्चर्स, गेजेज एवं मोल्ड्स का उत्पादन करना।
- 3) टूल्स, जिग्स, फिक्चर्स, गेजेज एवं मोल्ड्स इत्यादी के लिए विशेष मशीनिंग कार्य करना साथ ही तकनीकी सेवाएँ जैसे कि, सामग्री का परीक्षण एवं टूल्स गेजेज आदि के लिए निरीक्षण तथा मरम्मत सेवाएँ उपलब्ध कराना।
- 4) टूल व डाईज बनानेवाले कार्मिक, मशीन ऑपरेटर्स को दीर्घकालीन तथा लघुकालीन प्रशिक्षण सुविधा उपलब्ध कराना तथा सुक्ष्म, लघु एवम मध्यम उद्यम के कर्मचारियों को लघुकालीन प्रशिक्षण देना।

कार्य एवं सुविधाएँ

भूमि एवं भवन :

टूल रुम के लिए आबंटीत भुखंड ५१,८७८ वर्ग मीटर पर निर्मित उत्पादन भवन, प्रशिक्षण भवन, प्रशासकीय भवन, सभागृह एवं निवासी तथा छात्रावास भवन इत्यादी को पूर्णतः उपयोग में लिया जा रहा है, ३३० वर्ग मीटर भुखंड पर नागपुर उपकेंद्र के लिए भवन निर्माण किया गया एवं उपयोग में लिया जा रहा है। औरंगाबाद में १८२६ वर्ग मीटर भुखंड पर नये छात्रावास भवन का निर्माण कार्य पूर्ण हो चुका है साथ ही प्रशिक्षण विभाग के प्रथम तल पर १३९६ वर्ग मीटर के क्षेत्रफल पर प्रशिक्षण वर्क शॉप का निर्माण कार्य पूर्ण हो चुका है। आय जी टी आर औरंगाबाद के लिए आधुनिक प्रशिक्षण भवन / कार्यशाला निर्माण (१४३५ वर्ग मि.) एवं प्रथम तल निर्माण (१३३२ वर्ग मि.) पूर्ण हो चुका है।

टूल डिजाईन एवं उत्पादन विभाग :

टेक्नोलॉजी सेन्टर, सुक्ष्म, लघु एवं मध्यम उद्यम इकाईयों के लिए नवीनतम सुविधाओं को प्रदान करने के लिए पूर्ण प्रयत्नशील है, तथा अतिरिक्त सुविधाएँ उपलब्ध होने पर मध्यम तथा बड़ी इकाईयों को भी सुविधाएँ प्रदान करने के लिए प्रयत्नशील है। टूल रुम की गतिविधियाँ अर्थिक रूप से पूर्णतः स्वावलंबी हो चुकी है एवं स्वावलंबन बनाए रखनेके लिए व्यवहारिक एवं बचत के प्रयास अपनाए जा रहे हैं। आधुनिक सी.एन.सी. यंत्रों एवं उपकरणोंको पूर्ण क्षमता के साथ डाई एवं मोल्ड बनाने के लिए उपयोग में लाया जा रहा है। जैसे कि-

टूल रुम को विद्युत क्षमता (१५०० के. वी. ए.) का आबंटन किया गया है। उत्पादन एवं प्रशिक्षण विभागों में सी एन सी मशीनिंग कक्ष एवं कैड कैम लॉब, लो कॉस्ट ऑटोमेशन लॉब को वातानकूलित किया गया है।

- सी.एन.सी. वर्टिकल मशीनिंग केंद्र, (डेक्कल माहो, मायक्रॉन, हास, हार्डफोर्ड.)
- सी.एन.सी. टर्नमील मशीनिंग केंद्र, (हास.)
- सी.एन.सी. ५ अक्सिस - मशीनिंग केंद्र, (हर्मले)
- सी.एन.सी. मशीनिंग केंद्र, (मकिनो)
- सी.एन.सी. इ.डी.एम., सी. एन. सी. वायर कट (एजीट्रान, चार्मिल्स, इलेक्ट्रोनिको)
- ३सी.एन.सी. लेथ (डी.एम.जी., हास, हॉनर, शॉबुलीन)
- सी.एन.सी. सी.एम.एम. मशीन (कार्ल झाईज, हेक्सेगॉन)
- सी.एन.सी. प्रिंसीजन लेथ - शॉबुलीन
- सी.एन.सी. हाय - प्रिंसीजन सरफेस ग्राईंडर - (Blohm Planomet)
- सी.एन.सी. हाय - प्रिंसीजन सिलेंड्रीकल ग्राईंडर - (Studer S33)
- 3D एडीटेडिड मॅन्युफैक्चरींग मशिन-मेटल एवं पॉलिमर (EOS GmbH)



लघु उद्योग इकाईयों के लिए टूल डिजाइन एवं टूल उत्पादन तथा प्रशिक्षण के लिए आधुनिकतम एवं उच्च तकनीकी सेवाएँ प्रदान करने के लिए टूल रूम पूर्ण प्रयत्नशील है, जिससे की ऐसी इकाईयों को अंतर्राष्ट्रीय स्तर की, डिजाइन एवं उत्पादन सुविधाएँ उपलब्ध हो सके यह सुविधाएँ उपलब्ध होने से ऐसे इकाईयों की उत्पादन क्षमता, गुणवत्ता तथा बाजार की प्रतियोगिता में वृद्धि हो सके।

टेक्नोलॉजी सेक्टर, में जो भी मशीनरी एवं उपकरण लगाए गये हैं, उनको आधुनिकतम कैड/कैम हार्डवेयर एवं सॉफ्टवेयर के साथ जोड़ा जा रहा है। इन सॉफ्टवेयरों में कैड/कैम डेलकैम, सॉलीड वर्कस्, यूनियाफिक्स, केटिया, प्रो-ई, एनसिस, मास्टर कैम, मोल्ड फ्लो, हायपर मॅश, हायपर वर्कस्, आयडियाज, एमटीएस, अॅटो कैड, LCA (लो-कारस्ट अॅटोमेशन, हायड्रोलिक, न्युमॅटिक पी एल सी (PLC), स्काडा SCADA, व्ही एल एस आय (VLSI), एम्बडेड EMBEDDED सिस्टीम एवं मॅकॅट्रॉनिक्स का समावेश है। तथा सॉफ्टवेयर आधुनिककरण के लगातार प्रयास किए जा रहे हैं।

डिजाइन विभाग द्वारा टूलिंग विकास एवं डिजाईन के लिए विशेष तौर पर शीट मेटल, प्लास्टिक, डाईकार्टिंग डाईज, (पी.डी.सी, जी.डी.सी, एल.पी.डी.सी) के क्षेत्र में सेवाएँ एवम् उत्पादन के क्षेत्र में, सुक्ष्म, लघु एवं मध्यम उद्यम इकाईयों के उत्पादन के लिए विशेष तौर पर मार्गदर्शन का कार्य कर रहा है जिससे कि उनकी उत्पादन प्रक्रिया अत्याधुनिक हो सके।

उत्पादन एवं डिजाइन विभाग लंबी अवधि एवम् मध्यम अवधि के प्रशिक्षणार्थियों को प्रशिक्षण के दौरान प्रोजेक्ट देकर उनके प्रशिक्षण पाठ्यक्रम को उच्च कोटि के स्तर तक प्रशिक्षण देने के लिए कटिबद्ध है।

प्रशिक्षण कार्यक्रम :

टूल रूम का लक्ष्य है की युवाओं को उद्देश्यपूर्ण तकनीकी ज्ञान की प्राप्ति हो सके, प्रशिक्षण के अंदर केंद्र कैड/कैम सीआई तथा सीएनसी लेथ/सीएनसी मिलिंग/सीएनसी डब्ल्यूडीइएम विभागोंसे तकनीकी प्रशिक्षण देने के लिए सुसज्जित है। संस्थाके द्वारा प्रशिक्षण विभाग में तकनीकी प्रशिक्षण एवम् उत्पादन विभाग में ऑन जॉब प्रशिक्षण देने का कार्य जारी है। संस्थाके द्वारा पोस्टग्रॅज्युएट, पोस्ट डिप्लोमा, डिप्लोमा एवम् सर्टीफिकेट के प्रशिक्षणार्थियों के लिए विविध बहु आयामी पाठ्यक्रमों को चलाया जा रहा है। इसके अलावा बहुत से लघु अवधिके पाठ्यक्रम टूल डिजाईन कैड/कैम, सी एन सी मशीनिंग के क्षेत्र में तथा ग्राहकोकी मांग के अनुसार विविध टेलर मेड पाठ्यक्रमों को विकसित कर प्रशिक्षण दिया जा रहा है।

अ) दीर्घकालीन प्रशिक्षण कार्यक्रम :

पाठ्यक्रम	अवधि	पात्रता
एडवांस डिप्लोमा इन टूल एण्ड डाई मेकिंग	४ वर्ष	दसवीं कक्षा उत्तीर्ण
डिप्लोमा इन मॅकॅट्रॉनिक्स	३ वर्ष	(प्रवेश परिक्षा-के आधार पर)
सर्टिफिकेट कोर्स इन मशिनिस्ट (टूल रूम)	२ वर्ष	
पोस्ट ग्रॅज्युएट डिप्लोमा इन टूल डिजाइन एवं कैड/कैम	१.५ वर्ष	बी.ई.
पोस्ट ग्रॅज्युएट डिप्लोमा इन मॅकॅट्रॉनिक्स	१.५ वर्ष	बी.ई.
पोस्ट डिप्लोमा इन टूल डिजाइन एवं कैड कैम	१ वर्ष	बी.ई./डी. एम. ई.
पोस्ट डिप्लोमा इन टूल एवं डाई उत्पादन	१ वर्ष	बी.ई./डी. एम. ई.
पोस्ट डिप्लोमा इन संगणिकृत इंजिनिअरिंग (उत्पादन)	१ वर्ष	बी.ई./डी. एम. ई.
पोस्ट डिप्लोमा इन मॅकॅट्रॉनिक्स	१ वर्ष	बी.ई./डी. एम. ई.
पोस्ट डिप्लोमा इन सी एन सी मशिन मरम्मत	१ वर्ष	बी.ई./डी. एम. ई.
पोस्ट डिप्लोमा उत्पादन डिजाइन	१ वर्ष	बी.ई./डी. एम. ई.
पोस्ट डिप्लोमा इन ईंडस्ट्रीयल अटोमेशन / रोबोटिक्स	१ वर्ष	बी.ई./डी. एम. ई.
एडवांस सर्टिफिकेट पाठ्यक्रम- टूल डिजाइन एवं कैड/कैम	१ वर्ष	आय.टी.आय.
एडवांस सर्टिफिकेट पाठ्यक्रम- टूल एवं डाई उत्पादन	१ वर्ष	आय.टी.आय.
एडवांस सर्टिफिकेट पाठ्यक्रम सी. एन. सी. मशीनिंग	१ वर्ष	आय.टी.आय.
एडवांसकोर्स सर्टिफिकेट पाठ्यक्रम-मशीन मरम्मत	१ वर्ष	आय.टी.आय.
एडवांसकोर्स सर्टिफिकेट पाठ्यक्रम-वेलडींग तकनीकी	१ वर्ष	आय.टी.आय.
सर्टिफिकेट पाठ्यक्रम सी. एन. सी. टर्निंग एवम् मीलिंग	१ वर्ष	दसवीं कक्षा
सर्टिफिकेट कोर्स टूल एवम् डाई उत्पादन	१ वर्ष	दसवीं कक्षा
सर्टिफिकेट पाठ्यक्रम-मशीन टूल एवं वेलडींग तकनीकी	१ वर्ष	दसवीं कक्षा उत्तीर्ण
सर्टिफिकेट पाठ्यक्रम-मशीन मरम्मत एवं वेलडींग तकनीकी	१ वर्ष	दसवीं कक्षा उत्तीर्ण
पोस्ट डिप्लोमा इन व्ही एल एस आय -एम्बडेड सिस्टिम्स डिजाईन	१ वर्ष	बी.ई./डी. एम. ई.



ब) मध्यम अवधि के प्रशिक्षण कार्यक्रम :

पाठ्यक्रम	अवधि	पात्रता
सर्टिफिकेट पाठ्यक्रम-सी.एन.सी. मशीन संचालन(लेथ)	२४ सप्ताह	दसवीं कक्षा
सर्टिफिकेट पाठ्यक्रम-सी.एन.सी. मशीन संचालन(मिलींग)	२४ सप्ताह	दसवीं कक्षा
सर्टिफिकेट पाठ्यक्रम-कैंड एवम उत्पादन गुणवत्ता	२४ सप्ताह	१२ वी कक्षा/बी एस.सी/आय. टी.आय
सर्टिफिकेट पाठ्यक्रम-संचालन (Lathe,Milling,Wirecut.E..D.M.)	२४ सप्ताह	१२ वी कक्षा/बी एस.सी/आय. टी.आय
मास्टर सर्टिफिकेट पाठ्यक्रम-संगणीकृत टुल ईजीनीयरींग	२४ सप्ताह	बी.ई/डी.एम.ई/आय. टी.आय
मास्टर सर्टिफिकेट पाठ्यक्रम-टुल डीजाईन/कैंड/कैम,उत्पादन-डीजाईन	२४ सप्ताह	बी.ई/डी.एम.ई/आय. टी.आय
मास्टर सर्टिफिकेट पाठ्यक्रम-मैकेट्रानिकक्स,इंडस्ट्रीयल ऑटोमेशन/रोबोटिक्स	२४ सप्ताह	बी.ई/डी.एम.ई/आय. टी.आय
मास्टर सर्टिफिकेट पाठ्यक्रम-सी. एन. सी. तकनीकी वेल्डिंग ऑप्लिकेशनस्	२४ सप्ताह	बी.ई/डी.एम.ई/आय. टी.आय
मास्टर सर्टिफिकेट पाठ्यक्रम-स्ट्रुक्चरल डिजाइन एवं विश्लेषण	२४ सप्ताह	बी.ई/डी.एम.ई/आय. टी.आय
सर्टिफिकेट पाठ्यक्रम-मैकेट्रानिकक्स	२४ सप्ताह	बी.ई/डी.एम.ई/आय. टी.आय
सर्टिफिकेट पाठ्यक्रम-व्हीएलएसआय/एम्बेडेड सिस्टिमस् डिजाइन	२४ सप्ताह	बी.ई/डी.एम.ई/आय. टी.आय
सर्टिफिकेट पाठ्यक्रम-टुल डीजाईन, कैंड/कैम	२४ सप्ताह	बी.ई/डी.एम.ई/आय. टी.आय
सर्टिफिकेट पाठ्यक्रम-उत्पादन डीजाईन,रिचर्स ईजीनीयरींग एवं ३डी प्रिंटिंग	२४ सप्ताह	बी.ई/डी.एम.ई/आय. टी.आय
सोलर यंत्र पी वी स्थापना(सुर्य मित्र)	१२ सप्ताह	डीप्लोमा/आय. टी.आय

क) लघु अवधि के पाठ्यक्रम :

पाठ्यक्रम - क्षेत्र	पाठ्यक्रम	अवधि(प्रती तास)	
कैंड	अंटो कैंड, सॉलीड वर्कस्	७२ घंटे	कैंड/कैम, सी ए ई सी एन सी, ऑटोमेशन प्रोफेशनलस् एवम् ईंडस्ट्रीयल प्रोफेशनलस्
	युनिव्हाफिक्स,कैटीया,प्रो-ई	९६ घंटे	
कैम	मास्टर कैम, डेल कैम,युनिव्हाफिक्स	९६ घंटे	
सि ए ई	अंसिस,हायपरमेश	७२ घंटे	
सी एन सी प्रोग्रामींग	लेथ, मिलींग	७२ घंटे	
सी एन सी मशिनींग	लेथ, मिलींग,ई डी एम,डब्ल्यु ई डी एम	७२ घंटे	
हायड्रॉलिकस् न्युमॅटीकस्	बेसीक हायड्रॉलिकस्/न्युमॅटीक	२४ घंटे	
	ईलेक्ट्रो हायड्रॉलिकस्/न्युमॅटीक		
	एडवांस न्युमॅटीक		
वेल्डींग टेक्नॉलाजी	आर्क वेल्डींग,टीग वेल्डिंग,मिग/मॅग/गॉस वेल्डिंग	७२ घंटे	
लो कार्ट ऑटोमेशन	इलेक्ट्रिकल कैंड, पीएलसी प्रोग्रामिंग, एडवांस पीएलसी प्रोग्रामींग	९६ घंटे	
	स्काडा, व्ही एल एस आय, इम्बेडेड सिस्टिम,		
	मॅट लॅब,सेंसर एवं ऑप्लिकेशन, बेसीक रोबोटीक,		
	एसी ड्राईव्हज ८०११ मायक्रो कंट्रोलर, मायक्रो प्रोसेसर प्रोग्रामींग ई		
टुल डिजाईन	अंटोमेशन-न्युमॅटीक,पीएलसी के साथ	१४४ घंटे	
	बेसीक मैकेट्रानिकस्,	१९२ घंटे	
	डिजाइन ऑफ जिग्स,एवं फिक्चर,प्रेस टुल्स	४८ घंटे	
मोल्ड, डाई कार्टींग डाई,कटींग टुल्स् गेजेस			
जनरल ईजिनियरींग	बेसीक मेट्रॉलॉजी/सी एम एम	२४ घंटे	
	बेसीक मेट्रॉलॉजी/सी एम एम जी डी एवं टी		
सिन्हील ईजिनियरींग	अंटो कैंड,स्टैंड प्रो,रेव्हीट, आर्किटेक्चर, ३डी मॅक्स	७२ घंटे	
आर्टिटेक्चरल ईजिनियरींग	सिन्हील सर्वे टोटल स्टेशन पर आधारित		
३डी प्रिंटिंग/स्कॅनींग	३डी प्रिंटिंग/स्कॅनींग, जिरो मॅजीक स्कॅनींग,रॅपीड वर्क्स	७२ घंटे	
रिपेअर एवं मरम्मत	(HHP)हैंड होल्ड प्रॉडक्ट,ऑडीओ व्हिडीओ	७२ घंटे	
	रुम एअरकंडीशनर होम अप्लायसेंस(RACHA)		
एडवांस संगणक मरम्मत/रखरखाव, नेट वर्किंग	ऑडव्हांस डिप्लोमा संगणक मरम्मत एवं नेटवर्क मॅनेजमेंट सिसको प्रमाणीत नेटवर्क एसोसिएट, संगणक हार्डवेअर एवं नेटवर्कींग, एडवांस नेटवर्कींग, प्रशिक्षण कार्यक्रम एम सी एस ई / एस सी एस ए सर्वर २०१२,प्रोग्रामींग व्ही बी नेट,सी++ , एस्प.डॉट नेट,एसक्युएल जावा ई	७२ घंटे	

ड) टेलरमेड पाठ्यक्रम विशिष्ट आवश्यकता के अनुसार उद्योगों और संस्थानों के लिए पाठ्यक्रम

अभियांत्रिकी विद्यार्थियों एवं औद्योगिक कर्मचारियों की सुविधा के लिए टूल रूम में कैड / कैम सेल की स्थापना की गई है, जिसका मूल उद्देश्य कैड / कैम क्षेत्र में अत्याधुनिक तकनीक का ऐसे विद्यार्थी एवं कर्मचारी लाभ उठा सके। इस कैड / कैम सेल के अंतर्गत तकनीकी केंद्र बहुतसे लघु अवधि के पाठ्यक्रमों को चला रहा है। जैसे कि आटो कैड, सी. एन. सी. प्रोग्रामिंग एवं मशीनिंग, मास्टर कैम, युनीग्राफिक्स, कॅटिआ, प्रो - ई, ऑनसिस, इत्यादि, साथ ही सी.एन.सी प्रोग्रामिंग एवं मशीनिंग, हायड्रोलिक्स, न्युमॅटिक्स के पाठ्यक्रम चलाए जा रहे हैं।

कैड कैम प्रशिक्षण उपकेंद्र :

टूल रूम विविध मध्यम अवधि के प्रशिक्षण पाठ्यक्रमों को चला रहा है, जैसेकि 'पोस्ट ग्रॅज्युएट डिप्लोमा इन टूल डिजाइन एवं कैड/कैम' एवं 'पोस्ट डिप्लोमा इन टूल डिजाइन एवं कैड/कैम', तथा टूल डिजाइन के विविध मॉड्यूल के पाठ्यक्रमों को चलाया जा रहा है एवं इन पाठ्यक्रमों को अच्छा प्रतिसाद मिल रहा है। साथही उच्च कोटि अत्याधुनिक कैड / कैम के लघु अवधि के पाठ्यक्रम निम्नलिखित उपकेंद्रों में भी चलाए जा रहे हैं।

- १) ईंडो जर्मन टूल रूम, विस्तारीत केंद्र नागपुर
- २) एम एस एम ई - टेक्नोलॉजी सेन्टर (आय. जी. टी. आर) - एम एस एम ई - डी आय कैड / कैम प्रशिक्षण उप केंद्र पूणे - स्वारगेट, भोसरी, पुणे
- ३) एम एस एम ई - डी आय टेक्नोलॉजी सेन्टर (आय. जी. टी. आर) - एम एस एम ई - डी आय कैड / कैम प्रशिक्षण केंद्र मुंबई :
- ४) आय जी टी आर प्रशिक्षण विस्तारीत केन्द्र, कोल्हापुर
- ५) आय जी टी आर - टी सी ई सी वाळुज

गतिविधिया एवं उपलब्धियाँ

- १) टूलिंग, ३ डी प्रिंटिंग पार्ट्स और उच्च परिशुद्धता मशीनिंग पार्ट्स का प्रमुख विकास निम्नानुसार है।
 - निर्यात उपकरण के रूप में ब्लो मोल्ड भागों के लिए की प्रिसिजन मशीनिंग। इसका उपयोग फार्मा क्षेत्र में किया जाता है और मेसर्स लियो प्रिसिजन, दमन द्वारा अफ्रीका को निर्यात किया जाता है।

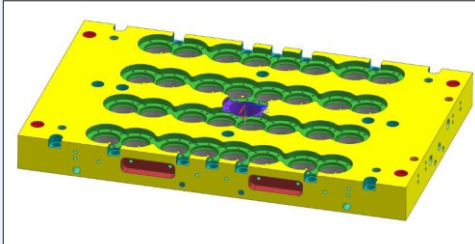

मैनिफोल्ड बैक प्लेट

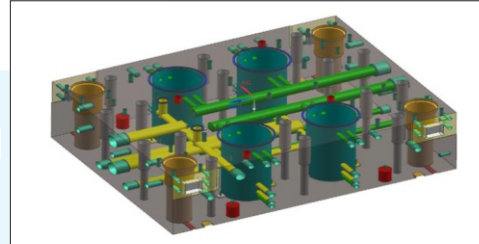

गुहा प्लेट

- मेसर्स औरंगाबाद इलेक्ट्रिकल्स लिमिटेड औरंगाबाद के लिए एचसीयू कवर के उच्च दबाव डाई कार्स्टिंग डाई का डिजाइन और विकास। इस हिस्से का उपयोग इलेक्ट्रिक वाहन में किया जाता है और इसे यूरोप में निर्यात किया जाएगा।

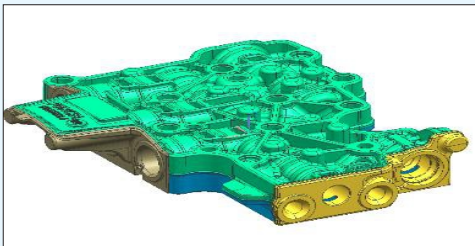

एचसीयू कवर

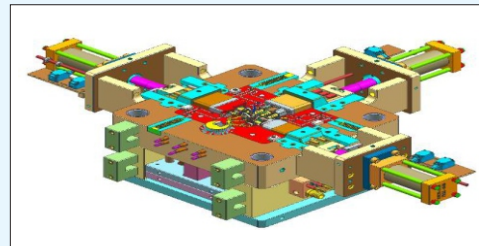

मुव्हींग हाफ एचसीयू कवर के लिए

- मेसर्स सीमेंस लिमिटेड औरंगाबाद के लिए एमसीबी स्विचगियर के टर्मिनल बॉक्स का प्रोग्रेसिव टूल का डिजाइन, विकास और निर्माण। इस टूल से उत्पादित उत्पादों को विश्व स्तर पर अन्य स्थानों पर भी निर्यात किया जा रहा है।

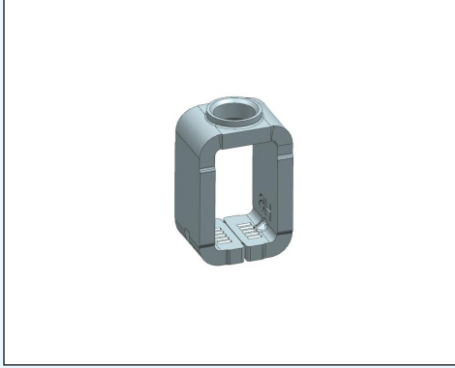

टर्मिनल बॉक्स घटक

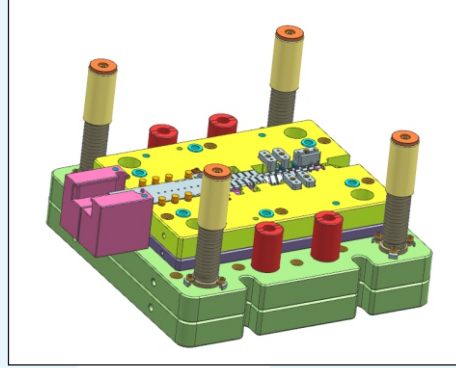

टर्मिनल बॉक्स के लिए प्रगतिशील उपकरण

- मैसर्स फीनिक्स मेकानो लिमिटेड पुणे के लिए बेस १५ और ढक्कन १५२ के हाई प्रेशर डाई कार्टिंग डाइज (एचपीडीसी) का डिजाइन, विकास और निर्माण किया। इन भागों का उपयोग पनडुब्बी संचालन में नियंत्रण इकाइयों के लिए किया जाता था और इसे यूरोप में निर्यात किया जाता है।

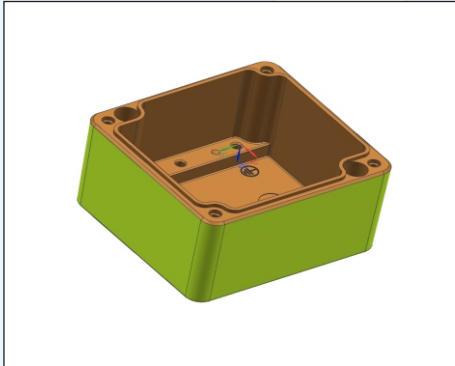

बेस १५ घटक

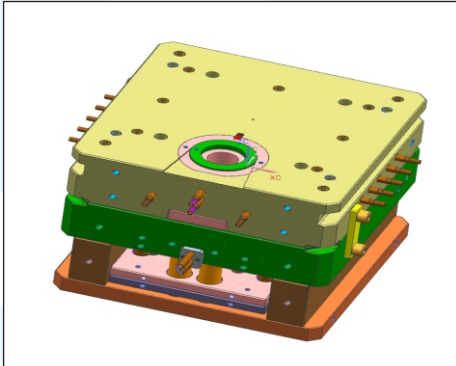

बेस १५

- यात्री वाहनों में उपयोग किए जाने वाले ईसीयू कवर के लिए ट्रिम टूल का डिजाइन और निर्माण किया गया। इन डाइज से उत्पादित हिस्से एक आयातीत पर्याय हैं। जिन्हें पहले चीन और कोरिया से आयात किया जाता था।

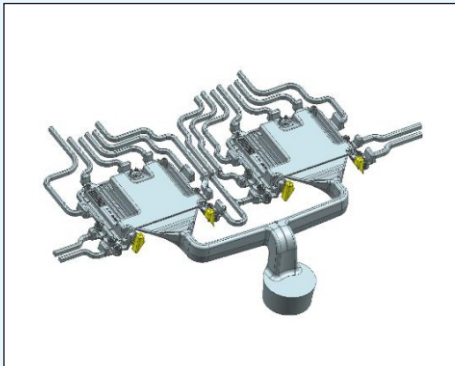

ईसीयू कवर के लिए शॉट मॉडल

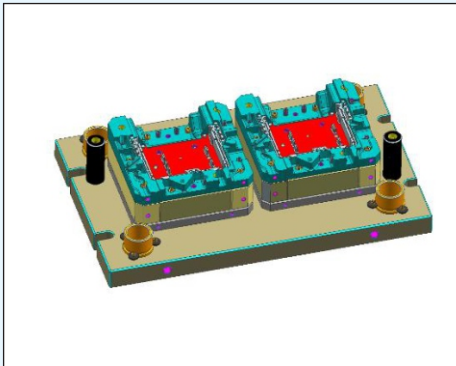

ईसीयू कवर के लिए शॉट मॉडल

- मेसर्स एंड्योरेंस टेक्नोलॉजीज लिमिटेड के लिए एल्युमीनियम हॉट फोर्जिंग डाई का डिजाइन और निर्माण किया। इस हिस्से का उपयोग हीरो मोटर साइकिल में किया जाता है। और पहले इसे यूरोप से आयात किया जाता था।



हॉट फोर्जिंग डाई

- मेसर्स औरंगाबाद इलेक्ट्रिकल्स लिमिटेड के लिए सोलनॉइड बॉडी और वाल्व बॉडी के हाई प्रेशर डाई कार्टिंग डाई (एचपीडीसी) का डिजाइन और निर्माण किया। इन भागों का उपयोग नए लॉन्च किए गए इलेक्ट्रिक वाहनों में किया जाता है।

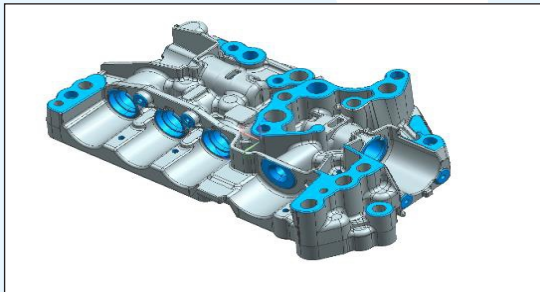

सोलनॉइड बॉडी

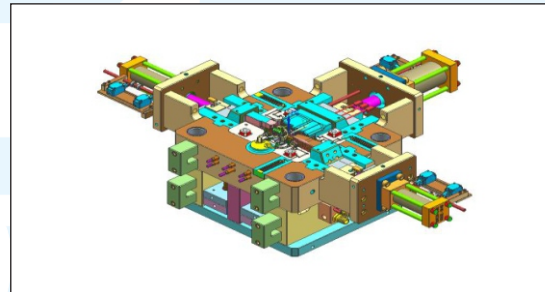

सोलनॉइड बॉडी एचपीडीसी डाई के लिए मूविंग हाफ वाल्व बोडी

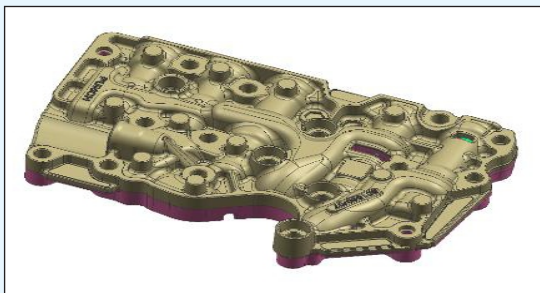

वाल्व बॉडी

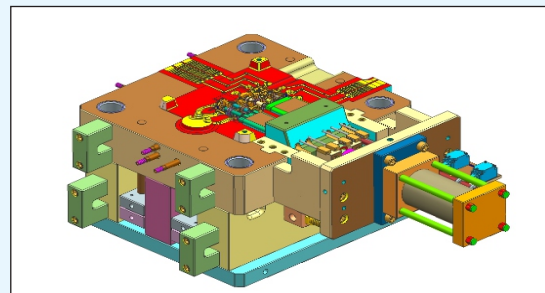

एचपीडीसी डाई के लिए मूविंग हाफ



६-सिलेंडर गैस्केट १९७७३ के लिए पियर्सिंग टूल का डिजाइन, विकास और निर्माण। इस उपकरण के निर्माण में बहुत उच्च सटीकता की आवश्यकता होती है क्योंकि शीट की मोटाई ०.२ मिमी है। ड्राई एलिंगक्विलगर लिमिटेड पुणे के लिए बनाई गई थी।

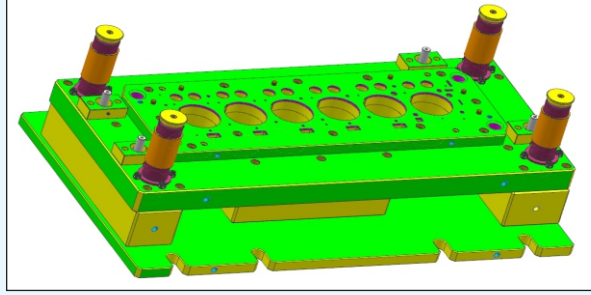

गैस्केट पीआईडी १९७७३ के लिए निचला आधा असेंबली

- मेसर्स सेटको ऑटोमोटिव लिमिटेड बड़ौदा के लिए लंबे आकार (२.५ मीटर) प्रोग्रेसिव ड्राई ऑफ ड्रिवेन प्लेट का डिजाइन, विकास और निर्माण।

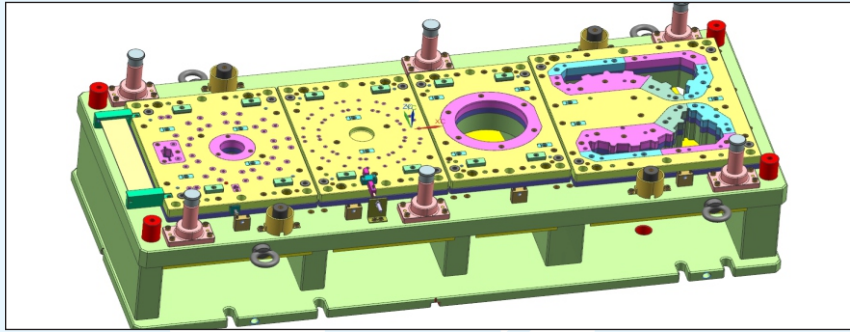

ड्रिवेन प्लेट प्रोग्रेसिव टूल के लिए निचला आधा असेंबली

- मेसर्स इमेजिनेरियम रैपिड प्राइवेट लिमिटेड, मुंबई के लिए ३डी मेटल प्रिंटिंग टेक्नोलॉजी का उपयोग करके प्रोटो पार्ट्स का विकास। उनके निर्यात ऑर्डर के लिए।



- रक्षा धातुकर्म अनुसंधान प्रयोगशाला (डीएमआरएल), हैदराबाद के लिए ३डी मेटल प्रिंटिंग तकनीक का उपयोग करके डंप मेष।





- मुद्रण प्रक्रिया अनुकूलन उद्देश्य के लिए ३डी धातु मुद्रित क्यूब्स भागों का उपयोग किया गया। इन हिस्सों की आपूर्ति सरदार वल्लभभाई राष्ट्रीय प्रौद्योगिकी संस्थान (एसवीएनआईटी), सूरत को की गई थी।

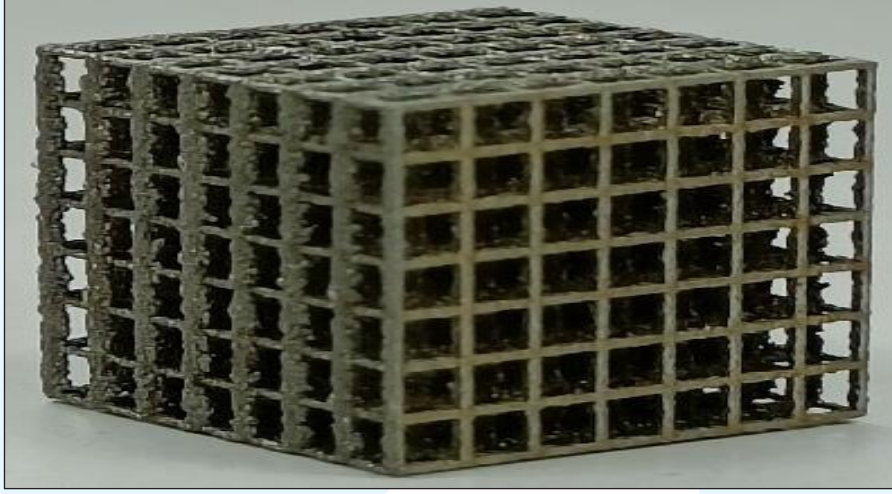

- ११-बीआरडी, नासिक के लिए ३डी मेटल प्रिंटिंग तकनीक का उपयोग करके एयर क्राफ्ट कलेक्टर पार्ट्स का निर्माण किया।



- मेसर्स धूत ट्रांसमिशन प्राइवेट लिमिटेड औरंगाबाद. के लिए ३डीप्रिंटिंग प्लास्टिक टेक्नोलॉजी का उपयोग करके ईवी बैटरी के लिए बेस और केस पार्ट्स का प्रोटो विकास किया गया।





वित्त वर्ष २०२२-२३ के दौरान खरीदी गई नई मशीन



सीएनसी वायरकट मशीन इलेक्ट्रॉनिका मेक मॉडल टूल मास्टर ४एस

२. २०२२-२३ के दौरान प्राप्त/निष्पादित कुछ प्रमुख ऑर्डर इस प्रकार हैं।

- अ) क्लच कवर और पार्ट्स एवं डाइज़ के डिजाइन और विकास के लिए मेसर्स सेटको ऑटो सिस्टम प्राइवेट लिमिटेड से २३५ लाख रुपयों ऑर्डर प्राप्त हुए।
- ब) गैस्केट टूलिंग एवं पार्ट्स के डिजाइन और विकास के लिए मेसर्स एलरिंगक्लिंजर ऑटोमोटिव प्राइवेट लिमिटेड से २३५ लाख रुपयों का ऑर्डर प्राप्त हुए।
- क) क्लच हाउसिंग, व्हील हब, प्रेशर प्लेट, कनस्तर आदि के लिए एक्सल क्लैंप फोर्जिंग टूल और पीडीसी डाइज़ के डिजाइन, विकास और निर्माण के लिए मेसर्स एंड्रोरेंस टेक्नोलॉजीज लिमिटेड से १६२ लाख रुपयों का ऑर्डर प्राप्त हुए।
- ड) हाउसिंग स्टेटर, रियर कवर और थर्मोस्टेट हाउसिंग आदि के लिए जीडीसी डाई के लिए एचपीडीसी डाई के डिजाइन और निर्माण के लिए मेसर्स सोम ऑटोटेक प्राइवेट लिमिटेड से ८१ लाख रुपयों का ऑर्डर प्राप्त हुए।
- इ) हाउसिंग क्लच जेए, के-७०, कैनिस्टर डाई आदि के डिजाइन और निर्माण के लिए मेसर्स कास्ट एल्युमीनियम प्राइवेट लिमिटेड से ७२ लाख रुपयों का ऑर्डर प्राप्त हुए।
- फ) पीडीसी डाइज़/पार्ट्स के डिजाइन और निर्माण के लिए मेसर्स औरंगाबाद इलेक्ट्रिकल्स लिमिटेड से ६१ लाख रुपयों का ऑर्डर प्राप्त हुए।
- ग) ढक्कन और बेस के लिए पीडीसी डाईज़ के डिजाइन और निर्माण के लिए मेसर्स फीनिक्स मेकानो इंडिया प्राइवेट लिमिटेड, पुणे से २९ लाख रुपयों का ऑर्डर प्राप्त हुए।
- ह) ईसीयू कवर के लिए ट्रिमिंग टूल के डिजाइन और निर्माण के लिए मेसर्स सनबीम लाइट वेटिंग सॉल्यूशंस प्राइवेट लिमिटेड से २३ लाख रुपयों का ऑर्डर प्राप्त हुए।
- म) २०२२-२३ के दौरान एमएसएमई के लिए १४३ लाख का निष्पादन किया गया।

३. २०२२-२३ के दौरान कुछ प्रमुख गतिविधियाँ/प्रदर्शनियों में भागीदारी। प्रदर्शनियों में भाग लिया:

- अ) २७ से ३० अप्रैल २०२२ तक मुंबई में डाई मोल्ड इंडिया अंतर्राष्ट्रीय प्रदर्शनी आयोजित की गई। जिसमें आय जी टी आर, औरंगाबाद की क्षमताओं को प्रदर्शन किया गया।
- ब) ५ से ८ जनवरी, २०२३ तक ऑरीक सीटी शेंद्रा, औरंगाबाद में एडवांटेज महाराष्ट्र एक्सपो आयोजित किया गया जिसमें आय जी टी आर, औरंगाबाद की क्षमताओं को प्रदर्शन किया गया।
- क) पुणे शॉपिंग फेस्टिवल ११ से १२ फरवरी, २०२३ तक पुणे में प्रदर्शन हिस्सा लिया गया।
- ड) १९ फरवरी २०२३ को कनकवली, सिंधुदुर्ग में एमएसएमई के विकास और विकास की गुंजाइश पर राष्ट्रीय संगोष्ठी-सह-प्रदर्शनी में हिस्सा लिया गया।
- इ) एमएसएमई कॉन्क्लेव, गुवाहाटी ५-६ मार्च २०२३ को आयोजित जिसमें आय जी टी आर, औरंगाबाद ने हिस्सा लिया।
- फ) मार्च २०२३ में वालुज एक्सटेंशन सेंटर में उद्यमियों के लिए एडवांस कटिंग टूल टेक्नोलॉजी पर सेमिनार का आयोजन किया गया। कार्यक्रम में ८५ से अधिक प्रतिभागियों ने भाग लिया।
- ग) ११ मार्च २०२३ को श्री गुरु गोबिंद सिंह जी इंस्टीट्यूट ऑफ इंजीनियरिंग एंड टेक्नोलॉजी, नांदेड़ में आयोजित राष्ट्रीय कार्यशाला में उद्यमिता और कौशल विकास पर आय जी टी आर, औरंगाबाद द्वारा प्रस्तुति की गई।

स्फूर्ति योजना:

- आईजीटीआर औरंगाबाद स्फूर्ति योजना के लिए नोडल एजेंसी के रूप में कार्य कर रहा है।
- आईजीटीआर औरंगाबाद को दो परियोजना के लिए मंजूरी मिली है। स्फूर्तिक्लस्टर (भंडारा में दैनिक विकास क्लस्टर और नागपुर में ड्रैगन पैलेस गारमेंट क्लस्टर)
- आईजीटीआर ने योजना निधि प्राप्त करने के लिए यूनियन बैंक ऑफ इंडिया, औरंगाबाद में नोडल एजेंसी खाता क्लस्टर के रूप में बैंक खाता खोला है।
- भंडारा में दैनिक विकास क्लस्टर के लिए परियोजना कार्यान्वयन गतिविधि प्रक्रियाधीन है।



कार्य निष्पादन :

विवरण	वर्ष				
	२०१८-१९	२०१९-२०	२०२०-२१	२०२१-२२	२०२२-२३
(अ) प्रशिक्षण कार्यक्रम :					
चलाएँ गए प्रशिक्षण कार्यक्रम :					
दीर्घकालीन प्रशिक्षण कार्यक्रम	१२२	११८	८२	७०	११३
मध्यम अवधि प्रशिक्षण पाठ्यक्रम	१९९	१८६	६०	४२	१०९
लघुकालीन प्रशिक्षण कार्यक्रम	६३५	७८४	८०	१५५	३२७
प्रशिक्षित प्रशिक्षणार्थियों की संख्या :					
दीर्घकालीन प्रशिक्षण कार्यक्रम	२७२२	२८२०	१९८६	११३७	१७०६
मध्यम अवधि प्रशिक्षण पाठ्यक्रम	१८३१	१७१४	७००	४६५	१२९३
लघुकालीन प्रशिक्षण कार्यक्रम	६७४९	१५५२१	६६५	२१०२	७६०८
कुल	११३०२	२००५५	३३५१	३७०४	१०६०७
अनुसूचित जाती - प्रशिक्षणार्थी	४२६२	५५१८	१०९६	४७८	३१३६
अनुसूचित जन जाती - प्रशिक्षणार्थी	६७५	६२१	१५६	६१	३५१
महिला - प्रशिक्षणार्थी	१६०६	६०४०	३५४	४०४	२२३७
अपंग - प्रशिक्षणार्थी	-	-	-	-	-

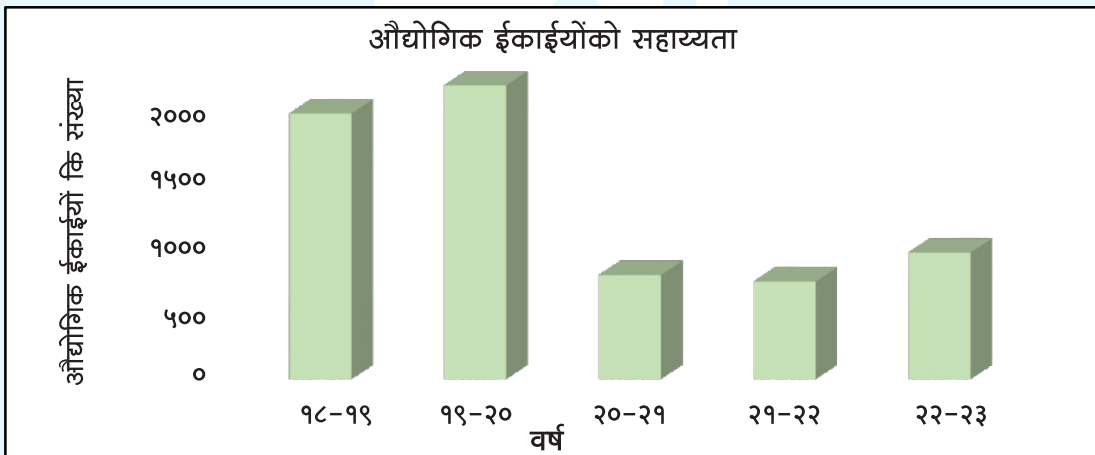
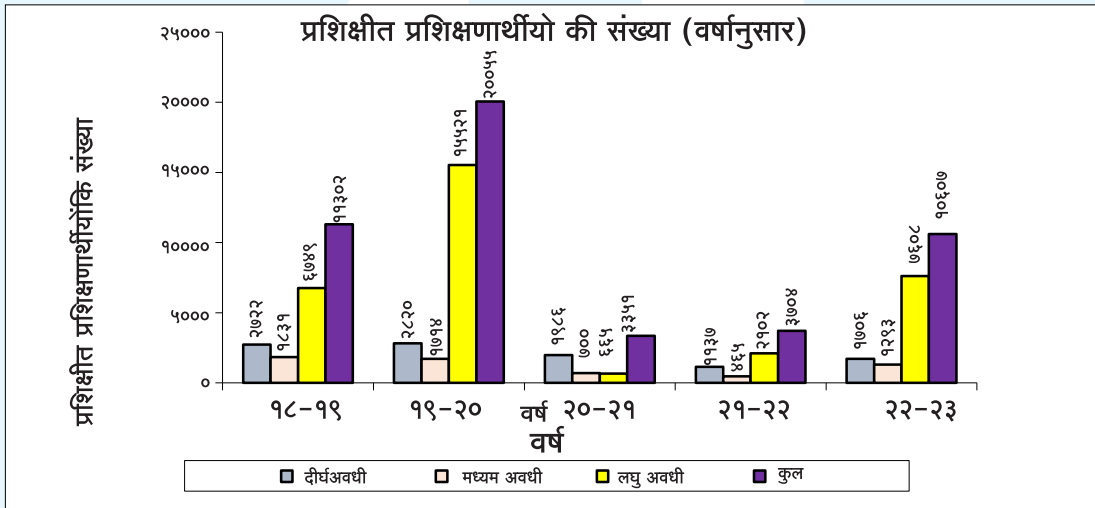



(ब) वित्तीय परिणाम :	(मुल्य रु. लाख में)				
	विवरण	वर्ष			
	२०१८-१९	२०१९-२०	२०२०-२१	२०२१-२२	२०२२-२३
आय	४०२३.७६	४७४४.८६	१०२५.४३	११०९.७८	२२६५.४५
आवर्तक व्यय	३७२६.०४	५२३०.३२	२१९८.७९	२०४२.९१	२४५९.३८
नगद अधिक्त्व	२९७.७२	(४८५.४६)	(११७३.३६)	(९३३.१३)	(१९३.९२)
प्रतिशत में वसुली	१०८%	९०.७२%	४६.६४%	५४.३२%	९२.११%

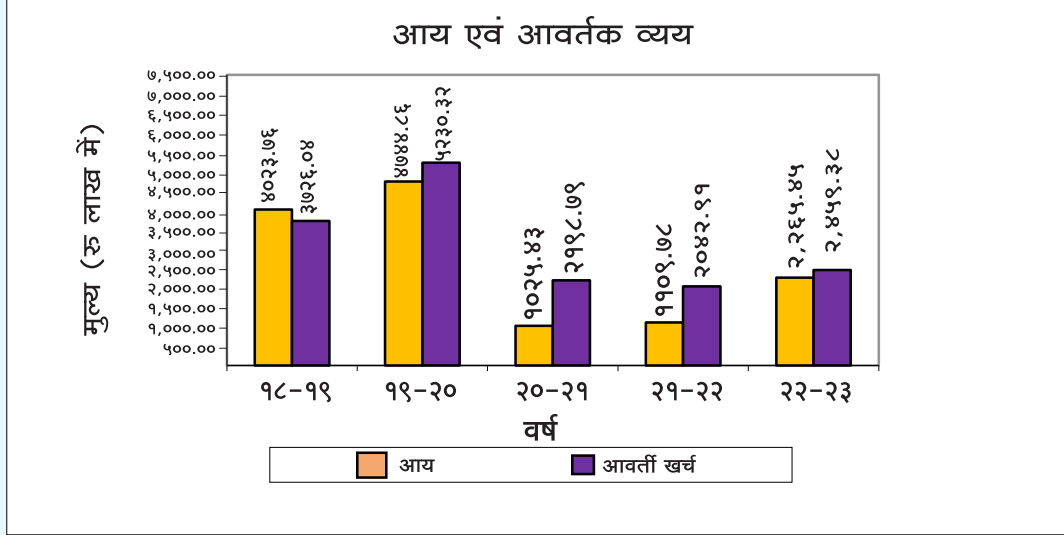

उपकेंद्रों के वित्तीय परिणाम :

(मुल्य रु. लाख में)

विवरण	पुना उपकेंद्र स्वारगेट, भोसरी	नागपुर उपकेंद्र	मुंबई उपकेंद्र	कोल्हापूर उपकेंद्र
आय	२५.६६	८३.१५	-	३९.४६
व्यय	७१.०३	४६.२७	-	१०.२५
प्रशिक्षार्थीयो को प्रशिक्षण दिया गया	१०९२	१९५५	-	१०८४

महत्वपूर्ण गतिविधियां वर्ष २०२१-२०२२

विवरण	संख्या	आय (मुल्य लाख रु)
कुल कार्य आदेश पूर्ण किये गये	७३१	९९९.२६
जॉबवर्क कार्य की संख्या	४८३	२६४.२२
परामर्श सेवाये (सिम्युलेशन एवं रिक्वेर्स इंजीनीयरिंग)	१६	४.७२
टेस्टिंग सेवाये (मशिन कॅलिब्रेशन एवं सी एम एम सेवाये इ.)	४९	०.९४
प्लेसमेंट/ रोजगार	४२४	-

प्राप्त योजना अनुदान का उपयोग : योजना निधि संपत्तियों का विवरण

विकास आयुक्त, सुक्ष्म लघु उद्यम मंत्रालय भारत सरकार के द्वारा आय जी टी आर, औरंगाबाद को एम एस एम ई (MSME) टी सी एस पी कार्यक्रम के अंतर्गत राजस्थान एवं मध्य प्रदेश के लिए अधिकृत टेक्नोलॉजी सेन्टर, निर्माण के लिए नियुक्त किया गया। टी सी एस पी समन्वय कार्यक्रम के अंतर्गत सामग्री उपलब्ध कराने का कार्य जारी है। तकनीकी केंद्रों के लिए उपलब्ध राशी के खर्च का ब्योरा निम्नलिखित है।



भविष्य की योजनाएं:

- वालुज औद्योगिक परिसर के उद्योगों और उनके कर्मचारियों आदि की मांग को पूरा करने के लिए वालुज एक्सटेंशन सेंटर में गतिविधियों को व्यापक बनाने का प्रस्ताव है।
- उद्योग ४.० के अनुरूप कौशल विकास पाठ्यक्रम विकसित करें और इन्क्यूबेशन और आईपीआर में गतिविधियों को बढ़ावा दें।
- नवीनतम तकनीकों को अपनाकर एमएसएमई की आवश्यकता के अनुरूप बुनियादी ढांचे को जोड़ना।
- एआर, वीआर, एआई, एमएल, आईओटी, उद्योग ४.०, ईवी, डेटा साइंस, डिजिटल टेक्नोलॉजीज आदि जैसी आगामी प्रौद्योगिकियों में प्रयोगशालाएं स्थापित करना और कौशल विकास प्रशिक्षण कार्यक्रम शुरू करना।
- नवीनतम सिमुलेशन सॉफ्टवेयर के साथ महत्वपूर्ण ड्राई कास्टिंग ड्राई और प्रगतिशील उपकरणों के डिजाइन और विकास में उन्नयन।
- नवीनतम तकनीकों के अनुरूप सुविधाओं और उत्पादन और प्रशिक्षण का पता लगाने के लिए एमएसएमई और शैक्षणिक संस्थानों के विभिन्न संघों के साथ कार्यशालाओं/सेमिनारों की व्यवस्था करना।
- सामाजिक रूप से कमजोर वर्गों और अन्य सरकारी वर्गों के लिए कौशल विकास पाठ्यक्रमों पर ध्यान दें। प्रायोजित एजेंसियाँ।

टीसीएसपी शेष अधिप्राप्ति योजना:

टीसीएसपी कार्यक्रम के तहत, निम्नलिखित मशीनों की तलाश के लिए खरीद कार्रवाई शुरू की जाएगी
टूलींग की वर्तमान मांग में

१. मैकेनिकल प्रेस १००० टी
२. ड्राई स्पॉटिंग प्रेस
३. ड्राई कास्टिंग मशीन-१००० टन
४. रोबोटिक्स लैब
५. सीआईएम लैब

कर्मचारियों की स्थिति:

स्थिति	समूह अ		समूह ब		समूह क		कुल	
	तकनीकी	गैर तकनीकी	तकनीकी	गैर तकनीकी	तकनीकी	गैर तकनीकी	तकनीकी	गैर तकनीकी
३१/०३/२०२१	१७	०१	२२	०५	३७	१०	७५	१७
३१/०३/२०२२	१५	०१	२०	०४	३७	१०	७२	१५
३१/०३/२०२३ (संभावित)	१७	०१	३३	०५	४२	११	९२	१७

कर्मचारीयो की वर्गवार स्थिति : अनुसुचित जाति १४, अनुसुचित जनजाति ०५, अन्य पिछडा वर्ग १९

वित्तीय परिणाम : वर्ष २०२२-२३ (३२ वर्ष) के लिए परीक्षित वित्तीय परिणाम संलग्न है। निम्नलिखित सभाएँ वर्ष २०२२-२३ के दौरान आयोजित की गई है।

★ **प्रबंध समिती की सभाएँ**

१) ५४ वी सभा दिनांक : २०-१०-२०२२

★ **वार्षिक साधारण सभा**

१) ३० वी वार्षिक साधारण सभा दि. २०-१०-२०२२ को संपन्न हुई।



इन्डो जर्मन टूल रुम

औरंगाबाद

पी - ३१, एम. आय. डी. सी. औ. क्षेत्र, चिकलठाणा, औरंगाबाद
(भारत सरकार की सोसायटी पंजीकरण अधिनियम १८६० के तहत पंजीबद्ध सोसायटी)
पंजीकरण क्र. एम. ए. एच. / आय. एन. डी. - ४३ / १० दि. २३-३-१९९०

संस्था एवं प्रबंध समिती सदस्य

१. अतिरिक्त सचिव तथा विकास आयुक्त (सुक्ष्म, लघु एवमं मध्यम उद्यम, मंत्रालय) नई दिल्ली	अध्यक्ष
२. संयुक्त सचिव, (सुक्ष्म, लघु एवमं मध्यम उद्यम, मंत्रालय) नई दिल्ली	सदस्य
३. निर्देशक (TR) (सुक्ष्म, लघु एवमं मध्यम उद्यम, मंत्रालय) नई दिल्ली	सदस्य
४. निर्देशक/अप्पर सचिव (IF Wing) उद्योग भवन, नई दिल्ली.	सदस्य
५. प्रधान सचिव (Industries), महाराष्ट्र शासन, मुंबई	सदस्य
६. निर्देशक तकनिकी शिक्षा, महाराष्ट्र शासन, मुंबई	सदस्य
७. निर्देशक (सुक्ष्म, लघु एवमं मध्यम उद्यम, विकास संस्था), मुंबई	सदस्य
८. उप महाप्रबंधक /प्रतिनिधी SIDBI, औरंगाबाद	सदस्य
९. प्रतिनिधी, चेंबर ऑफ मराठवाडा इंड. एवमं एग्रीकल्चर (CMIA) औरंगाबाद	सदस्य
१०. प्रतिनिधी, कॉन्फ्रेडरेशन ऑफ इंडियन इंडस्ट्रीज (CII) पश्चिमी क्षेत्र, मुंबई	सदस्य
११. प्रतिनिधी, मराठवाडा असोसिएशन ऑफ एस.एस.आय. एवमं एग्रीकल्चर (MASSIA), औरंगाबाद	सदस्य
१२. श्री किशोर रमणलाल पाटील, कोहीनुर इंडस्ट्रीज, औरंगाबाद.	सदस्य
१३. श्री. भीमाजी बबन कोकाने, साईनाथ उद्योग, अहमदनगर.	सदस्य
१४. श्री. संतोष लढ्ढा, दिशा अटो कम्पानेंट, औरंगाबाद.	सदस्य
१५. डॉ. अजित थेटे, पुर्व उप सचिव, (MSBTE) औरंगाबाद.	विशेष निमंत्रित
१६. महाप्रबंधक, इंडो जर्मन टूल रुम, औरंगाबाद.	सदस्य सचिव

पंजीकृत कार्यालय :

पी. ३१, एम. आय. डी. सी.
औद्योगिक क्षेत्र,
चिकलथाना,
औरंगाबाद. - ४३१ ००६ (महाराष्ट्र)

लेखापरिक्षक :

अशोक पाटील अँड एसोसीएटस्
ए पी हाईटस्, पहिली मंजिल, गोपाल कल्चरल हॉल
उस्मानपुरा, औरंगाबाद-४३१००५

बँकर्स :

स्टेट बँक ऑफ इंडिया
औ. क्षेत्र शाखा, टाउन सेंटर, सिडको,
औरंगाबाद. (महाराष्ट्र)

**अशोक पाटील अँड एसोसीएटस्**

ए पी हाईट्स, पहिली मंजिल, गोपाल कल्चरल हॉल
उस्मानपुरा, औरंगाबाद-४३१००५

स्वतंत्र लेखा परीक्षकों का अहवाल

हमने इंडो जर्मन टूल रुम, पी-३१, एमआईडीसी, चिकलथाना, औरंगाबाद के वित्तीय विवरणों का ऑडिट किया है, जिसमें ३१ मार्च, २०२३ तक बैलेंस शीट और वर्ष के लिए आय और व्यय का विवरण शामिल है। वित्तीय विवरणों में, महत्वपूर्ण लेखांकन नीतियों और अन्य व्याख्यात्मक जानकारी का सारांश शामिल है।

हमारी राय में ट्रस्ट के साथ वित्तीय विवरण तैयार किए गए हैं, सभी सामग्री मामलों में, महाराष्ट्र पब्लिक ट्रस्ट अधिनियम, १९५० के अनुसार अनुसूची २५ के अनुसार खातों पर नोट्स के अनुसार।

राय के लिए आधार

हमने ऑडिटिंग (SAS) के मानकों के अनुसार अपना ऑडिट किया। उन मानकों के तहत हमारी जिम्मेदारियों को हमारी रिपोर्ट के वित्तीय विवरण अनुभाग की लेखा परीक्षा के लिए लेखा परीक्षक की जिम्मेदारियों में आगे वर्णित किया गया है। हम नैतिक आवश्यकताओं के अनुसार इकाई से स्वतंत्र हैं जो हमारे वित्तीय विवरणों के ऑडिट के लिए प्रासंगिक हैं, और हमने इन आवश्यकताओं के अनुसार अपनी अन्य जिम्मेदारियों को पूरा किया है। हम मानते हैं कि हमने जो ऑडिट साक्ष्य प्राप्त किए हैं, वे हमारी राय के लिए आधार प्रदान करने के लिए पर्याप्त और उपयुक्त हैं।

वित्तीय विवरणों के लिए प्रबंधन की जिम्मेदारी महाराष्ट्र पब्लिक ट्रस्ट एक्ट, १९५० के अनुसार वित्तीय विवरणों की तैयारी के लिए प्रबंधन जिम्मेदार है और प्रबंधन के रूप में इस तरह के आंतरिक नियंत्रण के लिए आवश्यक है कि वे वित्तीय विवरणों की तैयारी को सक्षम करें जो कि सामग्री के दुरुपयोग से मुक्त हैं, चाहे वह धोखाधड़ी या त्रुटि के कारण हो।

वित्तीय विवरणों को तैयार करने के लिए, प्रबंधन ट्रस्ट की क्षमता का आकलन करने के लिए जिम्मेदार चिंता, प्रकटीकरण के रूप में जारी रखने के लिए जिम्मेदार है, जो लागू हो रहा है, चिंता से संबंधित मामले और लेखांकन के चलते चिंता के आधार का उपयोग करते हुए जब तक कि प्रबंधन ट्रस्ट को समाप्त करने या बंद करने का इरादा नहीं रखता संचालन, या ऐसा करने के लिए कोई वास्तविक विकल्प नहीं है।

शासन पर आरोप लगाने वाले ट्रस्ट वित्तीय रिपोर्टिंग प्रक्रिया की देखरेख के लिए जिम्मेदार हैं।

वित्तीय विवरणों की लेखा परीक्षा के लिए लेखा परीक्षक की जिम्मेदारी हमारा उद्देश्य इस बारे में उचित आश्वासन प्राप्त करना है कि क्या संपूर्ण रूप से वित्तीय विवरण सामग्री के दुरुपयोग से मुक्त हैं, चाहे धोखाधड़ी या त्रुटि के कारण, और एक ऑडिटर की रिपोर्ट जारी करने के लिए जिसमें हमारी राय भी शामिल है। उचित आश्वासन का एक उच्च स्तर है, लेकिन यह गारंटी नहीं है कि (SAS) के अनुसार आयोजित एक ऑडिट हमेशा मौजूद होने पर किसी सामग्री के गलत होने का पता लगाएगा। गलतियाँ धोखाधड़ी या त्रुटि से उत्पन्न हो सकती हैं और माना जाता है कि सामग्री, यदि, व्यक्तिगत रूप से या कुल मिलाकर, तो वे इन वित्तीय विवरणों के आधार पर उपयोगकर्ताओं के आर्थिक निर्णयों को प्रभावित करने के लिए यथोचित अपेक्षा की जा सकती है।

अशोक पाटील अँड एसोसीएटस्

शासपत्रीत लेखाकार

वैभव जोशी
भागीदारस क्रमांक १३०४९४
(फर्म रजि.नं.१२२०४५W)

UDIN : 23130494BGURRV8969

स्थल : औरंगाबाद.

दिनांक : २५.०९.२०२३



वित्तीय विवरण प्रपत्र (बिनालाभ के संस्थानों के लिए)

इन्डो जर्मन टूल रूमपी - ३१, एम. आय. डी. सी. औ. क्षेत्र, चिकलठाणा, औरंगाबाद
स्थिति विवरण पत्रक ३१ मार्च २०२३ को समाप्त होने वाले वर्ष के लिए

विवरण	अनुसूची क्र.	चालू वर्ष ३१-३-२०२३	पिछला वर्ष ३१-३-२०२२
कॉर्पोरेट पुंजीगत निधी एवं देयताएँ			
कॉर्पोरेट/पुंजीगत निधी	१	१,०६,४५,३७,९२३.००	१,०७,०३,२६,४३६.००
रिजर्व एवं अधिक्य	२	-	-
इयरमार्कड/एंडोमेन्ट फंड	३	-	-
सुरक्षित कर्जे एवं उधारी	४	-	-
असुरक्षित कर्जे एवं उधारी	५	-	-
डेफर्ड क्रेडिट देयताएँ (जबाबदारीयों)	६	-	-
चालू दायित्व एवम् प्रोव्हिजन	७	२७,२५,५१,७१८.००	३८,७६,४१,००१.००
कुलयोग		१,३३,७०,८९,६४१.००	१,४५,७९,६७,४३७.००

संपत्तियाँ

स्थाई संपत्तियाँ	८	७३,६४,९६,५२८.००	८०,४३,४१,०४१.००
विनियोग - निवेश इयरमार्कड/एंडोमेन्ट निधीयोसे	९	-	-
विनियोग - अन्य निवेश	१०	-	-
चालू संपत्तियाँ, कर्जे एवम् अग्रिम (पेशगी)	११	६०,०५,९३,११३.००	६५,३६,२६,३९६.००
विविध खर्चे (जबतक की अपलिखित या असमयोजित)		-	-
कुलयोग		१,३३,७०,८९,६४१.००	१,४५,७९,६७,४३७.००

महत्वपूर्ण लेखा नीतियाँ एवं टिप्पणियाँ लेखोके संदर्भ में २५ - -

अशोक पाटील अँड एसोसीएटस्शासपत्रीत लेखाकार
(फर्म रजि.नं.१२२०४५W)वैभव जोशी
भागीदार
स क्रमांक १३०४९४
(फर्म रजि.नं.१२२०४५W)
UDIN : 23130494BGURRV8969स्थल : औरंगाबाद.
दिनांक : २५.०९.२०२३**इन्डो जर्मन टूल रूम औरंगाबाद के लिए**आर डी पाटील
महा प्रबंधक
सदस्य सचिवहस्ताक्षरित
चेअरमन
प्रबंधकिय समिती



वित्तीय विवरण प्रपत्र (बिनालाभ के संस्थानों के लिए)

इन्डो जर्मन टूल रूमपी - ३१, एम. आय. डी. सी. औ. क्षेत्र, चिकलठाणा, औरंगाबाद
स्थिति विवरण पत्रक ३१ मार्च २०२३ को समाप्त होने वाले वर्ष के लिए

विवरण	अनुसूची क्र.	चालू वर्ष ३१-३-२०२३	पिछला वर्ष ३१-३-२०२२
आय :			
विक्रय एवं जॉब वर्क से आय	१२	१०,२६,२३,३३४.००	५,९८,७५,१९९.००
अनुदान/सबसीडी	१३	२,३३,२८,८०८.००	१,३५,००,०००.००
शुल्क (फीस)/सबस्क्रिप्शन	१४	११,८४,१७,७११.००	५,७५,२५,६९८.००
विनियोग से आय (इयरमार्कड/एंडोमेन्ट निधीयोसे)	१५	-	-
रॉयल्टी, प्रकाशन इत्यादीसे आय	१६	-	-
प्राप्त ब्याज	१७	४९,६८,८०९.००	७३,७२,४७९.००
अन्य आय	१८	२,५२,६५९.००	७५,५५६.००
स्कंध मे बढोत्री/(कमी)/कार्यप्रगति मे (W.I.P)	१९	२,८२,६८९.३७	(१,३८,७१,४९६.००)
कुलयोग(अ)		२४,९८,७४,०१०.३७	१२,४४,७७,५१६.००
व्यय :			
मटेरियल कंझुमड	२०	४,१९,६१,३६७.३७	२,३३,७३,७८७.००
एस्टॉब्लीशमेंट व्यय	२१	१३,६४,०७,०७३.००	१३,०१,४४,६४४.००
अन्य प्रशासकीय व्यय इत्यादी	२२	६,७५,६०,२२०.००	५,०७,६६,२९७.००
अनुदान / सबसीडी पर ब्याज	२३	-	-
ब्याज	२४	९,०१५.००	६,४३६.००
मुल्य न्हास (शुद्ध योग वर्ष के अंतमे अनुसूची ८ से संलग्न)		१०,१५,३१,४९१.००	११,०६,६०,३२१.००
कुलयोग(ब)		३४,७४,६९,१६६.३७	३१,४९,५१,४८५.००
बकाया : व्यय पर आय का अधिक्य (अ-ब)		(९,७५,९५,१५६)	(१९,०४,७३,९६९)
विशेष रिझर्व को हस्तांतरीत (उल्लेखित करे)		-	-
सामान्य रिझर्व को/रिझर्व से हस्तांतरीत (उल्लेखित करे)		-	-
बकाया : व्यय पर आय के अधिक्य का शेष		(९,७५,९५,१५६.००)	(१९,०४,७३,९६९.००)
कॉर्पस/पुंजीगत कोष को हस्तांतरीत			
महत्वपूर्ण लेखा नीतियाँ एवं टिप्पणीयाँ लेखोके संदर्भ मे	२५		

अशोक पाटील अँड एसोसीएटस्

शासपत्रीत लेखाकार

(फर्म रजि.नं.१२२०४५W)

वैभव जोशी

भागीदार

स क्रमांक १३०४९४

(फर्म रजि.नं.१२२०४५W)

UDIN : 23130494BGURRV8969

स्थल : औरंगाबाद.

दिनांक : २५.०९.२०२३

**इन्डो जर्मन टूल रूम औरंगाबाद के लिए**

आर डी पाटील

महा प्रबंधक
सदस्य सचिव

हस्ताक्षरित

चेअरमन

प्रबंधकिय समिती

इन्डो जर्मन टूल रुम

पी - ३१, एम. आय. डी. सी. औ. क्षेत्र, चिकलठाणा, औरंगाबाद
प्राप्ती एवं भुगतान खाता ३१ मार्च २०२३ को समाप्त होने वाले वर्ष के लिए

प्राप्तियाँ	चालु वर्ष २०२२-२३	पिछला वर्ष २०२१-२२	भुगतान	चालु वर्ष २०२२-२३	पिछला वर्ष २०२१-२२
१ प्रारंभिक शेष			१. व्यय (खर्च)		
अ. नगद राशी	४७,१००.००	९२,१६८.००	अ. मटेरियल परचेस - अनुसूची २०	४,१२,७१,१८०.००	२,१५,४४,८८६.००
ब. बैंक में राशी			ब. एस्टाब्लीशमेंट व्यय - अनुसूची २१	१३,२१,९६,२३७.००	१२,५३,१४,६३४.००
१. भारतीय स्टेट बैंक	५०,९१,७३२.००	१२,५९,२९८.००	क. प्रशासकीय व्यय - अनुसूची २२	९,९९,८५,८२०.००	२,४८,९२,०६३.००
२. भारतीय स्टेट बैंक	५,५३,८२,५३०.००	१२,२७,१२,४९१.००			
३. भारतीय स्टेट बैंक (TCSP)	९०,०८,०४८.००	१,०४,२९,९९९.००	२. विविध प्रोजेक्ट के लिए किए गए भुगतान		
४. भारतीय स्टेट बैंक (TCSP)Bhiwadi/Bhopal	४७,४२,२९६.००	१,०५,७३,२०३.००	विवरण दिखाया जाए जिसके लिए कोष में		
५. भारतीय स्टेट बैंक (DDUGKY)	२,६६,०११.००	१२,३८,८०६.००	अ. इअरमार्कड / एन्डोन्मेंट फंड में से- TCSP)Bhiwadi/Bhopal	-	-
६. आय सी आय सी आय बैंक	८,२५,७०६.००	५८,०९,४१४.००			
७. बैंक में सावधी जमा	१०,६८,९९,५२९.००	१६,४२,८९,३३९.००	३. विनियोग / निवेश में जमा किया गया		
२ प्राप्त अनुदान			अ. इअरमार्कड / एन्डोन्मेंट फंड में से	-	-
अ. भारत सरकार से :			ब. स्वयम् के फंड में से (अन्य विनियोग / निवेश)	-	-
अनावर्तक अनुदान (GOI)	५,८६,९०,६७९.००	-			
अनावर्तक अनुदान (TCSP)	३,३९,१५,९६४.००	१,८२,९९,८५४.००	४. स्थायी संपत्तियों के लिए व्यय एवं पुंजीगत कार्य प्रगति पर		
अनावर्तक अनुदान (TCSP WALUJ)	-	८४,७५,५७८.००	अ. स्थायी संपत्तियों का क्रय	३,३६,८६,९७९.००	११,५५,२७,२४०.००
प्रशिक्षण फीस GOI(SC/ST)	३,०१,४७,६०४.००	२,२०,१०,२१३.००	ब. चल रहे पुंजीगत कार्य पर व्यय	-	-
आवर्तक अनुदान (GOI)	२,३३,२८,८०८.००	१,३५,००,०००.००	क. चल रहे पुंजीगत कार्य पर व्यय TCSP	१,९२,००,५६०.००	२,८२,५३,५२०.००
ब. महाराष्ट्र राज्य सरकार से प्राप्त अनुदान	-	-	ड. अग्रिम / अडव्हान्स पुंजीगत कार्य TCSP	२,३४,०९,२२५.००	(७,३३,३८९.००)
क. जर्मन सरकार से प्राप्त अनुदान	-	-	इ. अग्रिम / अडव्हान्स पुंजीगत कार्य (TCSP WALUJ)	-	-
३ विनियोग / निवेश से प्राप्त आय.			ई. अनावर्तक खर्चों के लिए अग्रिम / अडव्हान्स	३,९८,२९,७९६.००	(११,७२,४५८.००)
अ. इअरमार्कड / एन्डोन्मेंट फंड TCSP)Bhiwadi/Bhopal	-	-	५. अधिव्यय का रिफंड / कर्ज		
ब. स्वयम् के फंड से (अन्य विनियोग / निवेश)	-	-	अ. भारत सरकार को TCSP	-	-
४ प्राप्त व्यय	५२,१४,५२२.००	७०,६८,७८८.००	ब. राज्य सरकार को	-	-
५ अन्य आय (उल्लेखित करें)	१,८२,१५९.००	४७,५५६.००	क. अन्य कोष पुर्तिकर्ताओं को	-	-
६ कर्ज			ड. पी पी डी सी (आग्रा) को ऋण	-	-
७ अन्य प्राप्तियाँ (उल्लेखित करें)			६. वित्तिय खर्च (बैंक चार्जस)	९,०१५.००	६,४३६.००
१) ग्राहकों से प्राप्तियाँ	१२,२५,६८,८७३.००	८,७४,९६,४०८.००	७. अन्य भुगतान (उल्लेखित करें)		
२) प्रशिक्षण शुल्क / फीस	८,२६,३४,७७३.००	२,९९,४७,९०३.००	अ. सरकारी दायित्व का भुगतान	(१,०७,२९,९१५.००)	१,६६,७७,३६९.००
३) स्क्रेप विक्रेय	२७,०६,४७३.००	२६,१५,२९२.००	ब. व्हॉट माल एवं सेवा कर का भुगतान	१,७७,९६,३८७.००	१,००,४८,७३९.००
४) निविदा फॉर्म बिक्री से आय	७०,५००.००	२८,०००.००	क. जमा - एम एस ई बी - एम आय डी सी	५२,२३०.००	३,७९,४९९.००
५) जमा एवं प्रशिक्षणार्थियों से प्राप्तियाँ	-	-	ड. पुर्व भुगतान-एवं अग्रिम (बिक्री कर, बीमा)	२९,२३,८३३.००	(६६,४२,९३६.००)
६) अग्रिम प्रशिक्षण शुल्क / फीस	-	-	इ. अनामत रक्कम की वापसी	२४,६२,७६०.००	९४,५७६.००
७) पुंजीगत-एक्सआईज ड्युटी	-	-			
८) शासकीय भुगतानसे	(४,५५,३७०.००)	१,०४,३८,७४९.००	८. अंत में शेष :		
९) पी पी डी सी आग्रा से अग्रिम कि वापसी	-	-	अ. नगद राशी	३१,७६३.००	४७,१००.००
कुलयोग	५४,०३,८७,९३७.००	५१,६३,२५,०४३.००	ब. बैंक में राशी	४२,३९,९६९.००	५०,९१,७३२.००
			१. भारतीय स्टेट बैंक	२,७८,७४,३६४.००	५,५३,८२,५३०.००
			२. भारतीय स्टेट बैंक	२९,८२,२४०.००	९०,०८,०४८.००
			३. भारतीय स्टेट बैंक (TCSP)	४४,५७,०९२.००	४७,४२,२९६.००
			४. भारतीय स्टेट बैंक (TCSP)Bhiwadi/Bhopal	२,७३,३९५.००	२,६६,०११.००
			५. भारतीय स्टेट बैंक (DDUGKY)	८,२५,७०६.००	८,२५,७०६.००
			६. आय सी आय सी आय बैंक	९,७६,२५,४६९.००	१०,६८,९९,५२९.००
			७. बैंक में सावधी जमा		
			कुलयोग	५४,०३,८७,९३७.००	५१,६३,२५,०४३.००

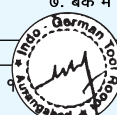



वित्तीय विवरण प्रपत्र (बिनालाभ के संस्थानों के लिए)

इन्डो जर्मन टूल रुमपी - ३१, एम. आय. डी. सी. औ. क्षेत्र, चिकलठाणा, औरंगाबाद
स्थिति विवरण पत्रक ३१ मार्च २०२३ को समाप्त होने वाले वर्ष के लिए

विवरण	अनुसूची क्र.	चालू वर्ष ३१-३-२०२३	पिछला वर्ष ३१-३-२०२२
अनुसूची क्र. १ : कॉर्पस/पुंजीगत निधी			
गत वर्ष का योग आगे लाया गया		२,०६,४३,२१,२९३.००	२,०३,७५,४५,८६१.००
जोड़िए : कॉर्पस पुंजीगत निधी को अंशदान			
भारत सरकार से प्राप्त अनुदान		५,८६,९०,६७९.००	-
भारत सरकार से प्राप्त अनुदान(TCSP)औरंगाबाद		३,३१,१५,९६४.००	१,८२,९९,८५४.००
भारत सरकार से प्राप्त अनुदान(TCSP)वालुज		-	८४,७५,५७८.००
योग (अ)		२,१५,६१,२७,९३६.००	२,०६,४३,२१,२९३.००
घटाईए : लाभ /हानि-गत वर्षका योग-आगे लाया गया			
		(९९,३९,९४,८५६.००)	(८०,३५,२०,८८७.००)
जोड़ीए : व्यय पर शुद्ध आय का अधिक्य गत वर्ष का योग-आय एवं व्यय खाते के अनुसार आगे लाया गया			
		(९,७५,९५,१५६.००)	(१९,०४,७३,९६९.००)
योग (ब)		(१,०९,१५,९०,०१२.००)	(९९,३९,९४,८५६.००)
वर्ष के अंत में शेष : (अ-ब)		१,०६,४५,३७,९२४.००	१,०७,०३,२६,४३७.००

अनुसूची क्र. २ : रिझर्व एवं अधिक्य

निरंक

अनुसूची क्र. ३ : इअरमार्क/एंडोमेन्ट निधि

निरंक

अनुसूची क्र. ४ : सुरक्षित कर्जे एवं उधारी

निरंक

अनुसूची क्र. ५ : असुरक्षित कर्जे एवं उधारी

निरंक

अनुसूची क्र. ६ : डेफर्ड क्रेडीट देयताएँ (जवाबादारीयाँ)

निरंक



वित्तीय विवरण प्रपत्र (बिनालाभ के संस्थानों के लिए)

इण्डो जर्मन टूल रुमपी - ३१, एम. आय. डी. सी. औ. क्षेत्र, चिकलठाणा, औरंगाबाद
स्थिति विवरण पत्रक ३१ मार्च २०२३ को समाप्त होने वाले वर्ष के लिए

विवरण	अनुसूची क्र.	चालू वर्ष ३१-३-२०२३	पिछला वर्ष ३१-३-२०२२
अनुसूची क्र. ७ : चालू दायित्व एवम् प्रोव्हिजन			
अ) चालू दायित्व	अ	२,५०,६१,५६०.००	२,७५,२४,३२०.००
१. प्राप्त जमा			
२. विविध लेनदार		७,०९,५४,२९७.००	१०,३३,७९,८९७.००
अ. मालप्राप्ती के लिए		४४,७५,८२८.००	२,७८,८५,०५३.००
ब. माल एवं सेवाए के लिए(TCSP)			
३. अग्रीम प्राप्त		२,०३,२०,४९९.००	१,५६,४५,३६४.००
अ. ग्राहको से अग्रीम/अॅडव्हान्स			
४. अर्जीत ब्याज(परंतू देय नहीं)		-	-
अ. सुरक्षित कर्जे/उधारी		-	-
ब. असुरक्षित कर्जे/उधारी			
५. सरकारी/ शासकीय दायित्व			
अ. देय तिथी से अधिक		-	-
ब. अन्य	ब	२,०७,४५,३२९.००	२,१४,२६,२०५.००
६. अन्य चालू दायित्व			
अदत्त दायित्व		६५,५८,२६२.००	६३,३२,७४८.००
भारत सरकार से प्राप्त अनुदान-TCSP		१,५७,९८,९४९.००	८,९२,५९,३२५.००
विकास आयुक्त-एमएसएमई (SVLDRS)		५,४३,७५,७४८.००	५,४३,७५,७४८.००
कुलयोग -(अ)		२१,८२,९०,३८४.००	३३,७८,२८,६६०.००

अनुसूची क्र. ७ : ब) प्रोव्हिजन

१. करो के लिए		-	-
२. ग्रॅच्युटी		-	-
३. सुपर अॅन्युएशन/पेंशन		-	-
४. अॅक्युमलेटेड अवकाश नगदीकरण		५,४३,४९,३३४.००	४,९८,९२,३४९.००
५. ट्रेड वॉरंटी/क्लेम		-	-
६. अन्य - अदत्त व्यय		-	-
कुलयोग -(अ)		५,४३,४९,३३४.००	४,९८,९२,३४९.००
कुलयोग -(अ +)		२७,२६,५९,७१८.००	३८,७६,४९,००९.००

अनुसूची क्र. ९ : विनियोग - इयरमार्कड/एंडोमेन्ट निधीयोसे

निरंक

अनुसूची क्र. १० : विनियोग - अन्य

निरंक



वित्तीय विवरण प्रपत्र (बिनालाभ के संस्थानों के लिए)

इन्डो जर्मन टूल रुम

पी - ३१, एम. आय. डी. सी. औ. क्षेत्र, विकलठाणा, औरंगाबाद

अनुसूची - ८ स्थाई संपत्तियाँ, ३१ मार्च २०२३ को समाप्त होने वाले वर्ष के लिए

अ.क्रं	संपत्तियों का विवरण	वर्ष २०२२-२३ के दौरान क्रय किये गये					मूल्य-हास दर प्रतिशत में	मूल्य-हास				शुद्ध योग ३१/३/२०२३ को	शुद्ध योग ३१/३/२०२२
		सकल संपत्ती ०१-०४-२०२२	३०/०९/२०२२ तक	३०/०९/२०२२ के पश्चात	वर्ष के दौरान लेखे से हटाए गए	सकल योग ३१/०३/२०२३		कुलयोग पिछले वर्ष तक	वर्ष २०२२-२३ के लिए	वर्ष के दौरान लेखे से हटाए गए	सकल योग वर्ष २०२२-२३ तक		
	अ.) स्थाई संपत्ती औरंगाबाद के लिए												
१	भूमि	२५,९३,९००.००	-	-	-	२५,९३,९००.००	-	-	-	-	-	२५,९३,९००.००	२५,९३,९००.००
२	भवन	३१,९९,८०,६३१.७८	-	-	-	३१,९९,८०,६३१.७८	०.१०	१८,०६,२४,२९३.००	१,३९,३५,६३४.००	-	१९,४५,५९,९२७.००	१२,५४,२०,७०४.७८	१३,९३,५६,३३८.७८
३	यंत्र एवं उपकरण (देशी)	१३,८०,९३,५५०.९८	-	१,३९,९०,८१९.००	-	१५,२०,८४,३६९.९८	०.१४	९,९९,२८,७८०.००	६२,८१,७८१.००	-	१०,६२,१०,५६१.००	४,५८,७३,८००.९८	३,८९,६४,७७०.९८
४	यंत्र एवं उपकरण (आयातीत)	५७,२०,९९,०९७.७२	१९,९३,०००.०१	१५,००,०००.००	-	५७,५५,८४,०९७.७३	०.१४	४८,५८,६९,०००.००	१,२३,७६,९४७.००	-	४९,८२,३७,१४७.००	७,७३,४६,८७०.७३	८,६२,३०,०९७.७२
५	यंत्र एवं उपकरण (ब्रडब्रैंड)	३०,५०,०४,१९२.२६	२३,६५,६९९.००	-	-	३०,७३,६९,७३१.२६	०.१४	१५,१५,१८,३२९.००	२,९६,६७,८०३.००	-	१७,३२,६६,९२४.००	१३,४१,०३,६०७.२६	१५,३४,०५,७९९.२६
६	फर्निचर एवं उपस्कर	४,१०,१७,०९५.४७	-	-	-	४,१०,१७,०९५.४७	०.१८	३,३१,९८,८९९.००	१४,१५,०७९.००	-	३,४६,९३,९७८.००	६४,०३,०३७.४७	७८,१८,१९६.४७
७	संगणक एवं उपकरण	२९,७७,७३,८७६.६६	२,७४,८२२.००	४४,९५,२९२.८६	-	३०,२५,४३,९९१.५२	०.४०	२७,३१,९७,३९१.००	१,०८,५९,३६६.००	-	२८,४०,०७,२२७.००	१,८५,३६,६९४.५२	२,४६,२५,९४५.६६
८	कार्यालयीन उपकरण	३,१५,०१,७३३.४५	२२,९९९.९९	-	-	३,१५,२४,७३३.४४	०.१४	२,८०,६२,८०३.००	४,८१,५५५.००	-	२,८५,४४,३५८.००	२९,८०,३७५.४४	३४,३८,९३०.४५
९	सुरक्षा उपकरण	८,०१,३७८.००	-	-	-	८,०१,३७८.००	०.१४	५,६६,६६७.००	३२,६४८.००	-	५,९९,३१५.००	२,०२,०६३.००	२,३४,७९९.००
१०	मापन के उपकरण	१,४६,३७,४३९.३५	-	४,८६,४४०.७०	-	१,५१,२३,८८०.०५	०.१४	१,०७,३४,०७९.००	५,७६,७८९.००	-	१,१३,१०,८६८.०५	३८,९३,०९२.०५	३९,०३,३६०.३५
११	कर्टींग टूलस	२,१७,११,७४७.३५	२४,७२४.३०	२५,५९०.२५	-	२,१७,६२,०६१.९०	०.३०	१,७८,८९,६३६.००	११,६०,२८९.००	-	१,९०,४९,९२५.००	२७,२०,१३६.९०	३८,३०,११९.३५
१२	ग्रंथालय पुस्तके	४९,८३,४८२.९२	३,८५०.००	७,५०३.७५	-	४९,९४,८३५.८७	०.१०	३९,५९,०१७.००	१,०३,२०७.००	-	३२,६२,२२४.००	९,३२,६१९.८७	१०,२४,४६५.९२
१३	प्रोजेक्ट व्हेन	४४,४९,०९९.००	-	-	-	४४,४९,०९९.००	०.२६	३०,९८,८२४.००	३,७०,२७५.००	-	३३,८९,०९९.००	१०,५९,९१२.००	१४,३०,१८७.००
१४	विद्युत स्थापना	४,८८,९०,८४४.७४	-	-	-	४,८८,९०,८४४.७४	०.१४	३,६२,४९,०२७.००	१७,४८,४६२.००	-	३,७९,८९,४८९.००	१,०८,२९,३५५.७४	१,२५,६९,८९७.७४
१५	टूल होल्डींग एवं डिवाइसेस्	२,८४,४८,००७.५४	५२,६५९.३०	४३,३४९.१०	-	२,८५,४४,००७.९४	०.१४	१,७५,७३,९७६.००	१५,२२,९१७.००	-	१,९०,९६,८९३.००	९४,४७,९९४.९४	१,०८,७४,०३९.५४
१६	सायकल	१,२९०.००	-	-	-	१,२९०.००	०.२०	१,२९०.००	-	-	१,२९०.००	-	-
१७	सामान्य उपकरण	७,४९,७९,४०८.१०	३८,९९०.००	१०,०००.००	-	७,४२,२८,३९८.१०	०.१४	४,९६,७९,९६६.००	३४,१५,२९५.००	-	५,३०,८६,३८९.१०	२,९१,४२,०१७.१०	२,४५,०८,२४२.१०
१८	यंत्र एवं उपकरण	१,५८,५८,४०४.६५	-	-	-	१,५८,५८,४०४.६५	०.१४	१,४८,०२,६०६.००	१,४६,८६२.००	-	१,४९,४९,४६८.००	९,०८,९३६.६५	१०,५५,७९८.६५
१९	शिक्षा के साधन एवं उपकरण	१०,८३,९९,३६२.०२	-	-	-	१०,८३,९९,३६२.०२	०.१४	४,७२,८४,९९६.००	८४,८९,८९९.००	-	५,५७,७४,८०७.००	५,२५,४४,५५५.०२	६,९०,४४,४४६.०२
२०	पुंजीगत कार्य प्रगती पर	३९,७५,८२३.००	-	-	-	३९,७५,८२३.००	-	-	-	-	-	३९,७५,८२३.००	३९,७५,८२३.००
	कुलयोग-अ	२,०३,२६,३२,०३६.९९	४७,७६,६६४.६०	२,०५,५८,९७९.६६	-	२,०५,७९,६७,६८०.४५	-	१,४५,३३,५७,२३९.००	८,४५,८३,९२०.००	-	१,५३,७९,४९,१५९.००	५२,००,२६,५२९.४५	५७,९२,७४,८०५.९९

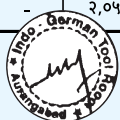

वित्तीय विवरण प्रपत्र (बिनालाभ के संस्थानों के लिए)

इन्डो जर्मन टूल रुम

पी - ३१, एम. आय. डी. सी. ऑ. क्षेत्र, चिकलठाणा, औरंगाबाद

अनुसूची - ८ स्थाई संपत्तियाँ, ३१ मार्च २०२३ को समाप्त होने वाले वर्ष के लिए

अ.क्र.	संपत्तियों का विवरण	वर्ष २०२२-२३ के दौरान क्रय किये गये				सकल योग ३१/०३/२०२३	मूल्य-हास दर प्रतिशत में	मूल्य-हास				शुद्ध योग ३१/३/२०२३ को	शुद्ध योग ३१/३/२०२२
		सकल संपत्ती ०१-०४-२०२२	३०/०९/२०२२ तक	३०/०९/२०२२ के पश्चात	वर्ष के दौरान लेखे से हटाए गए			कुलयोग पिछले वर्ष तक	वर्ष २०२२-२३ के लिए	वर्ष के दौरान लेखे से हटाए गए	सकल योग वर्ष २०२२-२३ तक		
ब) स्थाई संपत्तिया पुना के लिए													
१	पुर्ननिर्माण एवं आंतरिक सजावट	१०,७८,२१०.००	-	-	१०,७८,२१०.००	०.१०	९,२२,९७४.००	१५,५२४.००	९,३८,४९८.००	१,३९,७१२.००	१,५५,२३६.००	१,५५,२३६.००	
२	फर्निचर एवं उपस्कर	७,३५,०९०.५०	-	-	७,३५,०९०.५०	०.१८	५,५८,५५१.००	२९,७८२.००	५,८८,३३३.००	१,३४,७५७.५०	१,६४,५३९.५०	१,६४,५३९.५०	
३	संगणक एवं उपकरण	१,३५,०७,४४६.३४	-	-	१,३५,०७,४४६.३४	०.४०	१,२०,६३,४६१.००	५,७७,५९४.००	१,२६,४१,०५५.००	८,६६,३९१.३४	१४,४३,९८५.३४	१४,४३,९८५.३४	
४	कार्यालयीन उपकरण	१,६७,६९४.००	-	-	१,६७,६९४.००	०.१४	१,५७,७९४.००	१,३७७.००	१,५९,०९१.००	८,५२३.००	९,९००.००	९,९००.००	
५	विद्युत स्थापना	२२,९०,४८२.९१	-	-	२२,९०,४८२.९१	०.१४	१०,६९,५०४.००	१,६९,८३८.००	१२,३९,३४२.००	१०,५१,९४०.९१	१२,२०,९७८.९१	१२,२०,९७८.९१	
६	सामान्य उपकरण	५,४४,८७८.१०	-	-	५,४४,८७८.१०	०.१४	३,७६,३६१.००	२३,४४१.००	३,९९,८०२.००	१,४५,०७६.१०	१,६८,५१७.१०	१,६८,५१७.१०	
७	ग्रंथालय	१३,९४०.००	-	-	१३,९४०.००	०.१०	११,२२२.००	२७२.००	११,४१४.००	२,४४६.००	२,७९८.००	२,७९८.००	
८	सुरक्षा के उपकरण	२,५०८.००	-	-	२,५०८.००	०.१४	२,३५०.००	२२.००	२,३७२.००	१३६.००	१५८.००	१५८.००	
९	शिक्षा के साधन एवं उपकरण	२,६९,७०५.००	-	-	२,६९,७०५.००	०.१४	२,३४,८५३.००	३,७३५.००	२,३८,५८८.००	२३,९१७.००	२६,८५२.००	२६,८५२.००	
	कुलयोग-ब	१,८५,८९,८७४.८५	-	-	१,८५,८९,८७४.८५	-	१,५३,९६,९९०.००	८,२९,५८५.००	१,६२,९८,५०५.००	२३,७९,२९९.८५	३१,९२,८८४.८५	३१,९२,८८४.८५	
क) स्थाई संपत्तिया नागपुर के लिए													
१	भुमी	८,३४,९४०.००	-	-	८,३४,९४०.००	-	-	-	-	८,३४,९४०.००	८,३४,९४०.००	८,३४,९४०.००	
२	भवन	८९,५०,२४९.००	-	-	८९,५०,२४९.००	०.१०	६२,५५,१०५.००	२,६९,५१४.००	६५,२४,६९९.००	२४,२५,६३०.००	२६,९५,१४४.००	२६,९५,१४४.००	
३	यंत्र एवं उपकरण(आयतीत)	३८,४३,९२२.००	-	-	३८,४३,९२२.००	०.१४	३९,५४,७१५.००	९५,८६९.००	३२,५०,५८४.००	५,९३,३३८.००	६,८९,२०७.००	६,८९,२०७.००	
४	यंत्र एवं उपकरण(आयतीत)	३७,५०,१६८.११	-	-	३७,५०,१६८.११	०.१४	५,२९,६४८.००	४,४९,०८७.००	९,७०,७३५.००	२७,७९,४३३.११	३२,२८,५२०.११	३२,२८,५२०.११	
५	पुर्ननिर्माण एवं आंतरिक सजावट	९७,१८२.००	-	-	९७,१८२.००	०.१०	८०,९७५.००	१,६२१.००	८२,५९६.००	१४,५८६.००	१६,२०७.००	१६,२०७.००	
६	फर्निचर एवं उपस्कर	१४,८७,४५३.८६	-	-	१४,८७,४५३.८६	०.१८	१३,०९,१६६.००	३३,७९८.००	१३,३४,८८४.००	१,५२,५६९.८६	१,८६,२८७.८६	१,८६,२८७.८६	
७	संगणक एवं उपकरण	१,३९,५१,९२८.३८	-	-	१,३९,५१,९२८.३८	०.४०	१,२९,३५,३२९.००	७,२६,६४०.००	१,२८,६९,९६९.००	१०,८९,९५९.३८	१८,९६,५९९.३८	१८,९६,५९९.३८	
८	विद्युत स्थापना	२५,७६,९७२.००	-	-	२५,७६,९७२.००	०.१४	१७,०६,७२८.००	१,२९,०५१.००	१८,२७,७७९.००	७,४९,९९३.००	८,७०,२४४.००	८,७०,२४४.००	
९	कार्यालयीन उपकरण	८३,३९०.००	-	-	८३,३९०.००	०.१४	६७,६०२.००	२,९८५.००	६९,७८७.००	१३,५२३.००	१५,७०८.००	१५,७०८.००	
१०	सामान्य उपकरण	२०,९९,३९९.००	-	-	२०,९९,३९९.००	०.१४	१६,९५,८९९.००	५६,९३८.००	१६,७९,९५७.००	३,४७,४४२.००	४,०३,५८०.००	४,०३,५८०.००	
११	कर्टींग टुल्स	९६,५४७.००	-	-	९६,५४७.००	०.१४	७७,३३९.००	२,६७३.००	८०,००४.००	१६,५४३.००	१९,२९६.००	१९,२९६.००	
१२	ग्रंथालय	१९,९९२.००	-	-	१९,९९२.००	०.१४	१६,३४५.००	४९६.००	१६,८४१.००	३,०७९.००	३,५६७.००	३,५६७.००	
१३	सुरक्षा के उपकरण	५८,३०७.००	-	-	५८,३०७.००	०.१४	४६,९६७.००	१,५७७.००	४८,५४४.००	९,७६३.००	११,३४०.००	११,३४०.००	
१४	शिक्षा के साधन एवं उपकरण	१,९६,९००.००	-	-	१,९६,९००.००	०.१४	१,६७,६८०.००	३,९५३.००	१,७९,६३३.००	२४,४६७.००	२८,४२०.००	२८,४२०.००	
	कुलयोग-क	३,७९,६५,५९०.३५	-	-	३,७९,६५,५९०.३५	-	२,७९,४७,४१०.००	१७,६४,५२२.००	२,८९,९९,९३२.००	९०,५३,६५८.३५	१,०८,९८,९८०.३५	१,०८,९८,९८०.३५	



वित्तीय विवरण प्रपत्र (बिनालाभ के संस्थानों के लिए)

इन्डो जर्मन टूल रुम

पी - ३१, एम. आय. डी. सी. औ. क्षेत्र, चिकलठाणा, औरंगाबाद

अनुसूची - ८ स्थाई संपत्तियाँ, ३१ मार्च २०२३ को समाप्त होने वाले वर्ष के लिए

अ.क्रं	संपत्तियों का विवरण	वर्ष २०२२-२३ के दौरान क्रय किये गये				सकल योग ३१/०३/२०२३	मूल्य-हास दर प्रतिशत में	मूल्य-हास				शुद्ध योग ३१/३/२०२३ को	शुद्ध योग ३१/३/२०२२
		सकल संपत्ती ०१-०४-२०२२	३०/०९/२०२२ तक	३०/०९/२०२२ के पश्चात	वर्ष के दौरान लेखे से हटाए गए			कुलयोग पिछले वर्ष तक	वर्ष २०२२-२३ के लिए	वर्ष के दौरान लेखे से हटाए गए	सकल योग वर्ष २०२२-२३ तक		
ड) स्थाई संपत्तियाँ मुंबई के लिए													
१	फर्निचर एवं उपस्कर	४,२५,२४४.००	-	-	४,२५,२४४.००	१८.१०%	३,४६,९५३.००	१४,१७१.००	३,६१,१२४.००	६४,१२०.००	७८,२९१.००		
२	संगणक एवं उपकरण	३८,४२,६९६.२४	-	-	३८,४२,६९६.२४	४०.००%	३७,२०,५४१.००	४८,८३०.००	३७,६९,३७१.००	७३,२४५.२४	१,२२,०७५.२४		
३	विद्युत स्थापना	४,०७,४७२.९३	-	-	४,०७,४७२.९३	१३.९९%	२,७१,९६८.००	१८,९६०.००	२,९०,९२८.००	१,९७,३४४.९३	१,३६,३०४.९३		
४	सामान्य उपकरण	१,१७,५५७.००	-	-	१,१७,५५७.००	१३.९९%	८७,०२०.००	४,२४८.००	९१,२६८.००	२६,२८९.००	३०,५३७.००		
	कुलयोग - ड	४७,९२,८९०.१७	-	-	४७,९२,८९०.१७		४४,२५,६८२.००	८६,२०९.००	४५,११,८९१.००	२,८०,९९९.१७	३,६७,२०८.१७		
ई) स्थाई संपत्तियाँ कोल्हापूर के लिए													
१	संगणक एवं उपकरण	६४,७३,५३३.९०	-	-	६४,७३,५३३.९०	४०.००%	५६,६३,२११.००	३,२४,१२९.००	५९,८७,३४०.००	४,८६,९९३.९०	८,९०,३२२.९०		
२	विद्युत स्थापना	८,५५,६३९.०९	-	-	८,५५,६३९.०९	१३.९९%	२,३८,९४२.००	८५,७८३.००	३,२४,७२५.००	५,३०,९१४.०९	६,९६,६९७.०९		
	कुलयोग (ई)	७३,२९,१७२.९९	-	-	७३,२९,१७२.९९		५९,०२,१५३.००	४,०९,९१२.००	६३,१२,०६५.००	१०,१७,९०७.९९	१४,२७,०१९.९९		
फ) स्थाई संपत्तियाँ बालुज के लिए :													
१	भूमि	१,४५,०२,८५८.००	-	-	१,४५,०२,८५८.००	०.००%	-	-	-	१,४५,०२,८५८.००	१,४५,०२,८५८.००		
२	भवन	१४,३९,७४,९९९.७८	-	-	१४,३९,७४,९९९.७८	१०.००%	९३,४९,७७२.००	१,३४,६२,५१५.००	२,२८,१२,२८७.००	१२,९९,६२,६३२.७८	१३,४६,२५,१४७.७८		
३	संगणक एवं उपकरण	२,६९,८९,४४९.९५	-	-	२,६९,८९,४४९.९५	०.००%	-	-	-	२,६९,८९,४४९.९५	२,६९,८९,४४९.९५		
४	विद्युत स्थापना	३,३३,७९२.५०	-	-	३,३३,७९२.५०	०.००%	-	-	-	३,३३,७९२.५०	३,३३,७९२.५०		
५	फर्निचर एवं उपस्कर	१५,६३,२४९.०८	-	-	१५,६३,२४९.०८	०.००%	-	-	-	१५,६३,२४९.०८	१५,६३,२४९.०८		
६	सामान्य उपकरण	३९,९२,४२६.९७	-	-	३९,९२,४२६.९७	१३.९९%	२,९६,४६९.००	४,०२,८२८.००	६,९९,२९७.००	२४,९३,९२९.९७	२८,९५,९५७.९७		
७	यंत्र एवं उपकरण (कूडझा)	२,९९,५०,५०४.००	१९,५०,०००.००	६४,०९,३३४.००	३,७५,०९,८३८.००	०.००%	-	-	-	३,७५,०९,८३८.००	२,९९,५०,५०४.००		
	कुलयोग (अ+ब+क+ड+फ)	२१,८८,२७,९८३.४८	१९,५०,०००.००	६४,०९,३३४.००	२२,७९,७८,५१७.४८	०.२४	९५,६६,२४९.००	१,३८,६५,३४३.००	२,३४,३९,५८४.००	२०,३७,४६,९३३.४८	२०,९२,६०,९४२.४८		
	कुलयोग (अ+ब+क+ड+ई+फ)	२,३२,०९,३६,७८८.००	६७,२६,६६५.००	२,६९,६०,३९४.००	२,३५,३८,२३,२०६.००	-	१,५९,५७,९५,७०७.००	१०,९५,३९,४९९.००	१,६९,७३,२७,९९८.००	७३,६४,९६,५२८.००	८०,४३,४९,०४९.००		





वित्तीय विवरण प्रपत्र (बिनालाभ के संस्थानों के लिए)

इन्डो जर्मन टूल रुमपी - ३१, एम. आय. डी. सी. औ. क्षेत्र, चिकलठाणा, औरंगाबाद
स्थिति विवरण पत्रक ३१ मार्च २०२३ को समाप्त होने वाले वर्ष के लिए

विवरण	अनुसूची क्र.	चालू वर्ष ३१-३-२०२३	पिछला वर्ष ३१-३-२०२२
अनुसूची क्र.११: अ) चालू संपत्तियाँ			
१. स्कंध			
अ. स्टोअर्स एवं स्पेअर्स		-	-
ब. लुज टुल्स		-	-
क. व्यापार मे स्कंध		-	-
उत्पादीत माल		-	-
कार्य प्रगती पर (W.I.P)		१,७५,३७,६६०.३७	१,७२,५४,९७९.००
कच्चा माल		१,०४,६३,६२६.६३	१,११,५३,८१४.००
२. स्कंध (TCSP)			
अ. परियोजना सामग्री भोपाल/भिवाडी		१,०३,९३,४६४.००	१,०३,९३,४६४.००
ब. परियोजना सामग्री (TCSP)		२८,२४,०२०.००	४,९९,६३,८३६.००
३. विविध देनदार			
अ. विविध देनदार		४,२७,६३,५२०.००	४,२९,४४,०९०.००
ब. बकाया (पुर्नभुगतान) भारत सरकार (SC/ST)		२,३७,४७,४४६.००	२,०८,२३,४९८.००
क. प्राप्त होने वाले लेखे		४,१२,०९,८६५.००	३,८४,९८,४७८.००
४. नगद राशी (चेक/मांग ड्राफ्ट, अग्रीम)			
नगद राशी		३१,७६३.००	४७,१००.००
चेक - डी डी अंतरण मे			
५. अधिकोश (बैंक) मे शेष			
अ. शेड्युल्ड बैंक			
चालू खाता			
आय सी आय सी आय बैंक		८,२५,७०६.००	८,२५,७०६.००
भारतीय स्टेट बैंक		४२,३९,९६९.००	५०,९९,७३२.००
बचत खाता			
भारतीय स्टेट बैंक		२,७८,७४,३६४.००	५,५३,८२,५३०.००
भारतीय स्टेट बैंक(TCSP)		२९,८२,२४०.००	९०,०८,०४८.००
भारतीय स्टेट बैंक(TCSP)Bhiwadi		३९,३८,९९२.००	४२,०९,४०६.००
भारतीय स्टेट बैंक (TCSP)Bhopal		५,१८,९००.००	५,३२,८९०.००
भारतीय स्टेट बैंक(DDUGKY)		२,७३,३९५.००	२,६६,०९९.००
जमा (डीपॉजिट) शेष मार्जिन को जोडकर		-	-
भारतीय स्टेट बैंक		९,७६,२५,४६९.००	१०,६८,१९,५२९.००
भारतीय स्टेट बैंक(TCSP)		-	-
बचत खाता			
ब. शेड्युल्ड बैंक को छोडकर अन्य:			
चालू खाता		-	-
जमा /डीपॉजिट खाता:		-	-
बचत खाता		-	-
६.डाक घर बचत खाता			
		-	-
कुलयोग अ		२८,७२,४१,५१२.००	३७,२४,१५,१०३.००



वित्तीय विवरण प्रपत्र (बिनालाभ के संस्थानों के लिए)

इन्डो जर्मन टूल रुमपी - ३१, एम. आय. डी. सी. औ. क्षेत्र, चिकलठाणा, औरंगाबाद
स्थिति विवरण पत्रक ३१ मार्च २०२३ को समाप्त होने वाले वर्ष के लिए

विवरण	अनुसूची क्र.	चालू वर्ष ३१-३-२०२३	पिछला वर्ष ३१-३-२०२२
अनुसूची क्र. ११ ब. ऋण/कर्जे अग्रिम एवं अन्य संपत्तिया:			
१. ऋण/कर्जे			
अ. कर्मचारी/अग्रिम		५,१५,२४७.००	१,९७,०९०.००
ब. कार्य/उद्देश्य पूर्ण करने के लिए अन्य ऋण (PPDC AGRA)		-	-
क. अन्य (उल्लेखित करे)		-	-
२. अग्रिम एवं अन्य प्राप्त होनेवाली राशी/ वस्तुएँ जिनका की मुल्य प्राप्त हो सके			
अ. पूर्तिकर्ताओ को अग्रिम		२५,१२,९४,९७०.००	२१,१४,७३,२५४.००
क. पूर्व भूगतान	क	२,७०,९३,५४०.००	२,४१,६९,७०७.००
ब. सरकार के पास खाता शेष	ड	२,७७,४२,४२९.००	३,८४,७२,३४४.००
ई. जमा (डिपॉजिट)	इ	२८,०४,८८८.००	२७,५२,६५८.००
३. अर्जीत आय		३९,००,५२७.००	४१,४६,२४०.००
४. प्राप्त होनेवाले क्लेम			
अ. विक्रीकर से प्राप्त होना है		-	-
ब. क्रयपर व्हेंट प्राप्त होना		-	-
कुलयोग ब		३१,३३,५१,६०१.००	२८,१२,११,२९३.००
कुलयोग (अ+ब)		६०,०५,९३,११३.००	६५,३६,२६,३९६.००

अनुसूची क्र. १२ : विक्रय एवं सेवाओं से आय:

विक्रय से आय			
अ. उत्पादित वस्तुओं का विक्रय		१०,३९,६५,४१५.००	५,८०,५९,६९१.००
घटाईये : जी.एस.टी		१,६२,४८,७०३.००	८९,३५,१९५.००
		८,७७,१६,७१२.००	४,९१,२४,४९६.००
ब. कच्चे माल का विक्रय			
क. स्क्रेप विक्रय		२७,०६,४७३.००	२६,१५,२९२.००
सेवाये एवं जॉबवर्क से आय			
अ. लेबर एवं प्रोसेसिंग चार्जेस			
जॉबवर्क एवं प्रोसेसिंग चार्जेस		१,३७,४७,८३३.००	९२,५८,९४७.००
घटाईये : जी.एस.टी		१५,४७,६८४.००	११,२३,५३६.००
		१,२२,००,१४९.००	८१,३५,४११.००
ब. परामर्श एवं व्यवसायिक शुल्क		-	-
क. एजन्सी कमिशन एवं ब्रोकरेज		-	-
ड. मरम्मत सेवाएँ (उपकरण/संपत्तियाँ)		-	-
इ. अन्य (उल्लेखित करे)		-	-
कुलयोग		१०,२६,२३,३३४.००	५,९८,७५,१९९.००





वित्तीय विवरण प्रपत्र (बिनालाभ के संस्थानों के लिए)

इन्डो जर्मन टूल रुमपी - ३१, एम. आय. डी. सी. औ. क्षेत्र, चिकलठाणा, औरंगाबाद
स्थिति विवरण पत्रक ३१ मार्च २०२३ को समाप्त होने वाले वर्ष के लिए

विवरण	अनुसूची क्र.	चालू वर्ष ३१-३-२०२३	पिछला वर्ष ३१-३-२०२२
अनुसूची क्र. १३ : अनुदान/सबसीडी :			
(इरिक्डोकेबल अनुदान एवं प्राप्त सबसीडी)			
१. भारत सरकार से प्राप्त आवर्तक अनुदान		-	-
आवर्तक अनुदान : डी.सी. (MSME)-(SLVDRS)		२,३३,२८,८०८.००	१,३५,००,०००.००
२. राज्य सरकार से प्राप्त अनुदान		-	-
३. एफ. आर. जी. (जीटीझेड) से प्राप्त अनुदान		-	-
४. संस्थाओं/वेलफेअर संस्थाओंसे प्राप्त अनुदान		-	-
५. आंतरराष्ट्रीय संस्थाओंसे प्राप्त अनुदान		-	-
६. अन्य (उल्लेखित करे)		-	-
कुलयोग		२,३३,२८,८०८.००	१,३५,००,०००.००

अनुसूची क्र. १४ : प्रशिक्षण शुल्क/फीस

१. प्रवेश शुल्क		-	-
२. वार्षिक शुल्क/सबस्क्रिप्शन			
अ. लंबी अवधि के पाठ्यक्रमों से प्राप्त शुल्क		२,९८,४०,५८७.००	१,९८,९३,९८४.००
ब. मध्यम एवं लघु अवधि के पाठ्यक्रमों से प्राप्त शुल्क		५,३०,९७,३६२.००	१,९९,९६,२३०.००
क. प्रवेश पत्र विक्रय से आय		४,९२,८९९.००	३,६६,४३४.००
ड. अन्य शुल्क		१३,४५,९३८.००	१२,००,५५४.००
इ. छात्रावास शुल्क		३५,७४,२०९.००	२०,५९,०८३.००
ई. शुल्क प्राप्त भारत सरकार से (SC/ST)		३,०९,४७,६०४.००	२,२०,९०,२९३.००
३. सेमीनार/कार्यक्रम शुल्क		-	-
४. परामर्श शुल्क		-	-
५. अन्य (उल्लेखित करे)		-	-
कुलयोग		१९,८४,९७,७९९.००	५,७५,२५,६९८.००

अनुसूची क्र. १५ : इयरमार्कड/एंडोमेन्ट निधीयोसे :

निरंक

अनुसूची क्र. १६ : रॉयल्टी, प्रकाशन इत्यादीसे आय :

निरंक





वित्तीय विवरण प्रपत्र (बिनालाभ के संस्थानों के लिए)

इण्डो जर्मन टूल रुम

पी - ३१, एम. आय. डी. सी. औ. क्षेत्र, चिकलठाणा, औरंगाबाद
स्थिति विवरण पत्रक ३१ मार्च २०२३ को समाप्त होने वाले वर्ष के लिए

विवरण	अनुसूची क्र.	चालू वर्ष ३१-३-२०२३	पिछला वर्ष ३१-३-२०२२
अनुसूची क्र. १७ : अर्जीत ब्याज :			
१. सावधिक जमा पर			
अ. शेड्युलड बैंक		४८,६९,२७७.००	७२,७८,४०५.००
ब. शेड्युलड बैंक (TCSP)		-	-
क. संस्थाओसे		-	-
ड. अन्य		-	-
२. बचत खातो पर			
अ. शेड्युलड बैंक		-	-
ब. शेड्युलड बैंक को छोडकर		-	-
क. डाक घर बचत खाता		-	-
ड. अन्य		-	-
३. ऋण पर ब्याज			
अ. कर्मचारी यो को		-	-
ब. अन्य		-	-
४. देनदारो एवं अन्य प्राप्तीयो पर ब्याज			
आय कर/विक्री कर रिफंड पर प्राप्त ब्याज		-	-
सुरक्षा जमा पर प्राप्त ब्याज (एम.एस.ई.बी/ एम.आय.डी.सी)		९९,५३२.००	९४,०७४.००
कुलयोग		४९,६८,८०९.००	७३,७२,४७९.००

अनुसूची क्र. १८ : अन्य आय :

१. संपत्तियो के विक्रय/डिस्पोजल से लाभ		-	-
अ. स्वयं की संपत्तियो		-	-
ब. अनुदानीत संपत्तियो से/अनुदानीत मुल्यरहित संपत्तियोसे		-	-
२. निर्यात इन्सेन्टीव्ह से		-	-
३. विविध सेवाओसे प्राप्त शुल्क/फीस		-	-
४. विविध आय		१,८२,१५९.००	४७,५५६.००
५. बिक्रीकर सेट ऑफ		-	-
६. प्राप्त किराया शुल्क (आंगतुक कक्ष)		-	-
७. विदेशी विनीमय लाभ		-	-
८. निविदा प्रपत्र विक्रय से आय		७०,५००.००	२८,०००.००
कुलयोग		२,५२,६५९.००	७५,५५६.००



वित्तीय विवरण प्रपत्र (बिनालाभ के संस्थानों के लिए)

इन्डो जर्मन टूल रुमपी - ३१, एम. आय. डी. सी. औ. क्षेत्र, चिकलठाणा, औरंगाबाद
स्थिति विवरण पत्रक ३१ मार्च २०२३ को समाप्त होने वाले वर्ष के लिए

विवरण	अनुसूची क्र.	चालू वर्ष ३१-३-२०२३	पिछला वर्ष ३१-३-२०२२
अनुसूची क्र. १९ : कार्यप्रगति मे (थ.ख.झ) स्कंध मे बढोत्री या कमी :			
अ. व्यापार मे स्कंध/भंडार वर्ष के अंत मे			
उत्पादित माल		-	-
कार्य प्रगती पर (WIP)		१,७५,३७,६६०.३७	१,७२,५४,९७९.००
		१,७५,३७,६६०.३७	१,७२,५४,९७९.००
ब. प्रारंभिक स्कंध/भंडार			
उत्पादित माल		-	-
कार्य प्रगती पर (WIP)		१,७२,५४,९७९.००	३,११,२६,३८७.००
		१,७२,५४,९७९.००	३,११,२६,३८७.००
शुद्ध स्कंध मे कमी या बढोत्री (अ-ब)		२,८२,६८९.३७	(१,३८,७९,४१६.००)
अनुसूची क्र. २० : माल का उपयोग			
प्रारंभिक स्कंध/भंडार(रॉ मटेरियल/ बॉटआऊट आयटम/कन्ड्युमेबल)		१,११,५३,८१४.००	१,२९,८२,७१९.००
जोडिये :			
कच्चा माल		२,३२,११,७९२.००	१,१४,२०,४९७.००
कच्चा माल प्रशिक्षण के लिए		३३,१११.००	-
कच्चा माल (आयातीत)		-	-
बॉटआऊट आयटम		८१,७१,८०५.००	३२,१९,०५०.००
बॉटआऊट आयटम प्रशिक्षण के लिए		-	-
कन्ड्युमेबल		८९,८८,६५८.००	६३,९५,६६९.००
कन्ड्युमेबल प्रशिक्षण के लिए		९७,६५१.००	३१,३९६.००
		४,०५,०३,०१७.००	२,१०,६६,६०४.००
घटाईये :			
अंतिम स्कंध/भंडार (रॉ मटेरियल/ बॉटआऊट आयटम/कन्ड्युमेबल)		१,०४,६३,६२६.६३	१,११,५३,८१४.००
माल की लागत - अ		४,११,९३,२०४.३७	२,२८,९५,५०९.००
प्रारंभिक स्कंध / स्पेअर पार्टस्		-	-
जोडिये : स्पेअर पार्टस् का क्रय मरम्मत के लिए		७,६८,१६३.००	४,७८,२७८.००
		७,६८,१६३.००	४,७८,२७८.००
घटाईये :			
अंतिम स्कंध / स्पेअर पार्टस्		-	-
स्पेअर पार्ट की लागत - ब		७,६८,१६३.००	४,७८,२७८.००
माल की लागत/स्पेअर पार्टस् की लागत कुल		४,१९,६१,३६७.३७	२,३३,७३,७८७.००





वित्तीय विवरण प्रपत्र (बिनालाभ के संस्थानों के लिए)

इन्डो जर्मन टूल रुमपी - ३१, एम. आय. डी. सी. औ. क्षेत्र, चिकलठाणा, औरंगाबाद
स्थिति विवरण पत्रक ३१ मार्च २०२३ को समाप्त होने वाले वर्ष के लिए

विवरण	अनुसूची क्र.	चालू वर्ष ३१-३-२०२३	पिछला वर्ष ३१-३-२०२२
अनुसूची क्र. २१ : एस्टाब्लिशमेंट व्यय			
अ. वेतन एवं मजूरी		९,५८,५१,९१०.००	९,०२,७३,११५.००
ब. भत्ते एवं बोनस		-	-
क. भविष्यनिधी के लिए अंशदान (संस्था)		१,०८,५२,८०१.००	१,०१,०४,९५९.००
ड. क.रा.बी.नी. (ESIC) के लिए अंशदान (संस्था)		७२,७४८.००	८१,०७७.००
महाराष्ट्र राज्य कामगार कल्याण फंड के लिए अंशदान		३,२५९.००	३,२०४.००
इ. कर्मचारी वेलफेअर व्यय		४८,८२०.००	४१,३०९.००
फ. कर्मचारियोंकी निवृत्ती/इत्यादी व्यय			
ग्रॅज्युटी प्रिमियम		२५,१५,५२७.००	२६,३८,११९.००
अवकाश नगदीकरण		७५,५५,६५६.००	८९,८४,१३१.००
घ. अन्य			
एलटीसी व्यय		३९,६५१.००	६,७३९.००
कर्मचारियों के बच्चों के लिए शिक्षण भत्ता		-	-
मेडिकल भत्ता		३५,५८,८०६.००	३२,२४,६८१.००
गणवेश इत्यादी		-	-
मानव संसाधन विकास व्यय		-	-
प्रशिक्षुओं को प्रशिक्षु वेतन (स्टायपेंड)		१,५९,०७,८९५.००	१,४७,८७,३१०.००
स्थानांतरण का खर्च		-	-
	कुलयोग	१३,६४,०७,०७३.००	१३,०१,४४,६४४.००



वित्तीय विवरण प्रपत्र (बिनालाभ के संस्थानों के लिए)

इन्डो जर्मन टूल रुमपी - ३१, एम. आय. डी. सी. औ. क्षेत्र, चिकलठाणा, औरंगाबाद
स्थिति विवरण पत्रक ३१ मार्च २०२३ को समाप्त होने वाले वर्ष के लिए

विवरण	अनुसूची क्र.	चालू वर्ष ३१-३-२०२३	पिछला वर्ष ३१-३-२०२२
अनुसूची क्र. २२ : अन्य प्रशासकीय व्यय इत्यादी			
१. मजदूरी एवं प्रोसेसिंग चार्जस (उपसंविदा व्यय)		६४,०२,३००.००	५२,४१,५४४.००
२. क्रय पर परिवहन व्यय एवं मालवहन व्यय			
क्रय पर माल भाडा (Freight)		१,८४,८९५.००	३,८३,०२५.००
हमाली एवं मालवहन		७,९२,९२०.००	४,९८,२८०.००
३. विद्युत एवं शक्ती व्यय		१,७०,४३,२४७.००	१,३१,८८,४४१.००
४. जल व्यय		७,११,६३६.००	३,४५,४६७.००
५. बीमा व्यय		८,३३,१३०.००	७,३३,०६४.००
६. मरम्मत एवं रखरखाव			
मशिनरी मरम्मत एवं रखरखाव		१८,३९,१६४.००	१८,९३,२४०.००
भवन मरम्मत		१०,९३०.००	५,४३,२३५.००
संगणक हार्डवेयर एवं सॉफ्टवेयर		९,९६,३८६.००	११,४२,९१६.००
सामान्य उपकरण		१०,१३,५८२.००	४,१८,६०४.००
कार्यालयीन उपकरण मरम्मत		१,६१,८५९.००	१,१३,७२९.००
सुरक्षा उपकरण मरम्मत		१९,४२४.००	१,७२,५४६.००
७. किराया भत्ता, एवं अन्य कर		-	-
मालमत्ता कर		२,८८,४००.००	३,३१,०३८.००
छात्रावास किराया		३,८३,४९४.००	४,२६,८९५.००
८. वाहन व्यय एवं रखरखाव			
पेट्रोल, ऑईल इत्यादी		९२,५०७.००	३७,१४८.००
वाहन का किराया		४,०७,७९२.००	४,०२,९१५.००
९. डाक, दूरभाषा एवं संवाद व्यय			
डाक एवं तार व्यय		५६,३४१.००	६९,००८.००
दूरभाष एवं फॅक्स व्यय		५,१६,१७१.००	२,५२,९८९.००
१०. छपाई एवं लेखन सामग्री व्यय			
फोटो कॉफी/झेरोक्स चार्जस		२३४.००	५००.००
११. यात्रा एवं आवागमन व्यय		१५,६५,६८३.००	७,४१,९४३.००
१२. प्रशिक्षण/तकनीकी सेमिनार/कार्यक्रम व्यय			
तकनीकी सेमिनार		-	-
प्रशिक्षण व्यय		८४,४८,८३१.००	५३,३९,९४७.००
१३. अंकेक्षण व्यय		२५,०००.००	-
१४. स्वागतकक्ष व्यय (Gest House)		२,२८,७६६.००	३,३६,०११.००
१५. व्यावसायिक शुल्क/व्यय		९,१२,९९६.००	२,९७,७२३.००
१६. अशुद्ध ऋण/डुबत ऋण एवं अग्रीम		-	-
१७. परिवहन एवं मालवहन व्यय		७,०१,४९६.००	६,३६,७९२.००



वित्तीय विवरण प्रपत्र (बिनालाभ के संस्थानों के लिए)

इन्डो जर्मन टूल रुमपी - ३१, एम. आय. डी. सी. औ. क्षेत्र, चिकलठाणा, औरंगाबाद
स्थिति विवरण पत्रक ३१ मार्च २०२३ को समाप्त होने वाले वर्ष के लिए

विवरण	अनुसूची क्र.	चालू वर्ष ३१-३-२०२३	पिछला वर्ष ३१-३-२०२२
अनुसूची क्र. २२ : अन्य प्रशासकीय व्यय इत्यादी			
१८. वितरण व्यय			
विक्रय विकास व्यय		१,०००.००	-
१९. विज्ञापन एवं प्रचार		५,७६,२३६.००	१,९७,७८४.००
२०. परीक्षण व्यय (Trial & Testing)		७,८००.००	७,१०,२४४.००
२१. कॅलीब्रेशन व्यय		-	१,१५,११६.००
२२. आंगतुक कक्ष व्यय		६,६३०.००	१८,३२०.००
२३. सभा व्यय		७१,९७६.००	-
२४. विविध व्यय		२७,३०९.००	२४,१४२.००
२५. पत्रिका, पुस्तके एवं समाचार पत्र		४,७३४.००	७,१११.००
२६. कार्यालय व्यय		२,३४,८४५.००	३३,५८४.००
२७. व्यवसाय कर संस्था के लिए		-	-
२७. व्यवसाय कर संस्था के लिए		-	-
२८. कर्मचारीयो के चयन के लिए व्यय		-	१,०१,१९५.००
२९. अनियमित मजदुरो की मजदूरी एवं हाऊसकिर्पींग		१,०३,५१,२७२.००	७५,१९,७९५.००
३०. सुरक्षाकर्मी के लिए वेतन/व्यय		१,०९,३२,२७६.००	७७,८५,७८३.००
३१. बगीचा रखरखाव		४२,२९२.००	२२,५९०.००
३२. सविहंस टैक्स का भुगतान (SVLDRS)		-	-
३३. बिक्रीकर/व्हेंट उत्पादन शुल्क का भुगतान		२,९०,१२७.००	२,८९,८०८.००
३४. प्रदर्शनी व्यय		४,४९,३३७.००	२,४०,९४४.००
३५. विदेशी विनिमय अंतरण (घाटा)		-	-
३६. लिगल फीस, ड्युटीज एवमं टैक्सेस		२,९७,८४८.००	४९,९०३.००
कुलयोग		६,७५,६०,२२०.००	५,०७,६६,२९७.००
अनुसूची क्र. २३ अनुदान, सबसिडी पर व्यय			
अ. संस्थाको/संगठन को दिए गये अनुदान पर व्यय		-	-
ब. संस्थाको/संगठन को दिए गये सबसिडी पर व्यय		-	-
कुलयोग		-	-
अनुसूची क्र. २४ ब्याज			
अ. सावधी जमाओ पर -		-	-
ब. अन्य ऋणो पर-(बैंक चार्जेस को सम्मिलित कर)		-	-
क. अन्य-बैंक चार्जेस		९,०१५.००	६,४३६.००
कुलयोग		९,०१५.००	६,४३६.००



वित्तीय विवरण प्रपत्र (बिनालाभ के संस्थानों के लिए)

इन्डो जर्मन टूल रुम

पी - ३१, एम. आय. डी. सी. औ. क्षेत्र, चिकलठाणा, औरंगाबाद

अनुसूची क्र. २५

महत्वपूर्ण लेखा नीतियाँ एवं टिप्पणियाँ ३१ मार्च २०२३ को समाप्त होने वाले वर्ष के लिए :

- १) पूर्व वर्ष के आकड़ों को जहाँ भी हो वहाँ पर मुताबिक अनुसार एक दूसरे समूह में जरूरत के अनुसार उपयोग में लिया गया है
- २) ०१/०४/२०२२ को प्रारंभिक शेष राशी अंतिम लेखा परीक्षित स्थिति विवरण पत्रक के अनुसार लिया गया है।
- ३) विक्रय को लेखे में माल एवम् सेवा कर (जी एस टी) को घटाकर दिया गया है।
- ४) अंतिम भंडार/स्कंध का मूल्य व्यवस्थापन के प्रमाणित।
- ५) विविध देनदार, लेनेदारों, कर्जों व पेशगियों के शेष, संबंधित पक्षों द्वारा पुष्टीकरण के अधीन है।
- ६) अशुद्ध देनदारों के संदर्भ में जो की प्राप्त नहीं हो सकते हैं। इनको प्राप्त करने के लिए विशेष प्रयत्न करने चाहिए, एवं यह प्राप्त नहीं हो पाते हैं तो वरिष्ठ अधिकारियों से स्वीकृति प्राप्त करने के पश्चात अशुद्ध देनदार के लेखे में अपलीखीत किया जाना चाहिये।
- ७) पूना उपकेंद्र एवं नागपूर उपकेंद्र के लिए लेखा पुस्तकें अलगसे रखे जाते हैं। एवं वार्षिक लेखे बनाते समय इनको लेखों में एकत्रित कर लिया गया है।
- ८) यह बताया गया है कि आर्थिक लाभ को ध्यान में रखते हुए, कर्टींग टुल्स खाते को पुंजीगत लेखे में दिखाया गया है एवम् भविष्य में भी यह पध्दती अवलंबीत कि जायेगी

- ९) माल एवम् सेवा कर (GST)के लिए जमा एवम् दायित्व तथा -GST-TDS लेखे पुष्टीकरण के अधीन है।
- १०) आयजीटीआर औरंगाबादने भारतीय जीवन बीमा निगम की ग्रुप ग्रॅज्युटी पॉलिसी ली है एवम् वर्ष के दौरान वार्षिक प्रमियम रु २५,१५,५२७/-का भुगतान किया गया एवं एस्टाब्लिशमेंट व्यय लेखे में दिखाया गया। वर्ष २०२२-२३ को ग्रॅज्युटी फंड की स्थिती निम्न अनुसार है।

प्रारंभिक शेष ०१/०४/२०२२	२,७०,३६,९६२.००
जोड़िए : प्रिमियम २२-२३	२५,१५,५२७.००
घटाईये : प्रशासकीय व्यय	३,५६,६९९.००
जोड़िए : वर्ष २२-२३ के लिए ब्याज	१८,३३,७३४.००
घटाईये : कर्मचारीयो को ग्रॅज्युटी का भुगतान	२९,६९,०२३.००
अंतिम शेष ३१/०३/२०२३	२,८२,०६,७९०.००

- ११) संस्था के द्वारा कर्मचारीयो के लिए वर्ष २००९-१० से दायित्व का प्रयोजन अवकाश नगदीकरण के लिए किया गया जो की, कर्मचारीयो के निवृत्ती अथवा त्याग पत्र की स्थिती को रहेगा। अवकाश नगदीकरण दायित्व / प्रयोजन की स्थिती
- | | |
|--|----------------|
| शेष ०१/०४/२०२२ | ४,९८,९२,३४९.०० |
| वर्ष २०२२-२३ के लिए दायित्व / प्रयोजन | ७५,५५,६५६.०० |
| घटाईये : कर्मचारीयो को निवृत्ती भुगतान (२२-२३) | ३०,२६,६६३.०० |
| अंतिम शेष (३१-०३-२०२३) | ५,४३,४१,३३४.०० |

- १२) आय जी टी आर औरंगाबाद को विकास आयुक्त सुक्ष्म लघु एवं मध्यम उद्यम मंत्रालय के द्वारा (टी सी एस पी) कार्यक्रम संचालन के लिए एक प्रतिनिधि (मेंटॉर)के रूप में नियुक्ति की गई इस कार्यक्रम के तहत भिवाडी (राजस्थान) एवं भोपाल (मध्य प्रदेश)में तकनीकी केन्द्र के एवं अन्य नये तकनीकी केन्द्रों के लिए कार्यान्वयन जारी है।

विकास आयुक्त सुक्ष्म लघु एवं मध्यम उद्यम मंत्रालय, नई दिल्ली के द्वारा वर्ष के दौरान प्राप्त गतवर्ष राशी का शेष मूल्य रु ३३७.५० एवं वर्ष के दौरान प्राप्त राशी रु ३११.७५ (लाख) एवं प्राप्त ब्याज राशी रु ५.४६ लाख कुल धनराशी रु. ६५४.७१ (लाख) एवं इस कुल राशीमें से रु ४५८.६०(लाख) को एम एस एम ई संबंधीत तकनीकी केन्द्रों के लिए उपयोग में लिया गया एवं वर्ष के दौरान रु २१.७२ लाख सरकारी तीजोरी में लौटाया गया। बकाय राशी मूल्य रु १७४.३९ (लाख) को आने वाले वर्ष २०२२-२३ के दौरान संबंधीत तकनीकी केन्द्रों के लिए उपलब्ध होने वाले यंत्र एवं उपकरणों को क्रय के लिए आवंटित राशी को उपयोग में लिया जाएगा।

महत्वपूर्ण लेखा नीतियाँ

क) लेखा नीतियों का आधार :

- १) लेखे ऐतिहासिक पद्धति के आधार पर बनाए गए हैं। एवं लेखे मर्केन्टाईल पध्दतिसे रखे जाते हैं।
- २) जब तक की बताया न गया हो लेखा नीतियाँ बताये गए पद्धतिके अनुसार ही रखी गई हैं। जो कि सामान्य लेखा रखने के लेखा सिद्धांतों के आधार पर हैं।

ख) आय की मान्यता :

- १) विक्रय एवं जॉबवर्क चार्जस को जारी किये गये बीजक को के अनुसार लिया गया है एवं विक्रय को लेखे में उत्पादन शुल्क, बिक्रीकर व्हॅट/जी एस टी को घटा कर दिखाया गया है।
- २) अन्य आय को लेखे में मर्केन्टाईल पद्धति के आधार पर लिया गया है।
- ३) भारत सरकार से प्राप्त आवर्तक (Recurring) अनुदान को लेखे में आय के रूप में दिखाया गया है।





अनुसूची क्र. २५

महत्वपूर्ण लेखा नीतियाँ**ग) स्थाई संपत्तियाँ :**

स्थाई संपत्तियों का मूल्य-हास घटाकर दिखाया गया है।

वर्ष के दौरान प्राप्त स्थायी संपत्तियों को क्रय मूल्य एवं संबंधित लागत खर्च को जोड़कर लिया गया है। एवं उनको उपयोग में जब लाया गया तब से मूल्य-हास अपलिखित किया गया।

घ) मूल्य-हास :

कंपनी अक्ट १९५६ के अनुसार संपत्तियों पर मूल्य-हास को घटती किशत पद्धती के अनुसार लिया गया है। ३० सितम्बर २०२२ तक पूर्ण वर्ष का मूल्य-हास लिया गया है।

च) अंतिम भंडार/स्कंध:

अंतिम भंडार/स्कंध में शामिल, कच्चा माल, कन्सुमेबल, बॉट आयटम एवं कार्य प्रगतीपर (W.I.P.) के अंतिम भंडार का मूल्यांकन व्यवस्थापन के प्रमाणित किये अनुसार लिया गया है। जो कि वास्तविक लागत के आधार पर है। इस मूल्यांकन पद्धतिमें कोई बदल नहीं किया गया।

छ) सरकार से प्राप्त अनुदान :

इन्सिस्ट्यूट ऑफ चार्टर्ड अकाउंटेंट्स इंडिया के द्वारा जारी की गयी लेखा मानक अनुसूची १२ के अनुसार लेखों में भारत सरकार से प्राप्त (पुजीगत) अनावर्तक अनुदान (Non-Recurring Grants) को लेखों में प्रवर्तकों के अंशदान के रूप में दिखाया गया है एवं आवर्तक अनुदान (Recurring Grants) को लेखों में आय के लेखों में दिखाया गया है।

ज) चालू संपत्तियाँ, कर्जे एवं अग्रिम :

प्रबंधक ने द्वारा दिये गए स्पष्टीकरण के अनुसार चालू संपत्तियाँ, कर्जे एवं अग्रिम एवं अन्य का मूल्य नियमित बाजार मूल्य से कम नहीं है।

झ) निवेश : निवेश को लागत के आधार पर लिया गया है।**ट) कर्मचारियों के लिए:**

अ) भविष्य निधि के लिए अंशदान को भारत सरकार के अधिन कर्मचारी भविष्य निधि संस्थान को किया गया।

ब) ग्रॅच्युइटी - दायित्व लाभ के रूप में परिभाषित किया गया है एवं ग्रॅच्युइटी आकलन को वर्ष के दौरान वास्तविक रूप से आंकलीत किया गया तथा आय एवं व्यय खाते में दिखाया गया है।

क) अवकाश नगदीकरण के लिए दायित्व का प्रयोजन दि.३१ मार्च २०२३ को बकाया अर्जित अवकाश के लिए (मुल वेतन + डी ए) के आधार पर आकलन किया गया।

ठ) आकस्मिक देय:

अ) इस प्रकार का कोई दायित्व नहीं पाया गया एन एस डी एल पोर्टल (टी डी एस) के अनुसार टी डी एस का बकाया रु ६,२०,९४७.३० एवं आय कर पोर्टल के अनुसार बकाया रु ९८,७२,९७/- निर्धारणा वर्ष (अ.ध.)२०१६-१७ वर्ष मूल्य रु ३,४३,६०,०२४/- तथा निर्धारणा वर्ष (अ.ध.) वर्ष मूल्य रु ८,३७,७००/-२०१५-१६ एवं पारीत आयकर निर्धारणा/डिमांड आदेश के लिए रु २८,८४,३०५/- (प्रोटेस्ट जमा) के रूप में भुगतान किया गया है।

ब) संस्था के वित्तीय प्रपत्रक/स्टेट ऑफ अफेअर्स यह दर्शाते हैं की स्थिति विवरण बनाने की तिथि तक इस प्रकार की कोई घटना घटीत नहीं हुई है।

ड) विदेशी विनिमय दरों में बदल का लेखा :

अ) विदेशी विनिमय की दरों को, जिस दिन को व्यवहार हुआ उस दिन की विदेशी विनिमय दरों के अनुसार लिया गया।

ब) विदेशी विनिमय वर्ष के अंतमें स्थिती विवरण बनाने के दिन तक विदेशी विनिमय के व्यवहार के अंतर्गत हुए लाभ हानिखाते को अंत में शेष के रूप में दिखाया गया है।

अशोक पाटील अँड एसोसीएटस्

शासपत्रीत लेखाकार

(फर्म रजि.नं.१२२०४५W)

वैभव जोशी

भागीदार

स क्रमांक १३०४९४

(फर्म रजि.नं.१२२०४५W)

UDIN : 23130494BGURR/8969

स्थल : औरंगाबाद.

दिनांक : २५.०९.२०२३

**इन्डो जर्मन टूल रूम औरंगाबाद के लिए**

आर डी पाटील

महा प्रबंधक

सदस्य सचिव



हस्ताक्षरित

चेअरमन

प्रबंधकिय समिती



वित्तीय विवरण प्रपत्र (बिनालाभ के संस्थानों के लिए)

इन्डो जर्मन टूल रुम

पी - ३१, एम. आय. डी. सी. औ. क्षेत्र, चिकलठाणा, औरंगाबाद

वार्षिक विवरण पत्रक ३१. मार्च २०२१ को समाप्त होने वाले वर्ष के लिए की गई टिप्पणियों का उत्तर

टिप्पणियाँ :

- १) कोई टिप्पणी नहीं। यह महत्वपूर्ण लेखा नीतियों के अनुसार है।
- २) कोई टिप्पणी नहीं। यह महत्वपूर्ण लेखा नीतियों के अनुसार है।
- ३) विविध देनदार एवं लेनदार, कर्जे एवं अग्रिम शेष के बैलेंस कन्फर्मेशन के लिए पत्र भेजे जा चुके हैं। एवं अन्य लेखोंसे संबंधित त्रुटियों का पता लगाया जा रहा है। एवं ऐसे लेखों को चालू वर्ष के दौरान सुधार लिया जाएगा।
- ४) कोई टिप्पणी नहीं।
- ५) कोई टिप्पणी नहीं।
- ६) कोई टिप्पणी नहीं।
- ७) कोई टिप्पणी नहीं।
- ८) कोई टिप्पणी नहीं।
- ९) कोई टिप्पणी नहीं।
- १०) कोई टिप्पणी नहीं।
- ११) कोई टिप्पणी नहीं।
- १२) कोई टिप्पणी नहीं।

ब)लेखा नीतियाँ (अ,ब,क,ड,इ,फ,ग,ह)

कोई टिप्पणी नहीं। यह महत्वपूर्ण लेखा नीतियों के अनुसार है।

(मूल अंग्रेजी दस्तावेज पर आधारित)



INDO GERMAN TOOL ROOM, AURANGABAD
MSME TOOL ROOM, AURANGABAD
(A GOVERNMENT OF INDIA SOCIETY)

ANNUAL REPORT & AUDITED ACCOUNTS
FOR THE YEAR
2022-23



INTRODUCTION

The MSME - Tool Room, Aurangabad (IGTR) has been established under technical co-operation programme between Govt. of India and Govt. of Federal Republic of Germany as a Govt. of India Society. The management of affairs of the Society rests with the Governing Council constituted by the Govt. of India. Additional Secretary & Development Commissioner (MSME), Govt. of India is the President of the Society and Chairman of the Governing Council.

OBJECTIVES:

The objective of the project is to provide Technical Support to MSME's for manufacturing various items of production in the State of Maharashtra and neighboring areas by way of providing assistance in designing, manufacturing of tools, dies, jigs and fixtures for increasing productivity, improving quality and adopting improved methods of production as well as supply of trained manpower to the industry. It aims to bring down the cost of production and increase the efficiency of industries by:

- a. Providing consultancy to industrial units for effective use of tools, jigs, fixtures & gauges and guidance regarding their procurement or manufacturing.
- b. Designing & manufacturing of tools, jigs, fixtures, moulds, dies and gauges based on drawings prepared by Tool Room or made available by the customer.
- c. Carrying out individual machining jobs (job orders) relating to tools, jigs, fixtures, moulds, dies and gauges etc. manufactured by customers or private Tool Rooms themselves, as well as related technical services (e.g. testing of materials, inspection and overhauling of tools, gauges etc)
- d. Long term training of tool and die makers, machine tool operator as well as medium & short term training programme for entrepreneurs and employees of the Micro, Small & Medium Enterprises.

FACILITIES AVAILABLE:

INFRASTRUCTURE:

The Tool Room complex is measuring 51878 Sq.mtr. which includes various buildings like Production, Training, Administration, Auditorium, Utilities, Residential complex and Hostel facilities for boys and girls etc. and are being utilized fully. The Tool Room has also constructed (G+1) building admeasuring 330 Sq.mtr.each at Nagpur Extension Centre. The construction of New Hostel Building (G+3) admeasuring approx..700 Sq. mtrs, is completed. The Construction of Advance Training Building / Workshop (G+3) admeasuring 1435 sq.mtr. (Ground Floor) & 1332 Sq. Mtr. (1st, 2nd & 3rd Floor each) is completed and various activities are started in the Advance Training Building.

The Tool Room is having sanctioned Electrical Power of 1500 KVA. Production and Training Depts are equipped with Air-Conditioned Precision CNC Machining Sections and CAD/CAM Labs and LCA Labs.

PRODUCTION:

Tool Room provides the latest state-of-art facilities for Micro, Small and Medium Enterprises which are being made available to large scale industries also depending upon the availability of the spare capacity. The affairs of the Tool Room are being run on professional lines. Tool Room is a self-sufficient & economically viable venture. Various sophisticated CNC machines are being effectively utilized for manufacturing of Dies & Moulds such as

- CNC Vertical Machining Centres - Deckel Maho, Mikron, Haas, Hard ford
- CNC Turn Mill Centre – Haas
- CNC 5Axis Machining Centre – Hermle
- CNC Machining Centre - Makino
- CNC EDM, CNC Wirecut - Agietron/ Charmilles/ Electronica
- CNC Lathe /Vertical Turret Lathe – DMG / Haas / Honor, Schaublin
- CNC CMM Machine – Carl Zeiss & Hexagon
- CNC Precision Lathe – Schaublin
- CNC High Precision Surface Grinder – Blohm Planomet
- CNC High Precision Cylindrical Grinder – Studer S33
- 3DAdditive Manufacturing Machine -Metal & Polymer-EOS GmbH



The Tool Room has been offering highly specialized services in Tool Design, Tool manufacturing and Training for the modernization of Micro, Small and Medium Enterprises and upgrading the skill levels. Latest international design practices and manufacturing facilities are being provided to such units for increasing their productivity, quality and competitiveness of their products.

The machinery and equipments installed at IGTR is being supplemented by latest Software & hardware. The software being used includes CAD/CAM - Delcam, Solid Works, Unigraphics, Catia, Pro-E, Ansys, Mastercam, Moldflow, Hypermesh, Hyperworks IDEAS, MTS, Auto CAD, LCA – Hydraulics, Pneumatics, PLC, SCADA, VLSI, Embedded System & Mechatronics etc. The constant upgradation of software is being done as per the needs.

Design Dept. offering specialized services in the areas of Design and Development of Toolings in the area of Sheet Metal, Plastics, Die Casting Dies (PDC,GDC,LPDC) and also providing guidance for the increase in productivity to the Micro, Small and Medium scale industries by upgrading design and process improvement.

Production and Design departments are committed to develop the skills of trainees of Long Term and Mid Term courses by giving “On Job Training” on live projects.

TRAINING:

Tool Room is aimed at promoting purposeful skill oriented technical education for the youth in India. Training dept. is equipped with CAD/CAM/CAE labs supported with CNC lathe, CNC Milling, CNC EDM and CNC WEDM sections to impart skill oriented training. The organization implements its programme of technical training through its Training Centre and On-Job Training in Production Centre located at Aurangabad and sub centres at Pune, Nagpur & Mumbai & Kolhapur. The institute offers various courses to cover a wide spectrum of technical man power at Post Graduate Level, Post Diploma Level, Diploma Level and Certificate Level. Besides above number of short-term courses in specialized areas of Tool Design, CAD/CAM, CNC Machining, Low Cost Automation as well as tailor made modules are designed and conducted to suit customer requirement.

A. LONG TERM COURSES:

NAME OF THE COURSE	DURATION	ELIGIBILITY
Advance Diploma in Tool & Die Making	4 YEARS	10th Std. (Admission through Entrance Exam norms only)
Diploma in Mechatronics	3 YEARS	
Certificate Course in Machinist (Tool Room)	2 YEARS	
Post Graduate Diploma in Tool Design & CAD/CAM	1.5 YEARS	BE
Post Graduate Diploma in Mechatronics	1.5 YEARS	BE
Post Diploma in Tool Design & CAD/CAM,	1 YEAR	BE/DME
Post Diploma in Tool & Die Manufacturing	1 YEAR	BE/DME
Post Diploma in Computer Aided Engineering (Mfg.)	1 YEAR	BE/DME
Post Diploma in Mechatronics	1 YEAR	BE/DME
Post Diploma in VLSI & Embedded System	1 YEAR	BE/DME
Post Diploma in CNC Machine Maintenance	1 YEAR	BE/DME
Post Diploma in Product Design	1 YEAR	BE/DME
Post Diploma in Automation / Robotics	1 YEAR	BE/DME
Advance Certificate Course in Tool Design & CAD CAM	1 YEAR	ITI
Advance Certificate Course in Tool & Die Manufacturing	1 YEAR	ITI
Advance Certificate Course in CNC Machining	1 YEAR	ITI
Advance Certificate Course in Machine Maintenance	1 YEAR	ITI
Advance Certificate Course in Welding Operations	1 YEAR	ITI
Certificate Course in CNC Turning & Milling	1 YEAR	10th Pass
Certificate Course in Tool & Die Making	1 YEAR	10th Pass
Certificate Course in Machine Tool & Welding Operations	1 YEAR	10th Appeared
Certificate Course in Machine Maintenance & Welding Operations	1 YEAR	10th Appeared



B.MEDIUM TERM TERM COURSES:

NAME OF THE COURSE	DURATION	ELIGIBILITY
Certificate Course In CNC Machine Operations - Lathe	24 WEEKS	10th Appeared
Certificate Course In CNC Machine Operations - Milling	24 WEEKS	10th Appeared
Advance Certificate Course In Inspection & Quality Control	24 WEEKS	12th /B.Sc/ITI
Certificate Course In CNC Machine (Lathe, Milling, Wire-Cut & EDM)	24 WEEKS	12th /B.Sc/ITI
Master Certificate Course In Computer Aided Tool Engineering	24 WEEKS	BE/DME/ITI
Master Certificate Course In Tool Design, CAD/CAM, Product Design,	24 WEEKS	BE/DME/ITI
Master Certificate Course In Mechatronics, Industrial Automation / Robotics	24 WEEKS	BE/DME/ITI
Master Certificate Course In CNC Technology, Welding Applications	24 WEEKS	BE/DME/ITI
Master Certificate Course In Structural Design & Analysis	24 WEEKS	BE/DME/ITI
Certificate Course In Mechatronics	24 WEEKS	BE/DME/ITI
Certificate Course In VLSI & Embedded Systems Design	24 WEEKS	BE/DME/ITI
Certificate Course In Tool Design, CAD/CAM,	24 WEEKS	BE/DME/ITI
Certificate Course In Product Design, Reverse Engineering & 3D Printing	24 WEEKS	BE/DME/ITI
Solar PV Installer(Surya Mitra)	12 WEEKS	Diploma/ITI

C.SHORT TERM COURSES :

NAME OF THE COURSE	DURATION	ELIGIBILITY
CAD	Autocad, Solidworks, 72 HRS.	CAD, CAM, CAE, CNC, AUTOMATION PROFESSIONAL S & INDUSTRIAL
	Unigraphics, Catia, Pro-e 96 HRS.	
CAM	Mastercam, Delcam, Unigraphics 96 HRS.	
CAE	Ansys, Hypermesh 96 HRS.	
CNC PROGRAMMING	Lathe, Milling 72 HRS.	
CNC MACHINING	Lathe, Milling, Edm, W-edm 72 HRS.	
HYDRAULICS & PNEUMATICS	Basic Hydraulics / Pneumatics 24 HRS.	
	Electro Hydraulics / Pneumatics 24 HRS.	
	Advance Hydraulics / Pneumatics 24 HRS.	
WELDING TECHNOLOGY	Arc Welding, Tig Welding, Mig / Mag 72 HRS.	
LOW COST AUTOMATION	Ele. Cad, Plc Programming, Adv Plc Prog. Scada, VISI, Embedded System, Matlab, Sensors & Appl. Basic Robotics, AC Drives, 8051 Microcontroller Microprocessor Programming Etc. 96 HRS.	CAD, CAM, CAE, CNC, AUTOMATION PROFESSIONAL S & INDUSTRIAL
	Automation With Pneu. Using Plc, 144 HRS.	
	Basic Mechatronics 192 HRS.	
TOOL DESIGN	Design Of Jigs & Fixtures, Press Tool, Moulds, Die Casting Die, Cutting Tools, Guages, 48 HRS.	
GENERAL ENGINEERING	Basic Metrology / Cmm Basic Of Cmm And Gd & T 24 HRS	
CIVIL /ENGG. ARCHITECTURAL ENGG.	Autocad, Staad Pro, Revit Architecture, 3D Max, Civil Surveying Using Total Station 72 HRS	
3D PRINING / SCANNING	3D Prining /3D Scanning, Geomagic, Scanning Rapid works 72 HRS	
REPAIR & MAINTT. OF ELECTRICAL & ELECTRONICS GADGETS	Hand Hold Products (HHP), Audio, Video, (AV), Room Air conditioner & Home Appliances (RACHA) 72 HRS	
COMPUTER HARDWARE MAINTT. & ADVANCE NETWORKING	Adv. Diploma In Computer Hardware & Network Management, Cisco Certified Network Associate (CCNA) Computer Hardware Maintenance & Networking, Advance Networking, Training Programme For MCSE /MCSA Server 2012, Programme VB. Net., C, C++, ASP. Net. SQL, JAVA, Etc. 72 HRS	



D. TAILOR MADE COURSES FOR INDUSTRIES / INSTITUTES/ ORGANIZATIONS BEING CONDUCTED AS PER SPECIFIC REQUIREMENTS :

To facilitate the engineering students and industrial personnel of this region, Tool Room has established CAD/CAM Cell for providing training to the people in the areas of high-end CAD/CAM/CAE technology. Through this Cell Tool Room is providing the training in various short term courses like AutoCAD, CNC Programming & Machining, Mastercam, Unigraphics, CATIA, Pro-E, Ansys etc. In addition to it, Tailor-made Training Programmes are conducted in the area of CNC Programming and Machining as well as Hydraulics and Pneumatics.

EXTENSION CENTRES:

Tool Room is conducting different Long Term Courses such as Post Graduate Diploma in Tool Design and CAD/CAM, Post Diploma in Tool Design and CAD/CAM, Post Diploma in Tool Design, Post Diploma in CAD/CAM and different modules of Tool Design. There is overwhelming response for these courses. In addition to it, Short Term courses in High End CAD/CAM/CAE/CNC/LCA etc are also being conducted at the following sub centres:

1. Indo German Tool Room Extension Centre, Nagpur
2. IGTR – MSME-DI CAD/CAM Training Centre, Pune-Swargate & Bhosari
3. MSME-DI - IGTR CAD/CAM Training Centre, Mumbai.
4. IGTR Extension Centre, Kolhapur
5. IGTR – TCEC – Waluj

ACTIVITIES PERFORMED:

- 1) Prominent Development of Toolings, 3D Printing Parts and High Precision Machining parts as follows.
 - Precision machining of parts for Blow Mould as an export tool. These parts were used in pharma sector and exported by M/ s Leo Precision, Daman to Africa.

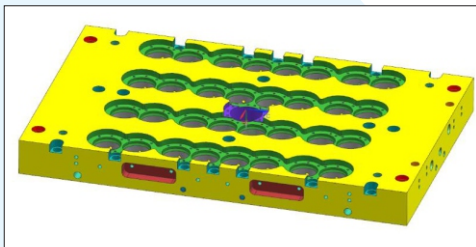

Manifold Back Plate

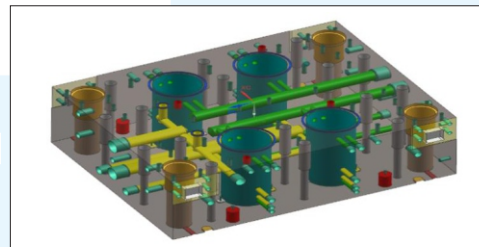

Cavity Plate

- Design & Development of High Pressure Die Casting Die of HCU Cover for M/s Aurangabad Electricals Ltd Aurangabad. This part is used in Electric Vehicle & will be export to Europe.

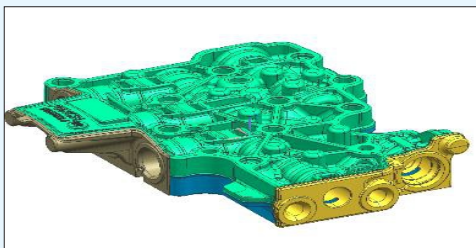

HCU Cover

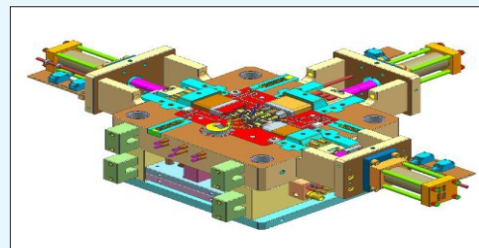

Moving Half for HCU Cover



- Design, Development & manufacturing of Progressive Tool for Terminal Box of MCB Switchgear for M/s Siemens Ltd Aurangabad. The parts produced from this tool are being exported globally to other locations also.

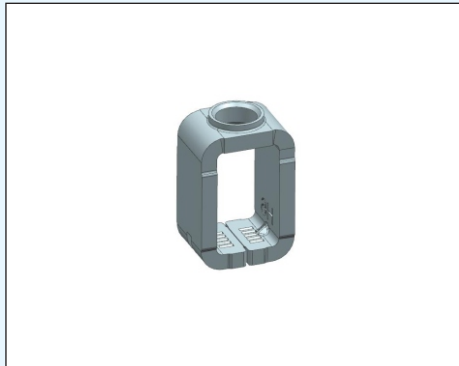

Terminal Box Component

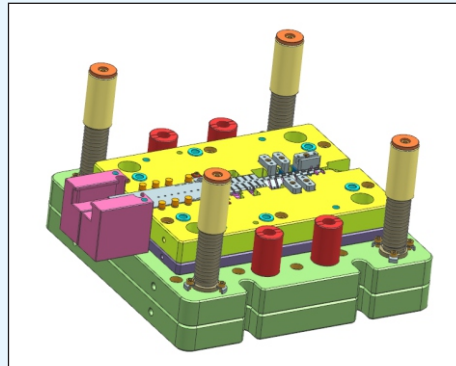

Progressive Tool for Terminal Box

- Design, development & manufacturing of High Pressure Die Casting Dies (HPDC) of Base 15 & Lid 152 for M/s Phoenix Mecano Ltd. Pune. These parts were used for control units in submarine operations and it is exported to Europe.

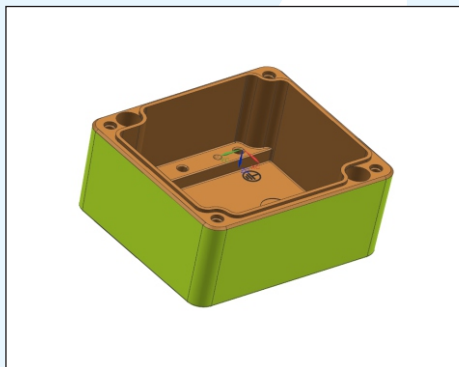

Base 15 Component

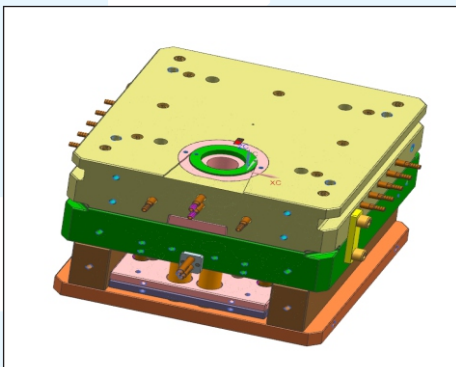

Base 15

- Design & Manufacturing of Trim Tool for ECU Cover used in passenger vehicles. The parts produced from these dies are an import substitution which was earlier being imported from China & Korea.

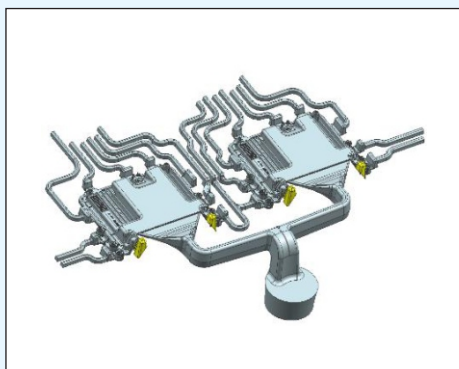

Shot Model for ECU Cover

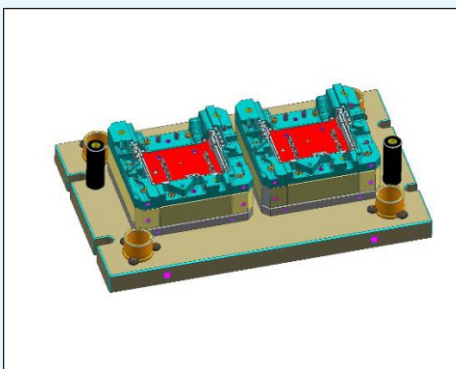

Trim Tool Top Half for ECU Cover



- Design & Manufacturing of Aluminum Hot Forging Die for M/s Endurance Technologies Ltd. This part is used in Hero Motor Cycle and earlier were imported from Europe.



Hot Forging Die

- Design and Manufacturing of High Pressure Die Casting Dies (HPDC) of Solenoid Body & Valve Body for M/s Aurangabad Electricals Ltd. These parts are used in newly launched Electric Vehicles

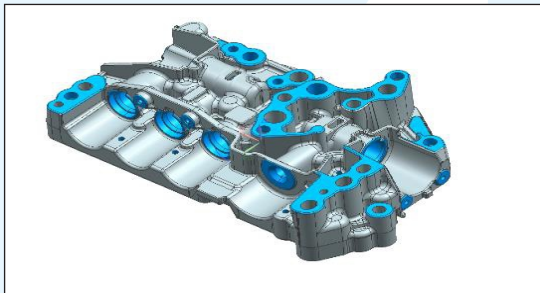

Solenoid Body

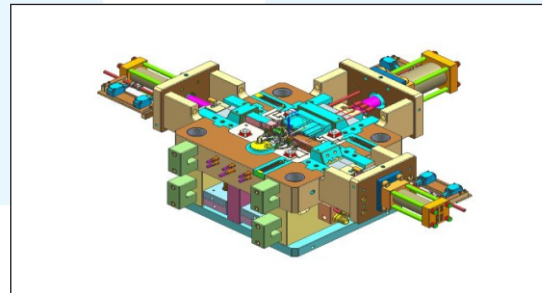

Moving Half for Solenoid Body HPDC Die

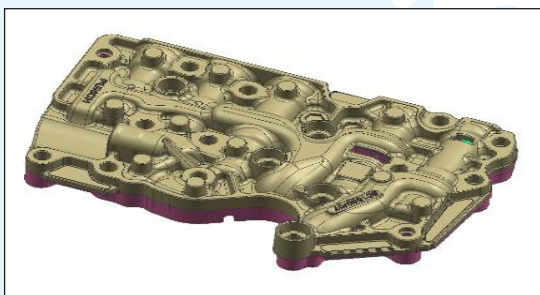

Valve Body

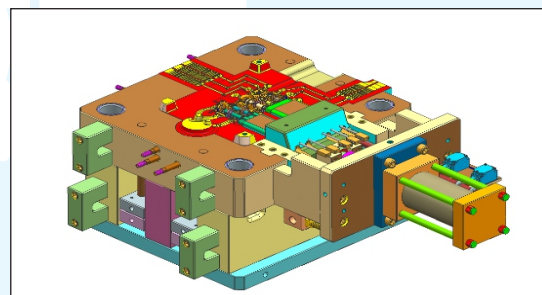

Moving Half for Valve Body HPDC Die

- Design, Development & manufacturing of Piercing Tool for 6-cylinder Gasket PID19773. This tool required very high accuracy in manufacturing as the sheet thickness is 0.2mm. The die was made for Eirringlinger Ltd. Pune.

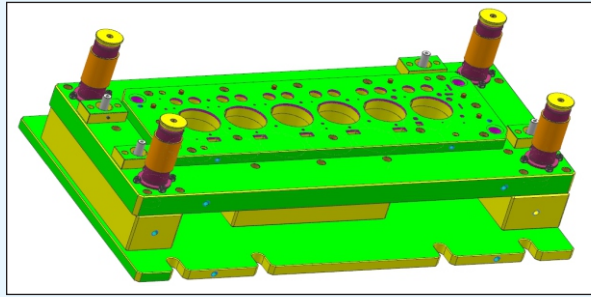

Bottom Half Assembly for Gasket PID 19773

- Design, Development & manufacturing of long size (2.5 mtr) progressive die of Driven Plate for M/s Setco Automotive Ltd. Baroda.

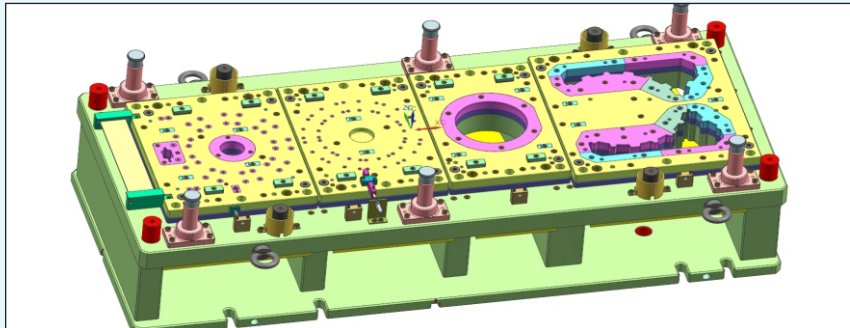

Bottom Half Assembly for Driven Plate Progressive Tool

- Development of proto parts by using 3D Metal Printing Technology for M/s Imaginarium Rapid Pvt.Ltd. Mumbai for their Export order.



- Dump Mesh Defence part by using 3D Metal Printing technology for Defence Metallurgical Research Laboratory (DMRL), Hyderabad





- 3D Metal printed Cubes parts to be used for printing for process optimization purpose. These parts were supplied to Sardar Vallabhbhai National Institute of Technology (SVNIT), Surat.

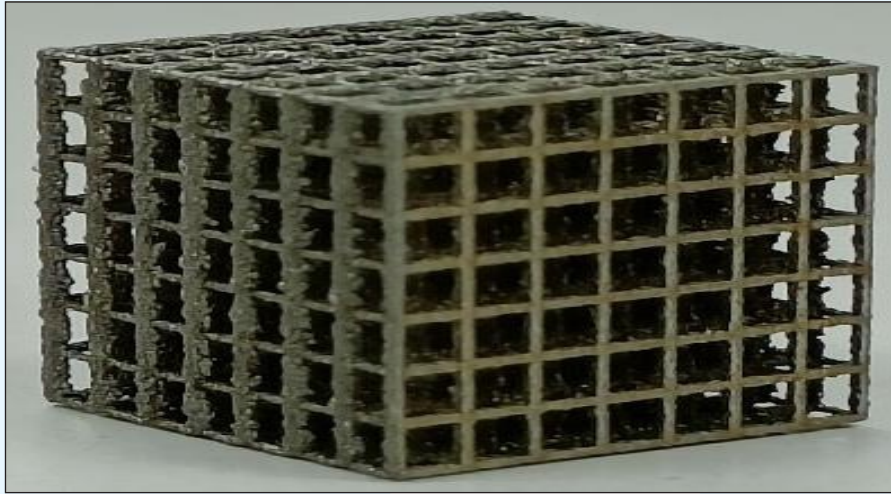

- Manufacturing of Air Craft Collector parts by using 3D metal printing technology for 11-BRD, Nasik



- Proto Development of Base & Case parts for EV Battery by using 3D Printing Plastic Technology for M/s Dhoot Transmission Pvt. Ltd. Aurangabad.





New machine Procured during FY 2022-23

**CNC Wirecut Machine Electronica Make Model Tool Master 4S****2. Some of the major orders received / executed during 2022-23 are as follows.**

- Order worth Rs. 235 lakh received from M/s Setco Auto System Pvt. Ltd. for design & development of dies for Clutch Cover and Parts.
- Order worth Rs. 235 lakh received from M/s ElringKlinger Automotive Pvt. Ltd, for design & development of Gasket toolings & parts.
- Order worth Rs. 162 lakh received from M/s Endurance Technologies Ltd. for Design, Development & manufacturing of Axle Clamp Forging Tool & PDC Dies for Clutch Housing, Wheel Hub, Pressure plate, Canister etc.
- Order worth Rs. 81 lakh received from M/s Som Autotech Pvt. Ltd. for design & manufacturing of HPDC Die for Housing Stator, Rear Cover & GDC Dies for Thermostat Housing etc.
- Order worth Rs. 72 lakh received from M/s Cast4 Aluminum Private Limited for design & manufacturing of Housing Clutch JA, K -70, Canister Die etc.
- Order worth Rs. 61 lakh received from M/s Aurangabad Electricals Limited for design & manufacturing of PDC Dies / parts for automobiles.
- Order worth Rs. 29 lakh received from M/s Phoenix Mecano India Private Limited, Pune for design & manufacturing of PDC Dies for Lid & Base.
- Order worth Rs. 23 lakh received from M/s Sunbeam Light weighting Solutions Private Limited for design & manufacturing of Trimming Tool for ECU Cover
- Orders worth Rs. 143 lakh executed for MSMEs during 2022-23.

3. Some of the major activities / participation in Exhibitions during 2022-23.

Participated in Exhibitions:

- Die Mould India International Exhibition held at Mumbai from 27th to 30th April'2022 to showcase the capabilities of IGTR-Aurangabad.
- Advantage Maharashtra Expo 2023 held at AURIC, DMIC, Shendra, Aurangabad from 5th - 8th January, 2023 organized by MASSIA, Aurangabad.
- Pune shopping Festival from 11th -12th February, 2023 at Pune.
- National Seminar-cum-Exhibition on "Scope for Growth and Development of MSME" on 19th February 2023 at Kankavli, Sindhudurg
- MSME Conclave, Guwahati held on 5-6th March'2023.
- Organized Seminar on "Advance Cutting Tool Technology for Entrepreneurs" at Waluj Extension Centre in March 2023. More than 85 participants attended the programme.
- Presentation on Entrepreneurship & Skill Development at National Workshop held on 11th March 2023 at Shri Guru Gobind Singhji Institute of Engineering and Technology, Nanded

SFURTI Scheme:

- IGTR Aurangabad is acting as Nodal Agency for the SFURTI Scheme.
- IGTR Aurangabad has received approval for two nos. of SFURTI clusters (Daily Development Cluster at Bhandara and Dragon Palace Garment cluster at Nagpur)
- IGTR has opened Bank Account with Union Bank of India, Aurangabad as Nodal Agency Account cluster for receiving scheme fund.
- Project Implementation activity for daily development cluster at Bhandara is under process.



PHYSICAL PERFORMANCE :

Particulars	Year				
	18-19	19-20	20-21	21-22	22-23
A) Training					
Number of training courses conducted:					
Long Term Courses	122	118	82	70	113
Medium Term Courses	199	186	60	42	109
Short Term Courses	635	784	80	155	327
Number of trainees trained:					
Long Term Courses	2722	2820	1986	1137	1706
Medium Term Courses	1831	1714	700	465	1293
Short Term Courses	6749	15521	665	2102	7608
Total	11302	20055	3351	3704	10607
SC Candidates	4262	5518	1096	478	5136
ST Candidates	675	621	156	61	351
Women Candidates	1606	6040	354	404	2237
PH Candidates	-	-	-	-	-

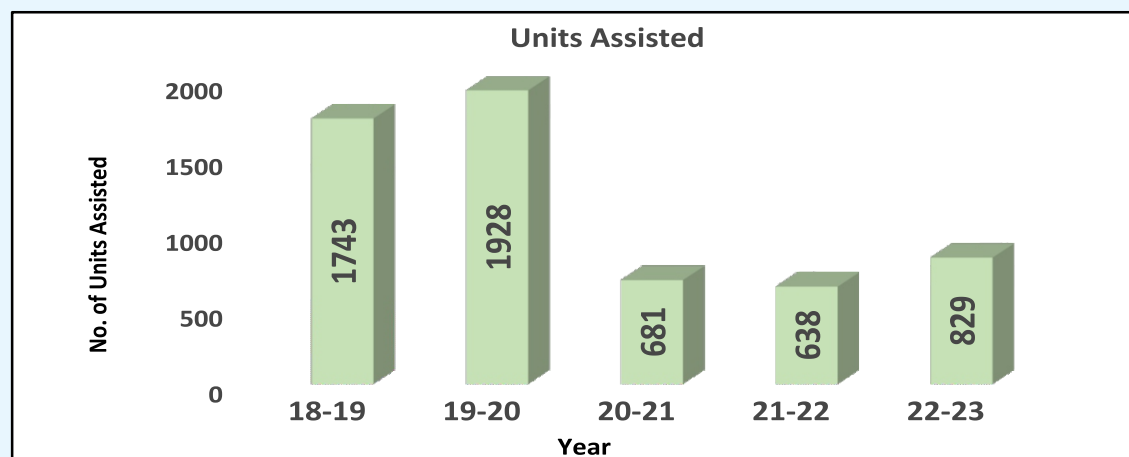
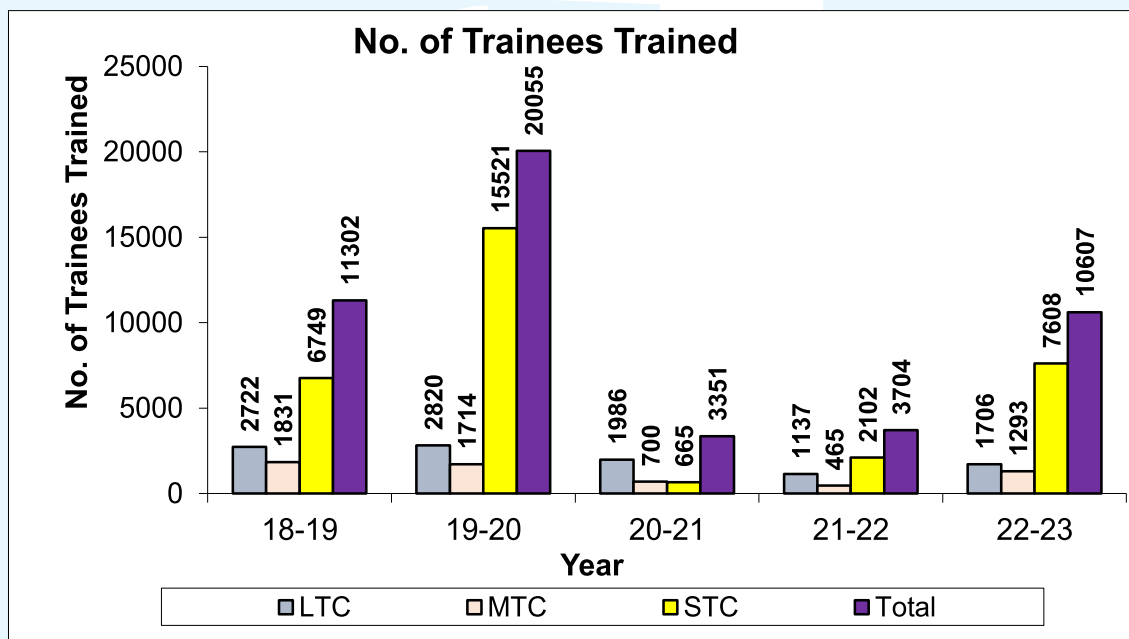



FINANCIAL PERFORMANCE:

(Rs in lakh)

Particulars	Year				
	18-19	19-20	20-21	21-22	22-23
Revenue Generated	4023.76	4744.86	1025.43	1109.78	2265.45
Revenue Expenditure	3726.04	5230.32	2198.79	2042.91	2459.38
Cash Surplus	297.72	(485.46)	(1173.36)	(933.13)	(193.92)
%age recovery	108%	90.72%	46.64%	54.32%	92.11%

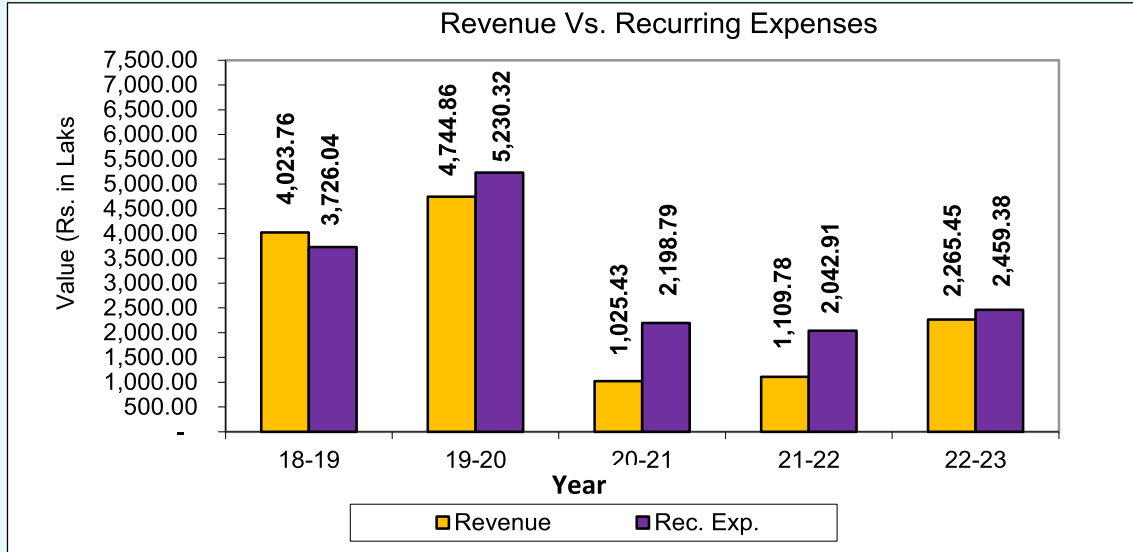

Particulars	Pune (Swargate & Bhosari)	Nagpur Sub Center	Mumbai Sub Center	Kolhapur Sub Center
i) Revenue Earned	25.66	83.15	-	39.46
ii) Expendure Incurred	71.03	46.27	-	10.25
iii) Trainees Trained	1092	1955	-	1084

IMPORTANT ACTIVITIES CARRIED OUT IN 2022 -23:

Particulars	Quantity In Nos.	Revenue generated (Rs. in Lakh)
Total No. of Jobs undertaken	731	999.26
No. of Job work undertaken	483	264.22
Number of Consultancies (Simulation & Reverse Engineering)	16	4.72
Number of Tests undertaken (Machine calibration & CMM services etc.)	49	0.94
Placement (No. of trainees placed)	424	-

**FUTURE PLANS**

- It is proposed to widen the activities at Waluj Extension Centre to meet the demand of surrounding industries and their employees etc.
- Develop Skill Development Courses in line with Industry 4.0 & Promote activities in Incubation & IPR.
- Addition of Infrastructures to suit the requirement of MSMEs by adopting Latest Technologies.
- To establish the Labs and starting of Skill Development Training Programmes in Upcoming Technologies like AR, VR, AI, ML, IoT, Industry 4.0, EV, Data Science, Digital Technologies etc.
- Upgradation in design and development of the critical Die Casting Dies and Progressive tools with latest simulation softwares.
- To arrange Workshops / Seminars with various Associations of MSMEs and academic Institutes to explore the facilities and Production and Training in line with latest technologies.
- Focus on Skill Development Courses for Socially Weaker Sections & Other Govt. Sponsored Agencies.

TCSP Balance Procurement Plan:

Under TCSP Programme, the procurement action will be initiated for the following Machines looking in to the present demand of toolings

1. Mechanical Press 1000 T
2. Die Spotting Press
3. Die Casting Machine-1000 T
4. Robotics Lab
5. CIM Lab

As On	Group A		Group B		Group C		TOTAL	
	Tech	Non-Tech	Tech	Non-Tech	Tech	Non-Tech	Tech	Non-Tech
31.03.2022	17	01	22	05	37	10	75	17
31.03.2023	15	01	20	04	37	10	72	15
31.03.2024 (anticipated)	17	01	33	05	42	11	92	17

Category wise status of employees: SC-14 Nos. ST- 05 Nos. OBC - 19 Nos.

FINANCIAL RESULTS:

The audited accounts for the financial year 2022-23 (32nd year) are enclosed herewith. DURING THE YEAR 2022-23 THE FOLLOWING MEETINGS WERE CONDUCTED: -

GOVERNING COUNCIL MEETING

1. 54th GC Meeting was held on 20.10.2022

ANNUAL GENERAL MEETING

1. 30th Annual General Meeting was held on 20.10.2022



INDO GERMAN TOOL ROOM
P-31, MIDC INDUSTRIAL AREA, CHIKALTHANA
AURANGABAD

(A GOVT. OF INDIA SOCIETY)

(Registered under The Societies Registration Act, 1860)
Registrati on No.MAH/Ind/43/90 issued on 23-3-1990

MEMBERS OF SOCIETY & GOVERNING COUNCIL

- | | | |
|-----|--|------------------|
| 1. | Addl. Secretary & Development Commissioner (MSME),
M/o MSME, New Delhi | Chairman |
| 2. | Joint Secretary, (MSME& ARI), M/o MSME, New Delhi | Member |
| 3. | Director (TR), O/o DC (MSME) New Delhi | Member |
| 4. | Director / US(IF Wing), Udyog Bhavan, New Delhi | Member |
| 5. | Principal Secretary (Industries), Govt.of Maharashtra, Mumbai | Member |
| 6. | Director, Technical Education, Govt.of Maharashtra, Mumbai | Member |
| 7. | Director, MSME Development Institute, Mumbai | Member |
| 8. | DGM / or his representative, SIDBI, Aurangabad | Member |
| 9. | Representative of Chamber of Marathwada Ind. & Agriculture,
(CMIA) Aurangabad | Member |
| 10. | Representative of Confederation of Indian Industry, (CII),
Western Region - Mumbai | Member |
| 11. | Representative of Marathwada Assn of Small Scale Ind.
& Agriculture, (MASSIA), Aurangabad | Member |
| 12. | Shri Kishore Ramanlal Patil, Kohinoor Ind.Aurangabad | Member |
| 13. | Shri Bhimaji Baban Kokane, Sainath Udyog, Ahmednagar | Member |
| 14. | Shri Santosh Ladda, Disha Auto Component, Aurangabad | Member |
| 15. | Dr.Ajit Thete, Ex-Dy.Secretary, MSBTE, Aurangabad | Special Invitee |
| 16. | General Manager IGTR-Aurangabad | Member Secretary |

REGISTERED OFFICE:

Plot No. P-31,
M.I.D.C., Industrial Area,
Chikalthana,
Aurangabad 431 006 (MS)

AUDITORS

M/s Ashok Patil & Associates
Chartered Accountants
A.P.Heights, 1st floor, Behind
Gopal Cultural Hall, Osmanpura,
Aurangabad – 431 005

BANKERS

State Bank of India
Industrial Area Branch,
CIDCO, AURANGABAD (MS)



M/s Ashok Patil & Associates
Chartered Accountants
A.P.Heights, 1st floor, Behind
Gopal Cultural Hall, Osmanpura,
Aurangabad – 431 005

INDEPENDENT AUDITOR'S REPORT

We have audited the accompanying financial statements of Indo German Tool Room, P-31, MIDC, Chikalthana, Aurangabad which comprise the Balance Sheet as at March 31, 2023, and the Statement of Income & Expenditure for the year then ended and notes to the financial statements, including a summary of significant accounting policies and other explanatory information. In our opinion the accompanying financial statements of the Trust are prepared, in all material respects, in accordance with the Maharashtra Public Trust Act, 1950 subject to Notes on Accounts as per Schedule 25.

Basis for Opinion

We conducted our audit in accordance with the Standards on Auditing (SAs). Our responsibilities under those Standards are further described in the Auditor's Responsibilities for the Audit of the Financial Statements section of our report. We are independent of the entity in accordance with the ethical requirements that are relevant to our audit of the financial statements, and we have fulfilled our other responsibilities in accordance with these requirements. We believe that the audit evidence we have obtained is sufficient and appropriate to provide a basis for our opinion.

Management's Responsibility for the Financial Statements

Management is responsible for the preparation of the financial statements in accordance with Maharashtra Public Trust Act, 1950 and for such internal control as management determines is necessary to enable the preparation of financial statements that are free from material misstatement, whether due to fraud or error.

In preparing the financial statements, management is responsible for assessing the Trust's ability to continue as a going concern, disclosing, as applicable, matters related to going concern and using the going concern basis of accounting unless management either intends to liquidate the Trust or to cease operations, or has no realistic alternative but to do so.

Those charged with governance are responsible for overseeing the Trust financial reporting process.

Auditor's Responsibility for the Audit of Financial Statements

Our objectives are to obtain reasonable assurance about whether the financial statements as a whole are free from material misstatement, whether due to fraud or error, and to issue an auditor's report that includes our opinion. Reasonable assurance is a high level of assurance, but is not a guarantee that an audit conducted in accordance with SAs will always detect a material misstatement when it exists. Misstatements can arise from fraud or error and are considered material if, individually or in the aggregate, they could reasonably be expected to influence the economic decisions of users taken on the basis of these financial statements.

For **ASHOK PTIL & ASSOCIATES**
CHARTERED ACCOUNTANTS

Firm Reg No 122045W

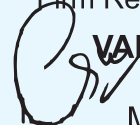

VAIBHAV JOSHI
PARTNER
M. No. 130494
UDIN : 23130494BGURRV8969

PLACE: AURANGABAD
DATE: - 25.09.2023



FORM OF FINANCIAL STATEMENTS (NON-PROFIT ORGANISATION)

INDO GERMAN TOOL ROOM

P-31, MIDC, Chikalthana, Aurangabad.

**BALANCE SHEET
AS AT 31st March'2023.**

Particulars	Sch. Ref.	Current Year	Previous Year
		As on 31.03.2023	As on 31.03.2022
<u>CORPUS CAPITAL FUND AND LIABILITIES</u>			
CORPUS / CAPITAL FUND	1	1,06,45,37,923.00	1,07,03,26,436.00
RESERVES AND SURPLUS	2	-	-
EARMARKED / ENDOWMENT FUNDS	3	-	-
SECURED LOANS AND BORROWINGS	4	-	-
UNSECURED LOANS & BORROWINGS	5	-	-
DEFERRED CREDIT LIABILITIES	6	-	-
CURRENT LIABILITIES AND PROVISIONS	7	27,25,51,718.00	38,76,41,001.00
TOTAL:		1,33,70,89,641.00	1,45,79,67,437.00
<u>ASSETS</u>			
FIXED ASSETS	8	73,64,96,528.00	80,43,41,041.00
INVESTMENTS - FROM EARMARKED / ENDOWMENT FUNDS	9	-	-
INVESTMENTS - OTHERS	10	-	-
CURRENT ASSETS, LOANS, ADVANCES, ETC.	11	60,05,93,113.00	65,36,26,396.00
MISCELLANEOUS EXPENDITURE (to the extent not written off or adjusted)		-	-
TOTAL:		1,33,70,89,641.00	1,45,79,67,437.00
SIGNIFICANT ACCOUNTING POLICIES	25	-	-
CONTINGENT LIABILITIES AND NOTES ON ACCOUNTS			

For **ASHOK PTIL & ASSOCIATES**
CHARTERED ACCOUNTANTS
Firm Reg No 122045W

VAIBHAV JOSHI
PARTNER

M. No. 130494
UDIN : 23130494BGURRV8969



For **INDO GERMAN TOOL ROOM**
AURANGABAD

R.D PATIL
GENERAL MANAGER
MEMBER SECRETARY



Sd/-
CHAIRMAN
GOVERNING COUNCIL

PLACE :- AURANGABAD
DATE :- 25.09.2023



FORM OF FINANCIAL STATEMENTS (NON-PROFIT ORGANISATION)

INDO GERMAN TOOL ROOM
P-31,MIDC,Chikalthana,Aurangabad.
INCOME & EXPENDITURE ACCOUNT
AS AT 31st March'2023.

Particulars	Sch. Ref.	Current Year	Previous Year
		As on 31.03.2023	As on 31.03.2022
INCOME			
INCOME FROM SALES & SERVICES	12	10,26,23,334.00	5,98,75,199.00
GRANT / SUBSIDIES	13	2,33,28,808.00	1,35,00,000.00
FEES / SUBSCRIPTIONS	14	11,84,17,711.00	5,75,25,698.00
INCOME FROM INVESTMENTS (From Earmarked/Endow Funds, Funds Transferred to Funds)	15	-	-
INCOME FROM ROYALTY, PUBLICATION, ETC.	16	-	-
INTEREST EARNED	17	49,68,809.00	73,72,479.00
OTHER INCOME	18	2,52,659.00	75,556.00
INCREASE/(DECREASE) IN STOCK OF FINISHED GOODS AND WORK-IN-PROGRESS	19	2,82,689.37	(1,38,71,416.00)
TOTAL (A)		24,98,74,010.37	12,44,77,516.00
EXPENDITURE			
MATERIAL CONSUMED	20	4,19,61,367.37	2,33,73,787.00
ESTABLISHMENT EXPENSES	21	13,64,07,073.00	13,01,44,644.00
OTHER ADMINISTRATIVE EXPENSES, ETC.	22	6,75,60,220.00	5,07,66,297.00
EXPENDITURE ON GRANTS, SUBSIDIES, ETC.	23	-	-
INTEREST / FINANCE EXPENSES	24	9,015.00	6,436.00
DEPRECIATION (NET TOTAL AT THE YEAR END - CORRESPONDING TO SCHEDULE-8)		10,15,31,491.00	11,06,60,321.00
TOTAL (B)		34,74,69,166.37	31,49,51,485.00
BALANCE BEING EXCESS OF INCOME OVER EXPENDITURE (A-B)		(9,75,95,156.00)	(19,04,73,969.00)
TRANSFER TO SPECIAL RESERVES (SPECIFY EACH)		-	-
TRANSFER TO / FROM GENERAL RESERVES		-	-
BALANCE BEING SURPLUS / (DEFICIT) CARRIED TO CORPUS/CAPITAL FUND		(9,75,95,156.00)	(19,04,73,969.00)
SIGNIFICANT ACCOUNTING POLICIES	25		
CONTINGENT LIABILITIES AND NOTES ON ACCOUNTS			

For **ASHOK PTIL & ASSOCIATES**
CHARTERED ACCOUNTANTS
Firm Reg No 122045W

VAIBHAV JOSHI
PARTNER
M. No. 130494
UDIN : 23130494BGURRV8969



For **INDO GERMAN TOOL ROOM**
AURANGABAD

R.D PATIL
GENERAL MANAGER
MEMBER SECRETARY



Sd/-
CHAIRMAN
GOVERNING COUNCIL

PLACE :- AURANGABAD
DATE :- 25.09.2023

FORM OF FINANCIAL STATEMENTS (NON-PROFIT ORGANISATION)
INDO GERMAN TOOL ROOM
P-31, MIDC, Chikalthana, Aurangabad.
RECEIPTS AND PAYMENTS FOR THE YEAR ENDED 31st MARCH, 2023.

RECEIPTS	2022-23	2021-22	PAYMENTS	2022-23	2021-22
I. Opening Balance			I. Expenses		
a) Cash in Hand	47,100.00	92,168.00	a) Material Purchases - Schedule -20	4,12,71,180.00	2,15,44,886.00
b) Bank Balances			b) Establishment Expenses - Schedule -21	13,21,96,237.00	12,53,14,634.00
i) State Bank of India	50,91,732.00	12,59,298.00	c) Administrative Expenses - Schedule - 22	9,99,85,820.00	2,48,12,063.00
ii) State Bank of India	5,53,82,530.00	12,27,12,491.00			
iii) State Bank of India - TCSP	90,08,048.00	1,04,29,999.00			
iv) State Bank of India - TCSP - Bhiwadi	47,42,296.00	1,05,73,203.00			
v) State Bank of India - DDU GKY	2,66,011.00	12,38,806.00	II. Payments made against funds for various projects		
vi) ICICI Bank Ltd.	8,25,706.00	58,09,414.00	(Name of the fund or project should be shown along with the particulars of payments made for each project)		
vii) Deposits with Banks	10,68,19,529.00	16,42,81,331.00	a) Earmarked / Endow. Funds TCSP Bhiwadi / Bhopal	-	-
II. Grants Received			III. Investments and deposits made		
a) From Government of India			a) Out of Earmarked / Endowment Funds		
Non - Recurring Grants - Gol	5,86,90,679.00	-	b) Out of Own Funds (Investment - Others)		
Non - Recurring Grants - TCSP	3,31,15,964.00	1,82,99,854.00			
Non - Recurring Grants - TCSP Waluj	-	84,75,578.00			
Reimbursement of Fees from Gol (SC/ST)	3,01,47,604.00	2,20,10,213.00			
Dev. Commissioner MSME (Recurring Grants)	2,33,28,808.00	1,35,00,000.00			
			IV. Expenditure on Fixed Assets & Capital Work-in-Progress		
b) From Govt. of Maharashtra			a) Purchase of Fixed Assets	3,36,86,979.00	11,55,27,240.00
c) From Govt. of Germany			b) Expenditure on Capital Work - in - Progress	-	-
			c) Expenditure on Inventories (TCSP Projects)	1,92,00,560.00	2,82,53,520.00
III. Income on Investments from			d) Advance for Non - Recurring Exp.- TCSP	2,34,09,225.00	(7,03,381.00)
a) Earmarked / Endow. Funds TCSP Bhiwadi	-	-	e) Advance for Non - Recurring Exp.- TCSP Waluj	-	-
b) Own Funds (Other Investment)	-	-	f) Advance for Non - Recurring Exp.	3,98,21,716.00	(11,72,458.00)
			V. Refund of Surplus money / Loans		
			a) To the Government of India - TCSP	-	-
IV. Interest Received	52,14,522.00	70,68,788.00	b) To the State Government	-	-
			c) To other providers of Funds	-	-
V. Other Income (Specify)			d) Loan to PPDC Agra	-	-
a) Miscellaneous Income	1,82,159.00	47,556.00			
			VI. Finance Charges (Bank Charges)	9,015.00	6,436.00
VI. Amount Borrowed					
VII. Any other receipts (give details)			VII. Other Payments (Specify)		
a) Receipt from Customers	12,25,68,873.00	8,74,96,408.00	a) Amount Paid to Statutory Authorities	(1,07,29,915.00)	1,66,77,361.00
b) Training Fees Received	8,26,34,773.00	2,99,47,903.00	b) VAT Tax Paid / GST Paid	1,77,96,387.00	1,00,58,731.00
c) Sale of Scrap	27,06,473.00	26,15,292.00	c) Deposits Paid to MSEB/MIDC etc.	52,230.00	3,71,419.00
d) Sale of Tender forms	70,500.00	28,000.00	d) Prepayments & Advances to S.Tax,Insurance etc.	29,23,833.00	(66,42,936.00)
e) Deposits & Fees Received from Trainees	-	-	e) Deposits Refunded to Trainees	24,62,760.00	94,576.00
f) Advance Training Fees Received	-	-			
g) GST Balance with GST Dept.	-	-			
h) Statutory Payments	(4,55,370.00)	1,04,38,741.00	VIII. Closing Balances		
i) Loan refund from PPDC Agra	-	-	a) Cash in Hand	31,763.00	47,100.00
			b) Bank Balances		
			i) State Bank of India	42,31,969.00	50,91,732.00
			ii) State Bank of India	2,78,74,364.00	5,53,82,530.00
			iii) State Bank of India - TCSP	29,82,240.00	90,08,048.00
			iv) State Bank of India - TCSP - Bhiwadi	44,57,092.00	47,42,296.00
			v) State Bank of India - DDU GKY	2,73,315.00	2,66,011.00
			vi) ICICI Bank Ltd.	8,25,706.00	8,25,706.00
			vii) Deposits with Banks	9,76,25,461.00	10,68,19,529.00
Total	54,03,87,937.00	51,63,25,043.00	Total	54,03,87,937.00	51,63,25,043.00

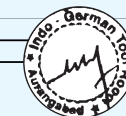



FORM OF FINANCIAL STATEMENTS (NON-PROFIT ORGANISATION)

INDO GERMAN TOOL ROOM

P-31, MIDC, Chikalthana, Aurangabad.

SCHEDULES FORMING PART OF BALANCE SHEET AND INCOME & EXPENDITURE ACCOUNT
AS AT 31st March'2023.

Particulars	Sub-Sch. Ref.	Current Year	Previous Year
		As on 31.03.2023	As on 31.03.2022
SCHEDULE 1 - CORPUS/CAPITAL FUND			
Balance as at the beginning of the year		2,06,43,21,293.00	2,03,75,45,861.00
Add: Contributions towards Corpus/Capital Fund			
From Govt. of India -		5,86,90,679.00	-
From Govt. of India - TCSP Aurangabad		3,31,15,964.00	1,82,99,854.00
From Govt. of India - TCSP Waluj		-	84,75,578.00
TOTAL - A		2,15,61,27,936.00	2,06,43,21,293.00
Deduct: Balance of net loss at the beginning of the year		(99,39,94,856.00)	(80,35,20,887.00)
Add: Excess of income over expenditure transferred from Income & Expenditure Account		(9,75,95,156.00)	(19,04,73,969.00)
TOTAL - B		(1,09,15,90,012.00)	(99,39,94,856.00)
BALANCE AS AT THE YEAR - END (A - B)		1,06,45,37,924.00	1,07,03,26,437.00

Schedule 2 :- RESERVES & SURPLUS

NIL

Schedule 3 :- EARMARKED / ENDOWMENT FUNDS

NIL

Schedule 4 :- SECURED LOANS & BORROWINGS

NIL

Schedule 5 :- UNSECURED LOANS & BORROWINGS

NIL

Schedule 6 :- DEFERRED CREDIT LIABILITIES

NIL





FORM OF FINANCIAL STATEMENTS (NON-PROFIT ORGANISATION)

INDO GERMAN TOOL ROOM

P-31,MIDC,Chikalthana,Aurangabad.

SCHEDULES FORMING PART OF BALANCE SHEET AND INCOME & EXPENDITURE ACCOUNT
AS AT 31st March'2023.

Particulars	Sub-Sch. Ref.	Current Year	Previous Year
		As on 31.03.2023	As on 31.03.2022
SCHEDULE 7 - CURRENT LIABILITIES AND PROVISIONS			
A. CURRENT LIABILITIES			
1. Acceptances - Deposits	A	2,50,61,560.00	2,75,24,320.00
2. Sundry Creditors			
a) For Goods & Services		7,09,54,297.00	10,33,79,897.00
a) For Goods & Services - TCSP		44,75,828.00	2,78,85,053.00
3. Advances Received			
a) Advances from Customers		2,03,20,419.00	1,56,45,364.00
4. Interest accrued but not due on			
a) Secured Loans / Borrowings		-	-
b) Unsecured Loans / Borrowings		-	-
5. Statutory Liabilities :			
a) Overdue			
b) Others	B	2,07,45,321.00	2,14,26,205.00
6. Other Current Liabilities			
Outstanding Liabilities		65,58,262.00	63,32,748.00
Grants From Govt. of India for - TCSP Projects		1,57,18,949.00	8,12,59,325.00
Dev. Commissioner MSME (SVLDRS)		5,43,75,748.00	5,43,75,748.00
TOTAL - A		21,82,10,384.00	33,78,28,660.00
B. PROVISIONS			
1. For Taxation		-	-
2. Gratuity		-	-
3. Superannuation/Pension		-	-
4. Accumulated Leave Encashment		5,43,41,334.00	4,98,12,341.00
5. Trade Warranties / Claims		-	-
6. Others - Outstanding Expenses		-	-
TOTAL - B		5,43,41,334.00	4,98,12,341.00
TOTAL - A+B		27,25,51,718.00	38,76,41,001.00
Schedule 9 :- INVESTMENT - FROM EARMARKED & ENDOWMENT FUND		NIL	NIL
Schedule 10 :- INVESTMENT - OTHERS		NIL	NIL



INDO GERMAN TOOL ROOM, AURANGABAD.
FIXED ASSETS
AS ON 31.03.2023

Sr.No.	Asset Description	Gross Block on 01-Apr-2022	Additions During the Year 2022-23		Deletion / Capitalisation during the year	Gross Block as on 31-Mar-2023	Depreciation				Net Block up to the year i.e. as on 31-Mar-2023	Net Block up to the year i.e. as on 31-Mar-2022	
			Before 30/Sep/2022	After 30/Sep/2022			Rate in %	Cumulative upto the Previous Year	For the Year 2022- 23	Transfer on a/c of Deletion			Cumulative upto the Year 2022-23
1	A) Fixed Assets at Aurangabad LAND	25,93,900.00	-	-		25,93,900.00	0.00%	-	-		-	25,93,900.00	25,93,900.00
2	BUILDINGS	31,99,80,631.78	-	-		31,99,80,631.78	10.00%	18,06,24,293.00	1,39,35,634.00		19,45,59,927.00	12,54,20,704.78	13,93,56,338.78
3	PLANT & MACHINERY (Indigeneous)	13,80,93,550.98	-	1,39,90,811.00		15,20,84,361.98	13.91%	9,99,28,780.00	62,81,781.00		10,62,10,561.00	4,58,73,800.98	3,81,64,770.98
4	PLANT & MACHINERY (Imported)	57,20,91,017.72	19,93,000.01	15,00,000.00		57,55,84,017.73	13.91%	48,58,61,000.00	1,23,76,147.00		49,82,37,147.00	7,73,46,870.73	8,62,30,017.72
5	PLANT & MACHINERY (TCSP)	30,50,04,112.26	23,65,619.00	-		30,73,69,731.26	13.91%	15,15,98,321.00	2,16,67,803.00		17,32,66,124.00	13,41,03,607.26	15,34,05,791.26
6	FURNITURE & FIXTURES	4,10,17,015.47	-	-		4,10,17,015.47	18.10%	3,31,98,899.00	14,15,079.00		3,46,13,978.00	64,03,037.47	78,18,116.47
7	COMPUTER SYSTEMS	29,77,73,876.66	2,74,822.00	44,95,292.86		30,25,43,991.52	40.00%	27,31,47,931.00	1,08,59,366.00		28,40,07,297.00	1,85,36,694.52	2,46,25,945.66
8	OFFICE EQUIPMENTS	3,15,01,733.45	22,999.99	-		3,15,24,733.44	13.91%	2,80,62,803.00	4,81,555.00		2,85,44,358.00	29,80,375.44	34,38,930.45
9	SAFETY EQUIPMENTS	8,01,378.00	-	-		8,01,378.00	13.91%	5,66,667.00	32,648.00		5,99,315.00	2,02,063.00	2,34,711.00
10	MEASURING EQUIPMENTS	1,46,37,439.35	-	4,86,440.70		1,51,23,880.05	13.91%	1,07,34,079.00	5,76,789.00		1,13,10,868.00	38,13,012.05	39,03,360.35
11	CUTTING TOOLS	2,17,11,747.35	24,724.30	25,590.25		2,17,62,061.90	30.00%	1,78,81,636.00	11,60,289.00		1,90,41,925.00	27,20,136.90	38,30,111.35
12	LIBRARY BOOKS	41,83,482.12	3,850.00	7,503.75		41,94,835.87	10.00%	31,59,017.00	1,03,207.00		32,62,224.00	9,32,611.87	10,24,465.12
13	VAN	44,49,011.00	-	-		44,49,011.00	25.89%	30,18,824.00	3,70,275.00		33,89,099.00	10,59,912.00	14,30,187.00
14	ELECTRICAL INSTALLATIONS	4,88,10,844.74	-	-		4,88,10,844.74	13.91%	3,62,41,027.00	17,48,462.00		3,79,89,489.00	1,08,21,355.74	1,25,69,817.74
15	TOOL & HOLDING DEVICES	2,84,48,007.54	52,659.30	43,341.10		2,85,44,007.94	13.91%	1,75,73,976.00	15,22,917.00		1,90,96,893.00	94,47,114.94	1,08,74,031.54
16	BICYCLE	1,290.00	-	-		1,290.00	20.00%	1,290.00	-		1,290.00	-	-
17	GENERAL EQUIPMENTS	7,41,79,408.10	38,990.00	10,000.00		7,42,28,398.10	13.91%	4,96,71,166.00	34,15,215.00		5,30,86,381.00	2,11,42,017.10	2,45,08,242.10
18	INSTRUMENTS & EQUIPMENTS	1,58,58,404.65	-	-		1,58,58,404.65	13.91%	1,48,02,606.00	1,46,862.00		1,49,49,468.00	9,08,936.65	10,55,798.65
19	TEACHING AIDS / INSTRUMENTS	10,83,19,362.02	-	-		10,83,19,362.02	13.91%	4,72,84,916.00	84,89,891.00		5,57,74,807.00	5,25,44,555.02	6,10,34,446.02
20	Capital Work in Prgress	31,75,823.00	-	-		31,75,823.00	0.00%	-	-		-	31,75,823.00	31,75,823.00
	TOTAL - A	2,03,26,32,036.19	47,76,664.60	2,05,58,979.66	-	2,05,79,67,680.45		1,45,33,57,231.00	8,45,83,920.00	-	1,53,79,41,151.00	52,00,26,529.45	57,92,74,805.19

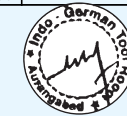

INDO GERMAN TOOL ROOM, AURANGABAD.
FIXED ASSETS
AS ON 31.03.2023

Schedule No. 8

Sr.No.	Asset Description	Gross Block as on 01-Apr-2022	Additions During the Year 2022-		Deletion / Capitalisation during the year	Gross Block as on 31-Mar-2023	Depreciation				Net Block up to the year i.e. as on 31-Mar-2023	Net Block up to the year i.e. as on 31-Mar-2022	
			Before 30/Sep/2022	After 30/Sep/2022			Rate in %	Cumulative upto the Previous Year	For the Year 2022-23	Transfer on a/c of Deletion			Cumulative upto the Year 2022-23
	B) Fixed Assets at Pune												
1	Renovation & Decoration	10,78,210.00	-	-		10,78,210.00	10.00%	9,22,974.00	15,524.00		9,38,498.00	1,39,712.00	1,55,236.00
2	FURNITURE & FIXTURES	7,23,090.50	-	-		7,23,090.50	18.10%	5,58,551.00	29,782.00		5,88,333.00	1,34,757.50	1,64,539.50
3	COMPUTER SYSTEMS	1,35,07,446.34	-	-		1,35,07,446.34	40.00%	1,20,63,461.00	5,77,594.00		1,26,41,055.00	8,66,391.34	14,43,985.34
4	OFFICE EQUIPMENTS	1,67,614.00	-	-		1,67,614.00	13.91%	1,57,714.00	1,377.00		1,59,091.00	8,523.00	9,900.00
5	ELECTRICAL INSTALLATIONS	22,90,482.91	-	-		22,90,482.91	13.91%	10,69,504.00	1,69,838.00		12,39,342.00	10,51,140.91	12,20,978.91
6	GENERAL EQUIPMENTS	5,44,878.10	-	-		5,44,878.10	13.91%	3,76,361.00	23,441.00		3,99,802.00	1,45,076.10	1,68,517.10
7	LIBRARY BOOKS	13,940.00	-	-		13,940.00	10.00%	11,222.00	272.00		11,494.00	2,446.00	2,718.00
8	SAFETY EQUIPMENTS	2,508.00	-	-		2,508.00	13.91%	2,350.00	22.00		2,372.00	136.00	158.00
9	Teaching Instruments & Eqpts.	2,61,705.00	-	-		2,61,705.00	13.91%	2,34,853.00	3,735.00		2,38,588.00	23,117.00	26,852.00
	TOTAL - B	1,85,89,874.85	-	-	-	1,85,89,874.85		1,53,96,990.00	8,21,585.00	-	1,62,18,575.00	23,71,299.85	31,92,884.85
	C) Fixed Assets at Nagpur												
1	Land	8,34,140.00	-	-		8,34,140.00	0.00%	-	-		-	8,34,140.00	8,34,140.00
2	Buildings	89,50,249.00	-	-		89,50,249.00	10.00%	62,55,105.00	2,69,514.00		65,24,619.00	24,25,630.00	26,95,144.00
3	Plant & Machinery (Imported)	38,43,922.00	-	-		38,43,922.00	13.91%	31,54,715.00	95,869.00		32,50,584.00	5,93,338.00	6,89,207.00
4	Plant & Machinery (Indiginous)	37,50,168.11	-	-		37,50,168.11	13.91%	5,21,648.00	4,49,087.00		9,70,735.00	27,79,433.11	32,28,520.11
5	Renovation & Decoration	97,182.00	-	-		97,182.00	10.00%	80,975.00	1,621.00		82,596.00	14,586.00	16,207.00
6	FURNITURE & FIXTURES	14,87,453.86	-	-		14,87,453.86	18.10%	13,01,166.00	33,718.00		13,34,884.00	1,52,569.86	1,86,287.86
7	COMPUTER SYSTEMS	1,39,51,928.38	-	-		1,39,51,928.38	40.00%	1,21,35,329.00	7,26,640.00		1,28,61,969.00	10,89,959.38	18,16,599.38
8	ELECTRICAL INSTALLATIONS	25,76,972.00	-	-		25,76,972.00	13.91%	17,06,728.00	1,21,051.00		18,27,779.00	7,49,193.00	8,70,244.00
9	OFFICE EQUIPMENTS	83,310.00	-	-		83,310.00	13.91%	67,602.00	2,185.00		69,787.00	13,523.00	15,708.00
10	GENERAL EQUIPMENTS	20,19,399.00	-	-		20,19,399.00	13.91%	16,15,819.00	56,138.00		16,71,957.00	3,47,442.00	4,03,580.00
11	CUTTING TOOLS	96,547.00	-	-		96,547.00	13.91%	77,331.00	2,673.00		80,004.00	16,543.00	19,216.00
12	SAFETY EQUIPMENTS	19,912.00	-	-		19,912.00	13.91%	16,345.00	496.00		16,841.00	3,071.00	3,567.00
13	TOOLING SYSTEM & HOLDING DEVICES	58,307.00	-	-		58,307.00	13.91%	46,967.00	1,577.00		48,544.00	9,763.00	11,340.00
14	Teaching Instruments & Eqpts.	1,96,100.00	-	-		1,96,100.00	13.91%	1,67,680.00	3,953.00		1,71,633.00	24,467.00	28,420.00
	TOTAL - C	3,79,65,590.35	-	-	-	3,79,65,590.35		2,71,47,410.00	17,64,522.00		2,89,11,932.00	90,53,658.35	1,08,18,180.35



INDO GERMAN TOOL ROOM, AURANGABAD.
FIXED ASSETS
AS ON 31.03.2023

Schedule No. 8

Sr.No.	Asset Description	Gross Block as on 01-Apr-2022	Additions During the Year 2022-23		Deletion / Capitalisation during the year	Gross Block as on 31-Mar-2023	Depreciation				Net Block up to the year i.e. as on 31-Mar-2023	Net Block up to the year i.e. as on 31-Mar-2022	
			Before 30/Sep/2022	After 30/Sep/2022			Rate in %	Cumulative upto the Previous Year	For the Year 2022-23	Transfer on a/c of Deletion			Cumulative upto the Year 2022-23
D) Fixed Assets at Mumbai													
1	FURNITURE & FIXTURES	4,25,244.00	-	-		4,25,244.00	18.10%	3,46,953.00	14,171.00		3,61,124.00	64,120.00	78,291.00
2	COMPUTER SYSTEMS	38,42,616.24	-	-		38,42,616.24	40.00%	37,20,541.00	48,830.00		37,69,371.00	73,245.24	1,22,075.24
3	ELECTRICAL INSTALLATIONS	4,07,472.93	-	-		4,07,472.93	13.91%	2,71,168.00	18,960.00		2,90,128.00	1,17,344.93	1,36,304.93
4	GENERAL EQUIPMENTS	1,17,557.00	-	-		1,17,557.00	13.91%	87,020.00	4,248.00		91,268.00	26,289.00	30,537.00
		47,92,890.17	-	-	-	47,92,890.17		44,25,682.00	86,209.00	-	45,11,891.00	2,80,999.17	3,67,208.17
E) Fixed Assets at Kolhapur													
1	COMPUTER SYSTEMS	64,73,533.90	-	-		64,73,533.90	40.00%	56,63,211.00	3,24,129.00		59,87,340.00	4,86,193.90	8,10,322.90
2	ELECTRICAL INSTALLATIONS	8,55,639.09	-	-		8,55,639.09	13.91%	2,38,942.00	85,783.00		3,24,725.00	5,30,914.09	6,16,697.09
		73,29,172.99	-	-	-	73,29,172.99		59,02,153.00	4,09,912.00	-	63,12,065.00	10,17,107.99	14,27,019.99
F) Fixed Assets at Waluj													
1	LAND AT WALUJ	1,45,02,858.00	-	-		1,45,02,858.00	0.00%	-	-		-	1,45,02,858.00	1,45,02,858.00
2	BUILDINGS	14,39,74,919.78	-	-		14,39,74,919.78	10.00%	93,49,772.00	1,34,62,515.00		2,28,12,287.00	12,11,62,632.78	13,46,25,147.78
3	COMPUTER SYSTEMS	2,61,89,441.95	-	-		2,61,89,441.95	0.00%	-	-		-	2,61,89,441.95	2,61,89,441.95
4	ELECTRICAL INSTALLATIONS	3,33,792.50	-	-		3,33,792.50	0.00%	-	-		-	3,33,792.50	3,33,792.50
5	FURNITURE & FIXTURES	15,63,241.08	-	-		15,63,241.08	0.00%	-	-		-	15,63,241.08	15,63,241.08
6	GENERAL EQUIPMENTS	31,12,426.17	-	-		31,12,426.17	13.91%	2,16,469.00	4,02,828.00		6,19,297.00	24,93,129.17	28,95,957.17
7	PLANT & MACHINERY (Indigenous)	2,91,50,504.00	19,50,000.00	64,01,334.00		3,75,01,838.00	0.00%	-	-		-	3,75,01,838.00	2,91,50,504.00
		21,88,27,183.48	19,50,000.00	64,01,334.00	-	22,71,78,517.48	0.24	95,66,241.00	1,38,65,343.00	-	2,34,31,584.00	20,37,46,933.48	20,92,60,942.48
	TOTAL (A + B + C+D+E+F)	2,32,01,36,748.00	67,26,665.00	2,69,60,314.00	-	2,35,38,23,726.00	-	1,51,57,95,707.00	10,15,31,491.00	-	1,61,73,27,198.00	73,64,96,528.00	80,43,41,041.00





FORM OF FINANCIAL STATEMENTS (NON-PROFIT ORGANISATION)

INDO GERMAN TOOL ROOM

P-31,MIDC,Chikalthana,Aurangabad.

SCHEDULES FORMING PART OF BALANCE SHEET AND INCOME & EXPENDITURE ACCOUNT

AS AT 31st March'2023.

Particulars	Sub-Sch. Ref.	Current Year As on 31.03.2023	Previous Year As on 31.03.2022
SCHEDULE 11-CURRENT ASSETS,LOANS,ADVANCES ETC			
A. CURRENT ASSETS:			
1. Inventories			
a) Stores & Spares		-	-
b) Loose Tools		-	-
c) Stock in Trade			
Finished Goods		-	-
Work-in-progress		1,75,37,660.37	1,72,54,971.00
Raw Materials		1,04,63,626.63	1,11,53,814.00
2. Inventories (TCSP Projects)			
a) Project Material Bhiwadi / Bhopal		1,03,93,464.00	1,03,93,464.00
b) Projects Material (TCSP-MSME Common Projects)		28,24,020.00	4,91,63,836.00
3. Sundry Debtors / Receivables:-			
a) Sundry Debtors		4,27,63,520.00	4,29,44,090.00
b) Reimbursement of Fees from Gol (SC/ST) Receivable		2,37,47,446.00	2,08,23,498.00
c) Accounts Receivable	D	4,12,09,865.00	3,84,98,478.00
4. Cash Balances in hand (including cheques/drafts and imprest)			
Cash Balances in hand		31,763.00	47,100.00
Cheques / Drafts in Transit		-	-
5. Bank Balances			
a) Scheduled Banks:-			
-On Current Accounts			
ICICI Bank Ltd.		8,25,706.00	8,25,706.00
State Bank of India		42,31,969.00	50,91,732.00
-On Savings Accounts			
State Bank of India		2,78,74,364.00	5,53,82,530.00
State Bank of India - TCSP		29,82,240.00	90,08,048.00
State Bank of India - TCSP Bhiwadi		39,38,192.00	42,09,406.00
State Bank of India - TCSP Bhopal		5,18,900.00	5,32,890.00
State Bank of India -DDU-GKY		2,73,315.00	2,66,011.00
-On Deposit Accounts (includes margin money)			
State Bank of India		9,76,25,461.00	10,68,19,529.00
State Bank of India - TCSP		-	-
b) With non-Scheduled Banks:			
-On Current Accounts		-	-
-On Deposit Accounts		-	-
-On Savings Accounts		-	-
5. Post Office Savings Accounts		-	-
TOTAL (A)		28,72,41,512.00	37,24,15,103.00
B. LOANS, ADVANCES AND OTHER ASSETS			
1. Loans:			
a) Staff		5,15,247.00	1,97,090.00
b) Other Entities engaged in activities/objectives similar to that of the Entity - PPDC Agra		-	-
c) Others (Specify)		-	-
2. Advances and other amounts recoverable in cash or in kind or for value to be received			
a) Advances to Suppliers		25,12,94,970.00	21,14,73,254.00
b) Prepayments	C	2,70,93,540.00	2,41,69,707.00
c) Account Balance with Govtt. Authorities	E	2,77,42,429.00	3,84,72,344.00
d) Deposits	F	28,04,888.00	27,52,658.00
3. Income Accrued		39,00,527.00	41,46,240.00
4. Claims Receivable			
a) Sales Tax Receivable		-	-
b) VAT Refund Receivable		-	-
TOTAL (B)		31,33,51,601.00	28,12,11,293.00
TOTAL (A + B)		60,05,93,113.00	65,36,26,396.00



FORM OF FINANCIAL STATEMENTS (NON-PROFIT ORGANISATION)

INDO GERMAN TOOL ROOM

P-31,MIDC,Chikalthana,Aurangabad.

SCHEDULES FORMING PART OF BALANCE SHEET AND INCOME & EXPENDITURE ACCOUNT

AS AT 31st March'2023.

Particulars	Sub-Sch. Ref.	Current Year As on 31.03.2023	Previous Year As on 31.03.2022
SCHEDULE 12 - INCOME FROM SALES / SERVICES			
1. Income from Sales			
a) Sale of Finished Goods			
Sales		10,39,65,415.00	5,80,59,691.00
Less:- Goods & Service Tax (GST)		1,62,48,703.00	89,35,195.00
		8,77,16,712.00	4,91,24,496.00
b) Sale of Raw Material		-	-
c) Sale of Scrap		27,06,473.00	26,15,292.00
2. Income from Services			
a) Labour and Processing Charges			
Job Work Charges Received		1,37,47,833.00	92,58,947.00
Less:- Goods & Service Tax (GST)		15,47,684.00	11,23,536.00
		1,22,00,149.00	81,35,411.00
b) Professional / Consultancy Services		-	-
c) Agency commission and Brokerage		-	-
d) Maintenance Services (Equipment / Property)		-	-
e) Others (Specify)		-	-
TOTAL		10,26,23,334.00	5,98,75,199.00
SCHEDULE 13 - GRANTS / SUBSIDIES			
(Irrevocable Grants & Subsidies Received)			
1) Central Government - Recurring Grant - in - Aid		-	-
Dev. Comm. MSME Recurring Grants		2,33,28,808.00	1,35,00,000.00
2) State Government(s)		-	-
3) Government Agencies - Govt of Germany (Gtz)		-	-
4) Institutions / Welfare Bodies		-	-
5) International Organisations		-	-
6) Others (Specify)		-	-
TOTAL		2,33,28,808.00	1,35,00,000.00
SCHEDULE 14 - FEES / SUBSCRIPTIONS			
1. Entrance Fees		-	-
2. Annual Fees / Subscriptions			
a) Fees Received - Long Term Courses		2,98,40,587.00	1,98,93,184.00
b) Fees Received - Mid / Short Term Courses		5,30,17,362.00	1,19,96,230.00
c) Entrance Exam Fees (LTC)		4,92,819.00	3,66,434.00
d) Fees - Other Admn fees		13,45,138.00	12,00,554.00
d) Hostel Fees Received		35,74,201.00	20,59,083.00
e) Fees of SC/ST Trainees from Gol		3,01,47,604.00	2,20,10,213.00
3. Seminar / Programme Fees		-	-
4. Consultancy Fees		-	-
5. Others (Specify)		-	-
TOTAL		11,84,17,711.00	5,75,25,698.00
Schedule 15 :- EARMARKED / ENDOWMENT FUND TRANSFER			NIL
Schedule 16 :- INCOME FROM ROYALTY, PUBLICATION ETC.			NIL





FORM OF FINANCIAL STATEMENTS (NON-PROFIT ORGANISATION)

INDO GERMAN TOOL ROOM

P-31, MIDC, Chikalthana, Aurangabad.

SCHEDULES FORMING PART OF BALANCE SHEET AND INCOME & EXPENDITURE ACCOUNT
AS AT 31st March'2023.

Particulars	Sub-Sch. Ref.	Current Year As on 31.03.2023	Previous Year As on 31.03.2022
<u>SCHEDULE 17 - INTEREST EARNED</u>			
1. On term Deposits			
a) With Scheduled Banks		48,69,277.00	72,78,405.00
b) With Scheduled Banks - TCSP		-	-
c) With Institutions		-	-
d) Others		-	-
2. Savings Accounts			
a) With Scheduled Banks		-	-
b) With Non-Scheduled Banks		-	-
c) Post Office Savings Accounts		-	-
d) Others		-	-
3. On Loans			
a) Employees / Staff		-	-
b) Others		-	-
4. Interest on Debtors and Other Receivables			
Interest on Income / Sales Tax Refund		-	-
Interest Recd. on Security Deposits (MSEB/MIDC)		99,532.00	94,074.00
TOTAL		49,68,809.00	73,72,479.00

SCHEDULE 18 - OTHER INCOME

1. Profit on Sale / disposal of Assets			
a) Own assets		-	-
b) Assets acquired out of grants or received free of cos		-	-
2. Export Incentives realized			
3. Fees for Miscellaneous Services			
4. Miscellaneous Income		1,82,159.00	47,556.00
5. Sales Tax Refund		-	-
6. Rent Received (Guest House)		-	-
7. Foreign Exchange Gain		-	-
8. Sale of Tenders		70,500.00	28,000.00
TOTAL		2,52,659.00	75,556.00

**SCHEDULE 19 - INCREASE / (DECREASE) IN STOCK OF FINISHED
GOODS & WORK IN PROGRESS**

a) Closing Stock			
- Finished Goods		-	-
- Work-in-progress		1,75,37,660.37	1,72,54,971.00
		<u>1,75,37,660.37</u>	<u>1,72,54,971.00</u>
a) Opening Stock			
- Finished Goods		-	-
- Work-in-progress		1,72,54,971.00	3,11,26,387.00
		<u>1,72,54,971.00</u>	<u>3,11,26,387.00</u>
NET INCREASE /(DECREASE) [a - b]		2,82,689.37	(1,38,71,416.00)





FORM OF FINANCIAL STATEMENTS (NON-PROFIT ORGANISATION)

INDO GERMAN TOOL ROOM

P-31, MIDC, Chikalthana, Aurangabad.

SCHEDULES FORMING PART OF BALANCE SHEET AND INCOME & EXPENDITURE ACCOUNT
AS AT 31st March'2023.

Particulars	Sub-Sch. Ref.	Current Year	Previous Year
		As on 31.03.2023	As on 31.03.2022
SCHEDULE 20 - MATERIAL CONSUMED			
Opening Stock (RM/BO Items/Cons)		1,11,53,814.00	1,29,82,719.00
Add:-			
Raw Material		2,32,11,792.00	1,14,20,497.00
Raw Material for Training		33,111.00	-
Bought Out and Standard Items		81,71,805.00	32,19,050.00
Bought Out and Standard Items for Training		-	-
Consumables Purchases		89,88,658.00	63,95,661.00
Consumables Purchases for Training		97,651.00	31,396.00
		<u>4,05,03,017.00</u>	<u>2,10,66,604.00</u>
Less:			
Closing Stock (RM/BO Items/Cons)		1,04,63,626.63	1,11,53,814.00
Material Consumed - A		<u>4,11,93,204.37</u>	<u>2,28,95,509.00</u>
Opening Stock (Spares)		-	-
Add:- Purchases of Consumables for Maintenance		7,68,163.00	4,78,278.00
		<u>7,68,163.00</u>	<u>4,78,278.00</u>
Less:- Closing Stock (Spares)		-	-
Spares Consumed - B		<u>7,68,163.00</u>	<u>4,78,278.00</u>
Material / Spares Consumed		<u>4,19,61,367.37</u>	<u>2,33,73,787.00</u>

SCHEDULE 21 - ESTABLISHMENT EXPENSES

a) Salaries & Wages		9,58,51,910.00	9,02,73,115.00
b) Bonus / Incentive Paid		-	-
c) Contribution to Provident Fund		1,08,52,801.00	1,01,04,959.00
d) Contribution to Other Fund - ESIC		72,748.00	81,077.00
- MLWF		3,259.00	3,204.00
e) Staff Welfare Expenses		48,820.00	41,309.00
f) Expenses on Employees Retirement and Terminal Benefits			
LIC Gratuity Premium		25,15,527.00	26,38,119.00
Leave Encashment		75,55,656.00	89,84,131.00
g) Others			
LTC Expenses		39,651.00	6,739.00
Children Education Allowance		-	-
Medical Expenses		35,58,806.00	32,24,681.00
Uniform & Liverages		-	-
H.R.D. Expenses		-	-
Remuneration to Trainee Engineers		1,59,07,895.00	1,47,87,310.00
Transfer Expenses		-	-
TOTAL		<u>13,64,07,073.00</u>	<u>13,01,44,644.00</u>



FORM OF FINANCIAL STATEMENTS (NON-PROFIT ORGANISATION)

INDO GERMAN TOOL ROOM

P-31, MIDC, Chikalthana, Aurangabad.

SCHEDULES FORMING PART OF BALANCE SHEET AND INCOME & EXPENDITURE ACCOUNT
AS AT 31st March'2023.

Particulars	Sub-Sch. Ref.	Current Year	Previous Year
		As on 31.03.2023	As on 31.03.2022
SCHEDULE 22 - OTHER ADMINISTRATIVE EXPENSES ETC.			
1. Labour and processing expenses (Sub-Contract Exp.)		64,02,300.00	52,41,544.00
2. Cartage and Carriage Inwards			
Freight Inward		1,84,895.00	3,83,025.00
Cartage & Hamali		7,92,920.00	4,98,280.00
3. Electricity and power		1,70,43,247.00	1,31,88,441.00
4. Water Charges		7,11,636.00	3,45,467.00
5. Insurance		8,33,130.00	7,33,064.00
6. Repairs & Maintenance			
Machinery		18,39,164.00	18,93,240.00
Building		10,930.00	5,43,235.00
Comp. Hardwares & Softwares		9,96,386.00	11,42,916.00
General Equipments		10,13,582.00	4,18,604.00
Office Equipments		1,61,859.00	1,13,729.00
Safety Equipments		19,424.00	1,72,546.00
7. Rent, Rates and Taxes - Property Tax			
Property Tax		2,88,400.00	3,31,038.00
Rent Paid - Hostel for Trainees		3,83,494.00	4,26,895.00
8. Vehicles Running and Maintenance			
Petrol, Oil & Lubricant Expenses		92,507.00	37,148.00
Vehicle Hiring Charges		4,07,792.00	4,02,915.00
9. Postage, Telephone and Communication Charges			
Postage & Telegram Expenses		56,341.00	69,008.00
Telephone / Fax Expenses		5,16,171.00	2,52,989.00
10. Printing & Stationary			
Printing & Stationary		6,29,354.00	1,02,978.00
Photocopying and Xerox Charges		234.00	500.00
11. Travelling and Conveyance Expenses		15,65,683.00	7,41,943.00
12. Expenses on Training/Seminar/Workshops			
Technical Seminar Expenses		-	-
Training Expenses		84,48,831.00	53,39,947.00
13. Auditors Remuneration		25,000.00	-
14. Hospitality Expenses		2,28,766.00	3,36,011.00
15. Professional Charges		9,12,996.00	2,97,723.00
16. Provision for Bad and Doubtful Debts / Advances		-	-
17. Freight and Forwarding Expenses		7,01,496.00	6,36,792.00
18. Distribution Expenses			
Sales Promotion Expenses		1,000.00	-
19. Advertisement and Publicity		5,76,236.00	1,97,784.00
20. Testing & Trial Charges		7,800.00	7,10,244.00
21. Calibration Expenses		-	1,15,116.00



FORM OF FINANCIAL STATEMENTS (NON-PROFIT ORGANISATION)

INDO GERMAN TOOL ROOM

P-31, MIDC, Chikalthana, Aurangabad.

SCHEDULES FORMING PART OF BALANCE SHEET AND INCOME & EXPENDITURE ACCOUNT
AS AT 31st March'2023.

Particulars	Sub-Sch. Ref.	Current Year	Previous Year
		As on 31.03.2023	As on 31.03.2022
<u>SCHEDULE 22 - OTHER ADMINISTRATIVE EXPENSES ETC.</u>			
22. Guest House Expenses		6,630.00	18,320.00
23. Meeting Expenses		71,976.00	-
24. Miscellaneous Expenses		27,309.00	24,142.00
25. News Papers & Periodicals		4,734.00	7,111.00
26. Office Expenses		2,34,845.00	33,584.00
27. Professional Tax Paid for IGTR, Aurangabad		-	-
28. Recruitment Expenses		-	1,01,195.00
29. House Keeping & Wages to Casuals		1,03,51,272.00	75,19,795.00
30. Security Charges		1,09,32,276.00	77,85,783.00
31. Garden Maintenance Expenses		42,292.00	22,590.00
32. Service Tax Paid (SVLDRS)		-	-
33. Sales Tax (VAT)/Excise Asst. Dues Paid		2,90,127.00	2,89,808.00
34. Exhibition Expenses		4,49,337.00	2,40,944.00
35. Foreign Exchange Loss		-	-
36. Legal Fees, Duties & Taxes		2,97,848.00	49,903.00
TOTAL		6,75,60,220.00	5,07,66,297.00

SCHEDULE 23- EXPENDITURE ON GRANTS, SUBSIDIES ETC.

a) Grants given to Institutions / Organisations	-	-
b) Subsidies given to Institutions / Organisations	-	-
TOTAL	-	-

SCHEDULE 24- INTEREST

a) On Fixed Loans	-	-
b) On other Loans (including Bank Charges)	-	-
c) Others - Bank Charges	9,015.00	6,436.00
TOTAL	9,015.00	6,436.00



FORM OF FINANCIAL STATEMENTS (NON-PROFIT ORGANISATION)

INDO GERMAN TOOL ROOM

P-31, MIDC, Chikalthana, Aurangabad.

**SCHEDULES FORMING PART OF BALANCE SHEET AND INCOME & EXPENDITURE ACCOUNT
AS AT 31st, MARCH 2022****SCHEDULE : 25****NOTES ON ACCOUNTS AND SIGNIFICANT ACCOUNTING POLICIES : -**

1. Previous Year figures are regrouped, reclassified & rearranged wherever necessary.
2. Opening Balances as on 01/04/2022 are taken as per the last audited balance sheet.
3. Sales are accounted for exclusive of Goods and Service Tax.
4. It is informed to us that "Inventories" are accounted as valued and certified by the Management.
5. The balances of Sundry Debtors, Sundry Creditors, Advances, Deposits, Other Receivables/ Payables, Bank and FDRs are subject to confirmation & reconciliation if any.
6. As far as non-moving debtors/receivables are concerned, it is suggested to take special efforts for recovery of the same. If these debtors are not recoverable, the same may be written-off in the books, with the prior approval of competent authority.
7. Separate books of Accounts are maintained for Pune & Nagpur Sub-Centre and the balances thereof have been merged for the preparation of Balance Sheet.
8. It is explained to us that future economic benefits associated with Cutting Tools will flow to the enterprise hence the same have been capitalized in the books of accounts.
9. Amount of GST credit, GST payable and GST TDS are subject to confirmation & reconciliation, of any.
10. Institute is keeping Group Gratuity Fund with LIC. The annual contribution (premium) of Rs. 25,15,527/- paid during the year is booked in establishment expenses on cash basis. The status of gratuity fund at the close of the financial year (2022-23) is as under:-

Balance as on 01.04.2022	:	2,70,36,962.00
Contribution made during the year	:	25,15,527.00
Less: Administrative Charges	:	3,56,691.00
Add: Interest credited by LIC	:	18,33,734.00
Les:-Gratuity paid to retiring / left employees	:	29,61,023.00
Closing balance as 31.03.2023	:	2,82,06,790.00

11. IGTR have started making provisions for Encashment of leave due to employees on retirement or on resignation from the year 2009-10. The status of provision for encashment of leave as on 31.03.2023 is as under:

Balance as on 01.04.2022	:	4,98,12,341.00
Add : Provision made during the year 2022-23	:	75,55,656.00
Less: Leave encashment to staff during 22-23	:	30,26,663.00
Closing balance as on 31.03.2023	:	5,43,41,334.00

12. IGTR Aurangabad had been appointed as a Mentor by O/o DC MSME, Govt. of India for establishing the MSME-Training Centre under Technology Centre Systems Programme (TCSP) at Bhiwadi, Rajasthan & Bhopal, Madhya Pradesh and Common Procurements for New TCs. Balance Carried Forward from previous year was Rs.337.50 lacs and received an amount of Rs.311.75 lacs from O/o DC MSME New Delhi & also received interest of Rs.5.46 lacs, Total funds available was Rs.654.71 lacs. An amount of Rs. 458.60 lacs has been utilized for the same and Rs. 21.72 Lacs has been surrendered during the year. The balance of Rs.174.39 lacs will be utilized during 2023-24 for the payments of Machinery & Equipment's for which it was sanctioned.



FORM OF FINANCIAL STATEMENTS (NON-PROFIT ORGANISATION)

INDO GERMAN TOOL ROOM

P-31, MIDC, Chikalthana, Aurangabad.

**SCHEDULES FORMING PART OF BALANCE SHEET AND INCOME & EXPENDITURE ACCOUNT
AS AT 31st, MARCH 2022****SCHEDULE : 25****SIGNIFICANT ACCOUNTING POLICIES:-****A) BASIS OF ACCOUNTING:-**

- 1) The accounts are prepared on Historical cost convention basis and the principle of Going Concern and Mercantile basis.
- 2) The accounting policies not separately referred to otherwise are consistent and in consonance with generally accepted accounting principles.

B) REVENUE RECOGNITION

- 1) Sales and Labour Charges are accounted on the basis of raising of invoices and Sales is accounted for exclusive of Goods and Service Tax. Training income is recognized on the basis of commencement of course subject to certainty of receipt of course fees i.e. on receipt basis.
- 2) Bank Interest is accounted on accrued basis and Misc. receipts are accounted for on cash basis.
- 3) Recurring Grants received from Government of India are recognized as revenue, as and when received.

C) FIXED ASSETS

Fixed Assets are stated at cost less depreciation. The cost of additions comprise the purchase price and all attributable cost for bringing asset into working condition.

D) DEPRECIATION:-

The depreciation is provided on Written down Value method at the rates and useful life decided by the Management. For additions before 30th September 2022 the depreciation is provided for full year and for additions after 30th September 2022 for six months only.

E) INVENTORIES

The inventory includes Raw material, Consumables, Bought out items and Work-in-Progress is valued at cost as certified by management. There is no change in the method of valuation.

F) GOVERNMENT GRANTS:-

As required by Accounting Standard 12 issued by Institute of Chartered Accountants of India for treatment of Government Grants, the institution has credited the Grant in nature of promoters' contribution that is Non-Recurring Grants received from Government of India to Capital Fund and treated Recurring Grants as Income in books of Accounts.

G) CURRENT ASSETS, LOANS & ADVANCES:-

In the opinion of the management the value of all current assets, loans and advances and other realizable are not less than their realizable value in the ordinary course of business.

H) INVESTMENTS:-

Investments are stated at cost of acquisition.



FORM OF FINANCIAL STATEMENTS (NON-PROFIT ORGANISATION)

INDO GERMAN TOOL ROOM

P-31, MIDC, Chikalthana, Aurangabad.

**SCHEDULES FORMING PART OF BALANCE SHEET AND INCOME & EXPENDITURE ACCOUNT
AS AT 31st, MARCH 2021****I) EMPLOYEE BENEFITS:-****a) Provident Fund Contribution**

Provident fund contribution is made to Government Provident Fund Authority. Retirement Benefits in the form of provident fund contributions are charged to the Income & Expenditure Account of the period when the contribution to the fund is due. There are no obligations other than the contribution payable to the fund.

b) Gratuity

Gratuity liability is defined benefit obligation. Provision and payment for Gratuity has been made on the basis of calculations provided by an actuary (LIC) during the financial year and the same has been charged to the Income & Expenditure Account.

c) Leave Encashment

IGTR is making provision of Earned Leave Balance as on 31.03.2023 at Basic plus DA as on 31.03.2023

J) CONTINGENCIES AND EVENTS OCCURRED AFTER THE BALANCE SHEET DATE:-

a) No such liabilities were noticed which are contingent in nature, except the TRACES portal showing the TDS default of Rs. 6,20,947.30/- & Income Tax Portal is showing demand of Rs. 1,11,54,198/- for A.Y.2016-17, Rs.1,42,409/- for A.Y.2015-16 & Rs.3,93,10,186/- for A.Y.2017-18. However in case of income tax demand, the protest is applied & deposit of Rs. 28,84,305/- is made.

b) There are no such events occurred after the Balance Sheet date which will have bearing on financial performance and / or State of Affairs of the Trust.

K) ACCOUNTING FOR THE CHANGES IN FOREIGN EXCHANGE RATES:

a) Foreign Currency transactions are recorded at the rate of exchange on the date of transactions.

b) Foreign Currency in hand at the end of the year are translated at the prevailing exchange rates as on the Balance Sheet date and resultant gain / loss are recognized in the Income & Expenditure Account.

For **ASHOK PTIL & ASSOCIATES**
CHARTERED ACCOUNTANTS
Firm Reg No 122045W

VAIBHAV JOSHI
PARTNER

M. No. 130494
UDIN : 23130494BGURRV8969



For **INDO GERMAN TOOL ROOM**
AURANGABAD

R.D PATIL
GENERAL MANAGER
MEMBER SECRETARY



Sd/-
CHAIRMAN
GOVERNING COUNCIL

PLACE :- AURANGABAD
DATE :- 25.09.2023





INDO GERMAN TOOL ROOM, AURANGABAD

COMPLIANCE ON ACCOUNTS AND SIGNIFICANT ACCOUNTING POLICIES:-

FOR THE ANNUAL REPORT FOR THE FINANCIAL YEAR 2020-21

A) COMPLIANCE TO NOTES ON ACCOUNTS

1. No Comments, as it pertains to the accounting policy.
2. No Comments, as it pertains to the accounting policy.
3. No Comments.
4. No Comments.
5. Balance confirmation letters are already sent to Sundry Debtors, Sundry Creditors and Loans and Advances. Any discrepancies with the parties are being reconciled with them and these will
6. No Comments
7. No Comments
8. No Comments
9. No Comments
10. No Comments
11. No Comments
12. No Comments

B) SIGNIFICANT ACCOUNTING POLICY – A,B,C,D,E,F,G,H,I,J,K

No comments as it pertains significant accounting policy.



Clutch Cover Draw and Calibration
Tool Bottom Half Assembly

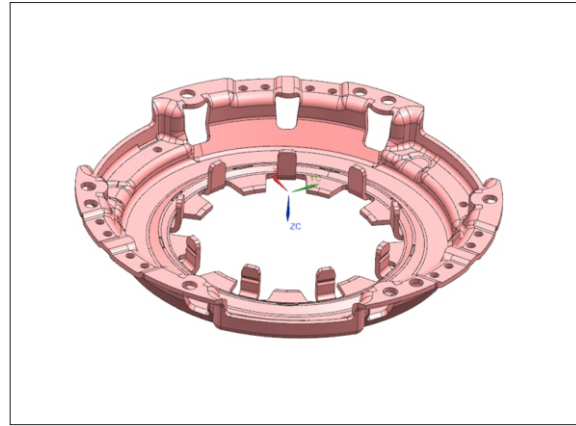

Cover Plate-Esteem

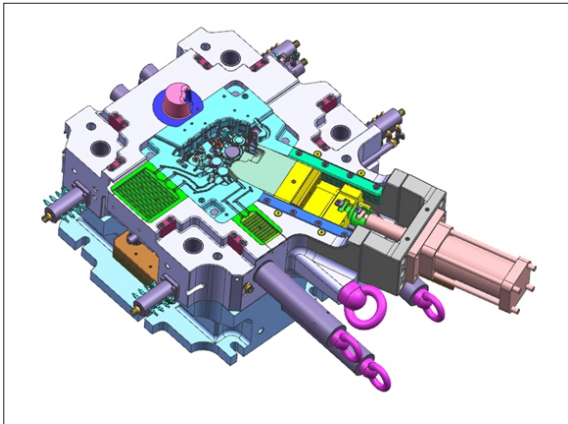

Crank Case RH Bottom Half Assembly

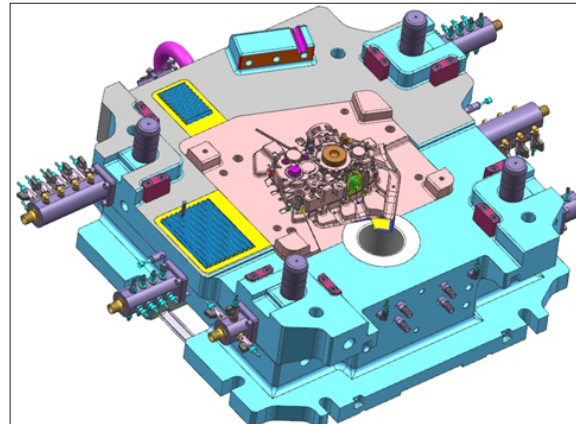

Crank Case RH Top Half Assembly

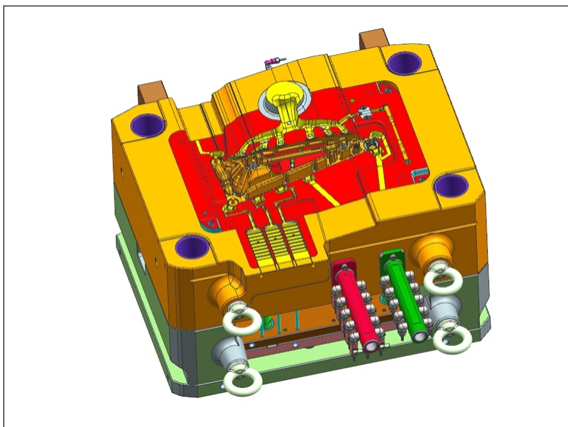

Bottom Half Assembly for PDC Die of E-Vehicle

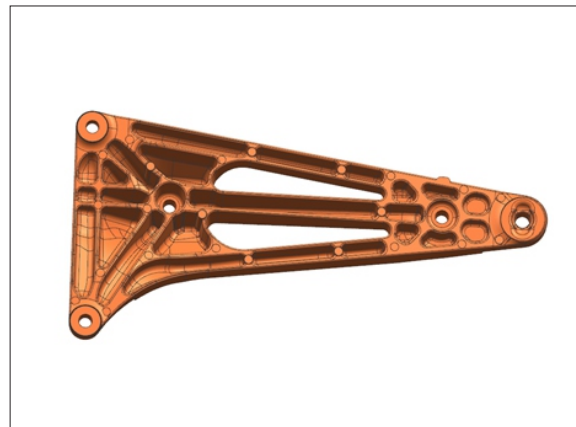

Bracket Mount Rear for E-Vehicle

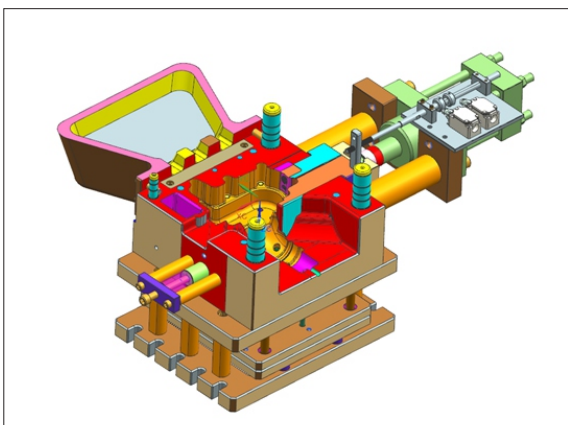

GDC Die for Thermostat Housing -
Bottom Half

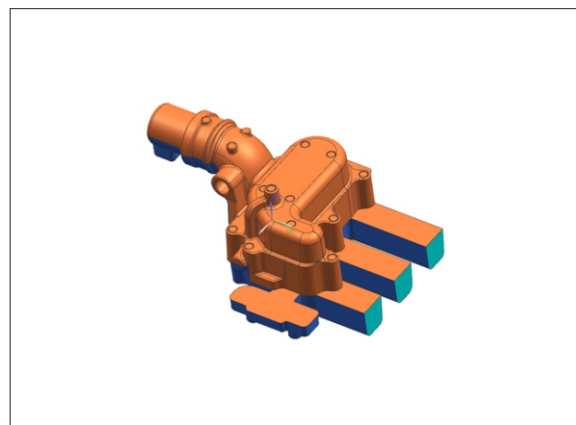

Thermostat Housing