



एम एस एम ई टेक्नोलॉजी सेन्टर, औरंगाबाद

MSME TECHNOLOGY CENTRE, AURANGABAD

इन्डो - जर्मन टूल रूम, औरंगाबाद

INDO GERMAN TOOL ROOM, AURANGABAD

(भारत सरकार की सोसायटी, सुक्ष्म, लघु एवं मध्यम उद्यम मंत्रालय)

Government of India Society

Ministry of Micro, Small & Medium Enterprises

AN ISO 9001:2015, ISO 14001:2015 & ISO 45001:2018, ISO 50001:2018

CERTIFIED TOOL ROOM & TRAINING CENTRE



वार्षिक प्रतिवेदन सन् २०२१-२०२२
ANNUAL REPORT 2021 - 2022

पंजीकृत कार्यालय :

पी-३१, एम.आय.डी.सी.

औद्योगिक क्षेत्र, चिकलठाणा,

औरंगाबाद - ४३१ ००६. (महाराष्ट्र)

फोन : ००९१- २४० २४८६८३२, २४८२५९३, २४७०५४९

Regd. Office :

P-31, M.I.D.C. Area, Chikalthana,
AURANGABAD 431006 (M.S.) INDIA

Phone : 0091- 240 2486832, 2470541

Fax : 0091- 240 2484028

E-mail : gm@igtr-aur.org

Web Site : www.igtr-aur.org





Certificate Awarding Programme to Candidates of Certificate Course In CNC Milling Sponsored By Savitribai Phule Mahila Ekatmata Samaj Mandal & CANPACK India Ltd.



GM, IGTR, Aurangabad addressing to Instructors from various ITIs sponsored by Directorate of Vocational Education & Training (DVET).



Certificate awarding programme to Instructors of various ITIs sponsored by Directorate of Vocational Education & Training (DVET).



एम एस एम ई टेक्नोलॉजी सेन्टर, औरंगाबाद
इन्डो – जर्मन टूल रूम, औरंगाबाद
(भारत सरकार की सोसायटी)

**MSME TECHNOLOGY CENTRE, AURANGABAD
INDO GERMAN TOOL ROOM, AURANGABAD
(A GOVERNMENT OF INDIA SOCIETY)**

वार्षिक प्रतिवेदन २०२१-२०२२
एवं परीक्षित लेखा वर्ष २०२१-२०२२

**ANNUAL REPORT 2021-2022 &
AUDITED STATEMENTS OF ACCOUNTS
FOR THE YEAR 2021 - 2022**



प्रस्तावना एवं पृष्ठभूमि :

एम एस एम ई - टेक्नोलॉजी सेन्टर (इन्डो जर्मन टूल रूम, औरंगाबाद) की स्थापना तकनीकी सहयोग कार्यक्रम के अंतर्गत भारत सरकार एवं संघीय गणराज्य जर्मनी के मध्य हुए द्विपक्षीय समझौते के अनुसार एक संस्था के रूप में की गई है। टूल रूम के प्रबंधन संबंधी मामले भारत सरकार द्वारा गठित गवर्निंग काउन्सिल द्वारा देखे जाते हैं। भारत सरकार के अपर सचिव एवं विकास आयुक्त, सुक्ष्म, लघु एवं मध्यम उद्यम मंत्रालय (एम.एस.एम.ई) समिती के अध्यक्ष एवं गवर्निंग काउन्सिल के चेयरमैन हैं।

लक्ष्य एवं उद्देश्य :

इस परियोजना का मुख्य उद्देश्य 'सुक्ष्म, लघु एवं मध्यम उद्यम' को तकनीकी सहायता प्रदान करना है। महाराष्ट्र राज्य तथा पडोसी क्षेत्र में उत्पादन की विविध वस्तुओं की निर्मिति जैसे कि, टूल्स, डाईज, फिक्चर्स की डिजाईन एवम निर्मिति उत्पादन क्षमता में वृद्धि, उत्पादन की पद्धतियों में सुधार व सुधारित गुणवत्ता, उद्योग में प्रशिक्षित कर्मियों की आपूर्ति भी करना है। इस परियोजना का लक्ष्य उद्योग की लागत में कटौती, उत्पादन एवम कार्यकुशलता में वृद्धि का समावेश है। इस परियोजना द्वारा निम्न रूप से सुविधाएँ उपलब्ध कराई जाएँगी।

- 1) परियोजना द्वारा उद्योगों में टूल्स जिग्स, फिक्चर्स और गेजेज के प्रभावी उपयोग संबंधी जानकारी तथा खरीदारी एवं निर्मिती का मार्गदर्शन।
- 2) टूल रूम द्वारा बनाये गए अथवा ग्राहकों के द्वारा उपलब्ध कराये गये डिजाइन तथा ड्राईंग के आधार पर टूल्स, जिग्स, फिक्चर्स, गेजेज एवं मोल्ड्स का उत्पादन करना।
- 3) टूल्स, जिग्स, फिक्चर्स, गेजेज एवं मोल्ड्स इत्यादी के लिए विशेष मशीनिंग कार्य करना साथ ही तकनीकी सेवाएँ जैसे कि, सामग्री का परीक्षण एवं टूल्स गेजेज आदि के लिए निरीक्षण तथा मरम्मत सेवाएँ उपलब्ध कराना।
- 4) टूल व डाईज बनानेवाले कार्मिक, मशीन ऑपरेटर्स को दीर्घकालीन तथा लघुकालीन प्रशिक्षण सुविधा उपलब्ध कराना तथा सुक्ष्म, लघु एवम मध्यम उद्यम के कर्मचारियों को लघुकालीन प्रशिक्षण देना।

कार्य एवं सुविधाएँ

भूमि एवं भवन :

टेक्नोलॉजी सेन्टर के लिए आबंटीत भुखंड ५१,८७८ वर्ग मीटर पर निर्मित उत्पादन भवन, प्रशिक्षण भवन, प्रशासकीय भवन, सभागृह एवं निवासी तथा छात्रावास भवन इत्यादी को पूर्णतः उपयोग में लिया जा रहा है, ३३० वर्ग मीटर भुखंड पर नागपुर उपकेंद्र के लिए भवन निर्माण किया गया एवं उपयोग में लिया जा रहा है। औरंगाबाद में १८२६ वर्ग मीटर भुखंड पर नये छात्रावास भवन का निर्माण कार्य पूर्ण हो चुका है साथ ही प्रशिक्षण विभाग के प्रथम तल पर १३९६ वर्ग मीटर के क्षेत्रफल पर प्रशिक्षण वर्क शॉप का निर्माण कार्य पूर्ण हो चुका है। आय जी टी आर औरंगाबाद के लिए आधुनिक प्रशिक्षण भवन / कार्यशाला निर्माण (१४३५ वर्ग मि.) एवं प्रथम तल निर्माण (१३३२ वर्ग मि.) पूर्ण हो चुका है।

टूल डिजाईन एवं उत्पादन विभाग :

टेक्नोलॉजी सेन्टर, सुक्ष्म, लघु एवं मध्यम उद्यम इकाईयों के लिए नवीनतम सुविधाओं को प्रदान करने के लिए पूर्ण प्रयत्नशील है, तथा अतिरिक्त सुविधाएँ उपलब्ध होने पर मध्यम तथा बड़ी इकाईयों को भी सुविधाएँ प्रदान करने के लिए प्रयत्नशील है। टूल रूम की गतिविधियाँ अर्थिक रूप से पूर्णतः स्वावलंबी हो चुकी है एवं स्वावलंबन बनाए रखनेके लिए व्यवहारिक एवं बचत के प्रयास अपनाए जा रहे हैं। आधुनिक सी.एन.सी. यंत्रों एवं उपकरणोंको पूर्ण क्षमता के साथ डाई एवं मोल्ड बनाने के लिए उपयोग में लाया जा रहा है। जैसे कि-

टूल रूम को विद्युत क्षमता (१५०० के. वी. ए.) का आबंटन किया गया है। उत्पादन एवं प्रशिक्षण विभागों में सी एन सी मशीनिंग कक्ष एवं कैड कैम लॉब, लो कॉस्ट ऑटोमेशन लॉब को वातानकूलित किया गया है।

- सी.एन.सी. वर्टिकल मशीनिंग केंद्र, (डेक्कल माहो, मायक्रॉन, हास, हार्डफोर्ड.)
- सी.एन.सी. टर्नमील मशीनिंग केंद्र, (हास.)
- सी.एन.सी. ५ अक्सिस - मशीनिंग केंद्र, (हर्मले)
- सी.एन.सी. मशीनिंग केंद्र, (मकिनो)
- सी.एन.सी. इ.डी.एम., सी. एन. सी. वायर कट (एजीट्रान, चार्मिल्स, इलेक्ट्रोनिको)
- ३सी.एन.सी. लेथ (डी.एम.जी., हास, हॉनर, शॉबुलीन)
- सी.एन.सी. सी.एम.एम. मशीन (कार्ल झाईज, हेक्सेगॉन)
- सी.एन.सी. प्रिंसीजन लेथ - शॉबुलीन
- सी.एन.सी. हाय - प्रिंसीजन सरफेस ग्राईंडर - (Blohm Planomet)
- सी.एन.सी. हाय - प्रिंसीजन सिलेंड्रीकल ग्राईंडर - (Studer S33)
- 3D एडीटेडिह मॅन्युफॅक्चरींग मशिन-मेटल एवं पॉलिमर (EOS Gmbh)



लघु उद्योग इकाईयों के लिए टूल डिजाइन एवं टूल उत्पादन तथा प्रशिक्षण के लिए आधुनिकतम एवं उच्च तकनीकी सेवाएँ प्रदान करने के लिए टूल रूम पूर्ण प्रयत्नशील है, जिससे की ऐसी इकाईयों को अंतर्राष्ट्रीय स्तर की, डिजाइन एवं उत्पादन सुविधाएँ उपलब्ध हो सके यह सुविधाएँ उपलब्ध होने से ऐसे इकाईयों की उत्पादन क्षमता, गुणवत्ता तथा बाजार की प्रतियोगिता में वृद्धि हो सके।

टेक्नोलॉजी सेन्टर, में जो भी मशीनरी एवं उपकरण लगाए गये हैं, उनको आधुनिकतम कैड/कैम हार्डवेयर एवं सॉफ्टवेयर के साथ जोड़ा जा रहा है। इन सॉफ्टवेयरों में कैड/कैम डेलकैम, सॉलीड वर्कस्, यूनियाफिक्स, केटिया, प्रो-ई, एनसिस, मास्टर कैम, मोल्ड फ्लो, हायपर मॅश, हायपर वर्कस्, आयडियाज, एमटीएस, अटो कैड, LCA (लो-कार्ट अटोमेशन, हायड्रोलिक, न्युमॅटीक पी एल सी (PLC), स्काडा SCADA, व्ही एल एस आय (VLSI), एम्बडेड EMBEDDED सिस्टीम एवं मॅकॅट्रॉनिक्स का समावेश है। तथा सॉफ्टवेयर आधुनिककरण के लगातार प्रयास किए जा रहे हैं।

डिजाइन विभाग द्वारा टूलिंग विकास एवं डिजाईन के लिए विशेष तौर पर शीट मेटल, प्लास्टीक, डाईकार्टिंग डाईज, (पी.डी.सी, जी.डी.सी, एल.पी.डी.सी) के क्षेत्र में सेवाएँ एवम् उत्पादन के क्षेत्र में, सुक्ष्म, लघु एवं मध्यम उद्यम इकाईयों के उत्पादन के लिए विशेष तौर पर मार्गदर्शन का कार्य कर रहा है जिससे कि उनकी उत्पादन प्रक्रिया अत्याधुनिक हो सके।

उत्पादन एवं डिजाइन विभाग लंबी अवधि एवम् मध्यम अवधि के प्रशिक्षणार्थियों को प्रशिक्षण के दौरान प्रोजेक्ट देकर उनके प्रशिक्षण पाठ्यक्रम को उच्च कोटि के स्तर तक प्रशिक्षण देने के लिए कटिबद्ध है।

प्रशिक्षण कार्यक्रम :

टेक्नोलॉजी सेन्टर का लक्ष्य है की युवाओं को उद्देश्यपूर्ण तकनीकी ज्ञान की प्राप्ति हो सके, प्रशिक्षण के अंदर केंद्र कैड/कैम सीई तथा सीएनसी लेथ/सीएनसी मिलींग/सीएनसी डब्ल्यूडीइएम विभागोंसे तकनीकी प्रशिक्षण देने के लिए सुसज्जित है। संस्थाके द्वारा प्रशिक्षण विभाग में तकनीकी प्रशिक्षण एवम् उत्पादन विभाग में ऑन जॉब प्रशिक्षण देने का कार्य जारी है। संस्थाके द्वारा पोस्टग्रॅज्युएट, पोस्ट डिप्लोमा, डिप्लोमा एवम् सर्टीफिकेट के प्रशिक्षणार्थियों के लिए विविध बहु आयामी पाठ्यक्रमों को चलाया जा रहा है। इसके अलावा बहुत से लघु अवधि के पाठ्यक्रम टूल डिजाईन कैड/कैम, सी एन सी मशीनिंग के क्षेत्र में तथा ग्राहकोकी मांग के अनुसार विविध टेलर मेड पाठ्यक्रमों को विकसित कर प्रशिक्षण दिया जा रहा है।

अ) दीर्घकालीन प्रशिक्षण कार्यक्रम :

NAME OF THE COURSE	DURATION	ELIGIBILITY
एडवांस डिप्लोमा इन टूल एण्ड डाई मेकिंग	४ वर्ष	दसवीं कक्षा उत्तीर्ण
डिप्लोमा इन मॅकॅट्रॉनिक्स	३ वर्ष	(प्रवेश परिक्षा- के आधार पर)
सर्टिफिकेट कोर्स इन मशिनिस्ट (टूल रूम)	२ वर्ष	
पोस्ट ग्रॅज्युएट डिप्लोमा इन टूल डिजाइन एवं कैड/कैम	१.५ वर्ष	बी.ई.
पोस्ट ग्रॅज्युएट डिप्लोमा इन मॅकॅट्रॉनिक्स	१.५ वर्ष	बी.ई.
पोस्ट डिप्लोमा इन टूल डिजाइन एवं कैड कैम	१ वर्ष	बी.ई./डी. एम. ई.
पोस्ट डिप्लोमा इन टूल एवं डाई उत्पादन	१ वर्ष	बी.ई./डी. एम. ई.
पोस्ट डिप्लोमा इन संगणिकृत इंजिनिअरिंग (उत्पादन)	१ वर्ष	बी.ई./डी. एम. ई.
पोस्ट डिप्लोमा इन मॅकॅट्रॉनिक्स	१ वर्ष	बी.ई./डी. एम. ई.
पोस्ट डिप्लोमा इन सी एन सी मशिन मरम्मत	१ वर्ष	बी.ई./डी. एम. ई.
पोस्ट डिप्लोमा उत्पादन डिजाइन	१ वर्ष	बी.ई./डी. एम. ई.
पोस्ट डिप्लोमा इन ईंडस्ट्रीयल अटोमेशन / रोबोटिक्स	१ वर्ष	बी.ई./डी. एम. ई.
एडवांस सर्टिफिकेट पाठ्यक्रम- टूल डिजाइन एवं कैड/कैम	१ वर्ष	आय.टी.आय.
एडवांस सर्टिफिकेट पाठ्यक्रम- टूल एवं डाई उत्पादन	१ वर्ष	आय.टी.आय.
एडवांस सर्टिफिकेट पाठ्यक्रम सी. एन. सी. मशिनींग	१ वर्ष	आय.टी.आय.
एडवांसकोर्स सर्टिफिकेट पाठ्यक्रम-मशीन मरम्मत	१ वर्ष	आय.टी.आय.
एडवांसकोर्स सर्टिफिकेट पाठ्यक्रम-वेल्डींग तकनीकी	१ वर्ष	आय.टी.आय.
सर्टिफिकेट पाठ्यक्रम सी. एन. सी. टर्निंग एवम् मीलिंग	१ वर्ष	दसवीं कक्षा
सर्टिफिकेट कोर्स टूल एवम् डाई उत्पादन	१ वर्ष	दसवीं कक्षा
सर्टिफिकेट पाठ्यक्रम-मशीन टूल एवं वेल्डींग तकनीकी	१ वर्ष	दसवीं कक्षा उत्तीर्ण
सर्टिफिकेट पाठ्यक्रम-मशीन मरम्मत एवं वेल्डींग तकनीकी	१ वर्ष	दसवीं कक्षा उत्तीर्ण



ब) मध्यम अवधि के प्रशिक्षण कार्यक्रम :

पाठ्यक्रम	अवधि	पातत्रा
सर्टिफिकेट पाठ्यक्रम-सी.एन.सी. मशीन संचालन(लेथ)	२४ सप्ताह	दसवीं कक्षा
सर्टिफिकेट पाठ्यक्रम-सी.एन.सी. मशीन संचालन(मिलींग)	२४ सप्ताह	दसवीं कक्षा
सर्टिफिकेट पाठ्यक्रम-कैंड एवम उत्पादन गुणवत्ता	२४ सप्ताह	१२ वी कक्षा/बी एस.सी/आय. टी.आय
सर्टिफिकेट पाठ्यक्रम-संचालन (Lathe,Milling,Wirecut.E..D.M.)	२४ सप्ताह	१२ वी कक्षा/बी एस.सी/आय. टी.आय
मास्टर सर्टिफिकेट पाठ्यक्रम-संगणीकृत टुल ईजीनीयरींग	२४ सप्ताह	बी.ई/डी.एम.ई/आय. टी.आय
मास्टर सर्टिफिकेट पाठ्यक्रम-टुल डीजाईन/कैंड/कैम,उत्पादन-डीजाईन	२४ सप्ताह	बी.ई/डी.एम.ई/आय. टी.आय
मास्टर सर्टिफिकेट पाठ्यक्रम-मैकेट्रानिकक्स,इंडस्ट्रीयल ऑटोमेशन/रोबोटिक्स	२४ सप्ताह	बी.ई/डी.एम.ई/आय. टी.आय
मास्टर सर्टिफिकेट पाठ्यक्रम-सी. एन. सी. तकनीकी वेल्डिंग ऑप्लिकेशनस्	२४ सप्ताह	बी.ई/डी.एम.ई/आय. टी.आय
मास्टर सर्टिफिकेट पाठ्यक्रम-स्ट्रुक्चरल डिजाइन एवं विश्लेषण	२४ सप्ताह	बी.ई/डी.एम.ई/आय. टी.आय
सर्टिफिकेट पाठ्यक्रम-मैकेट्रानिकक्स	२४ सप्ताह	बी.ई/डी.एम.ई/आय. टी.आय
सर्टिफिकेट पाठ्यक्रम-व्हीएलएसआय/एम्बेडेड सिस्टिमस् डिजाइन	२४ सप्ताह	बी.ई/डी.एम.ई/आय. टी.आय
सर्टिफिकेट पाठ्यक्रम-टुल डीजाईन, कैंड/कैम	२४ सप्ताह	बी.ई/डी.एम.ई/आय. टी.आय
सर्टिफिकेट पाठ्यक्रम-उत्पादन डीजाईन,रिचर्स ईजीनीयरींग एवं ३डी प्रिंटिंग	२४ सप्ताह	बी.ई/डी.एम.ई/आय. टी.आय
सोलर यंत्र पी वी स्थापना(सुर्य मित्र)	१२ सप्ताह	डीप्लोमा/आय. टी.आय

क) लघु अवधि के पाठ्यक्रम :

पाठ्यक्रम - क्षेत्र	पाठ्यक्रम	अवधि(प्रती तास)	
कैंड	अंटो कैंड, सॉलीड वर्कस्	७२ घंटे	कैंड/कैम, सी ए ई सी एन सी, ऑटोमेशन प्रोफेशनलस् एवम् ईंडस्ट्रीयल प्रोफेशनलस्
	युनिग्रामिफिक्स,कैटीया,प्रो-ई	९६ घंटे	
कैम	मास्टर कैम, डेल कैम,युनिग्रामिफिक्स	९६ घंटे	
	अँनसिस,हायपरमेश	७२ घंटे	
सी एन सी प्रोग्रामींग	लेथ, मिलींग	७२ घंटे	
सी एन सी मशिनींग	लेथ, मिलींग,ई डी एम,डब्ल्यु ई डी एम	७२ घंटे	
हायड्रॉलिकस् न्युमॅटीकस्	बेसीक हायड्रॉलिकस्/न्युमॅटीक	२४ घंटे	
	ईलेक्ट्रो हायड्रॉलिकस्/न्युमॅटीक		
	एडवाँस न्युमॅटीक		
वेल्डींग टेक्नॉलाजी	आर्क वेल्डींग,टीग वेल्डिंग,मिग/मॅग/गॉस वेल्डिंग	७२ घंटे	
लो कार्ट ऑटोमेशन	इलेक्ट्रीकल कैंड, पीएलसी प्रोग्रामिंग, एडवाँस पीएलसी प्रोग्रामींग	९६ घंटे	
	स्काडा, व्ही एल एस आय, इम्बेडेड सिस्टिम,		
	मॅट लॅब,सेंसर एवं ऑप्लिकेशन, बेसीक रोबोटीक,		
	एसी ड्राईव्हज ८०९१ मायक्रो कंट्रोलर, मायक्रो प्रोसेसर प्रोग्रामींग ई		
टुल डिजाईन	अंटोमेशन-न्युमॅटीक,पीएलसी के साथ	१४४ घंटे	
	बेसीक मैकेट्रानिकस्,	१९२ घंटे	
जुल डिजाईन	डिजाइन ऑफ जिग्स,एवं फिक्चर,प्रेस टुल्स	४८ घंटे	
	मोल्ड, डाई कार्टींग डाई,कटींग टुल्स् गेजेस		
जनरल ईजिनियरींग	बेसीक मेट्रॉलॉजी/सी एम एम	२४ घंटे	
	बेसीक मेट्रॉलॉजी/सी एम एम जी डी एवं टी		
सिक्लील ईजिनियरींग आर्टिटेक्चरल ईजिनियरींग	अंटो कैंड,स्टैंड प्रो,रेव्हीट, आर्किटेक्चर, ३डी मॅक्स	७२ घंटे	
	सिक्लील सर्वे टोटल स्टेशन पर आधारित		
३डी प्रिंटिंग/स्कॅनींग	३डी प्रिंटिंग/स्कॅनींग, जिरो मॅजीक स्कॅनींग,रॅपीड वर्क्स	७२ घंटे	
रिपेअर एवं मरम्मत इलेक्ट्रीक अंड ईलेक्ट्रॉनिकस् गॅजेटस्	(HHP)हैंड होल्ड प्रॉडक्ट,ऑडीओ व्हिडीओ	७२ घंटे	
	रुम एअरकंडीशनर होम अप्लायसेंस(RACHA)		
एडवाँस संगणक मरम्मत/रखरखाव, नेट वर्किंग	अंडव्हाँस डिप्लोमा संगणक मरम्मत एवं नेटवर्क मॅनेजमेन्ट सिस्को प्रमाणीत नेटवर्क एसोसिएट, संगणक हार्डवेअर एवं नेटवर्कींग, एडवाँस नेटवर्कींग, प्रशिक्षण कार्यक्रम एम सी एस ई / एस सी एस ए सर्वर २०१२,प्रोग्रामींग व्हि बी नेट,सी++ , एस्प.डॉट नेट,एसक्युएल जावा ई	७२ घंटे	



ड) टेलरमेड पाठ्यक्रम विशिष्ट आवश्यकता के अनुसार उद्योगों और संस्थानों के लिए पाठ्यक्रम

अभियांत्रिकी विद्यार्थियों एवं औद्योगिक कर्मचारियों की सुविधा के लिए टूल रूम में कैड / कैम सेल की स्थापना की गई है, जिसका मूल उद्देश्य कैड / कैम क्षेत्र में अत्याधुनिक तकनीक का ऐसे विद्यार्थी एवं कर्मचारी लाभ उठा सके। इस कैड / कैम सेल के अंतर्गत तकनीकी केंद्र बहुतसे लघु अवधि के पाठ्यक्रमों को चला रहा है। जैसे कि आटो कैड, सी. एन. सी. प्रोग्रामिंग एवं मशीनिंग, मास्टर कैम, युनीग्राफिक्स, कॅटिआ, प्रो - ई, अॅनसिस, इत्यादि, साथ ही सी.एन.सी प्रोग्रामींग एवमं मशीनिंग, हायड्रोलिक्स, न्युमॅटिक्स के पाठ्यक्रम चलाए जा रहे हैं।

कैड कैम प्रशिक्षण उपकेंद्र :

टेक्नोलॉजी सेन्टर विविध मध्यम अवधि के प्रशिक्षण पाठ्यक्रमों को चला रहा है, जैसेकि 'पोस्ट ग्रॅज्युएट डिप्लोमा इन टूल डिजाइन एवं कैड/कैम' एवं 'पोस्ट डिप्लोमा इन टूल डिजाइन एवं कैड/कैम', तथा टूल डिजाइन के विविध मॉड्युल के पाठ्यक्रमों को चलाया जा रहा है एवं इन पाठ्यक्रमों को अच्छा प्रतिसाद मिल रहा है। साथही उच्च कोटि अत्याधुनिक कैड / कैम के लघु अवधि के पाठ्यक्रम निम्नलिखित उपकेंद्रों में भी चलाए जा रहे हैं।

- १) ईंडो जर्मन टूल रूम, विस्तारीत केंद्र नागपूर
- २) एम एस एम ई - टेक्नोलॉजी सेन्टर (आय. जी. टी. आर) - एम एस एम ई - डी आय कैड / कैम प्रशिक्षण उप केंद्र पूणे - स्वारगेट, भोसरी, पुणे
- ३) एम एस एम ई - डी आय टेक्नोलॉजी सेन्टर (आय. जी. टी. आर) - एम एस एम ई - डी आय कैड / कैम प्रशिक्षण केंद्र मुंबई :
- ४) आय जी टी आर प्रशिक्षण विस्तारीत केन्द्र, कोल्हापुर



गतिविधियाँ एवं उपलब्धियाँ

टूलिंग, ३डी प्रिंटिंग पार्ट्स और उच्च परिशुद्धता मशीनिंग भागों का प्रमुख विकास निम्नानुसार है।

अ) रक्षा क्षेत्र:

- मेसर्स भाभा एटॉमिक रिसर्च सेंटर, मुंबई के लिए ३डी मेटल प्रिंटिंग के माध्यम से मल्टी सेक्शन पार्ट्स का विकास।

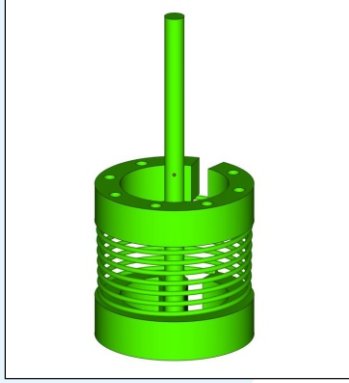

सॉलीनॉइड कॉइल

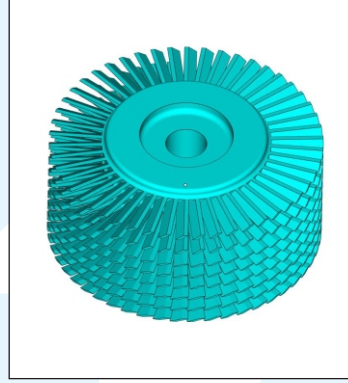

रोटर

- स्वदेशी परियोजना के रूप में ११-बीआरडी, नासिक के लिए ३डी मेटल प्रिंटिंग के माध्यम से ब्रैकेट भागों का विकास।

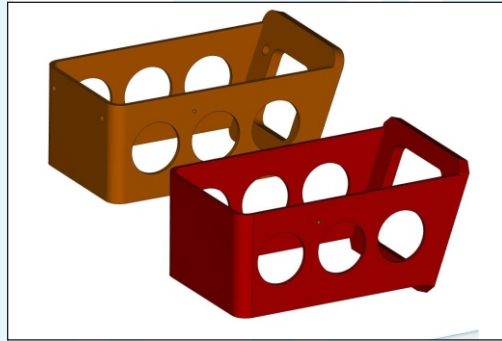

बी एम ब्रैकेट

ब) वैद्यकीय क्षेत्र:

- श्री गणेश इंजीनियरिंग वर्क्स, नासिक के लिए ३डी मेटल प्रिंटिंग में डेंटल पिन
- मेसर्स भारत डेंटल इनोवेशन प्राइवेट लिमिटेड के लिए डेंटल प्रोटो पार्ट्स की ३डी मेटल प्रिंटिंग।

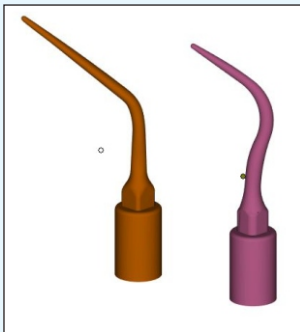

डेंटल पिनस्

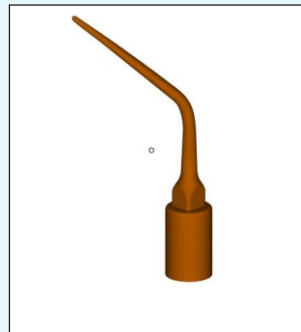

डेंटल पिन

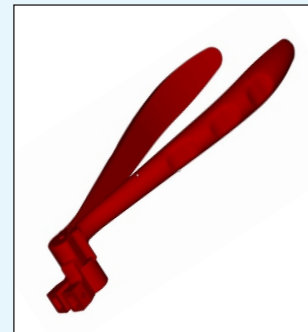

प्लायर हंडल



क) ऑटोमोटिव और सामान्य अभियांत्रिकी क्षेत्र

- मेसर्स सेटको ऑटो सिस्टम प्राइवेट लिमिटेड के लिए ३८० कवर प्लेट के शीट मेटल टूलिंग निर्माण।



३८० क्लच कव्हर



ड्रॉ टुल

- अमलगमेशन वॅलीओ क्लच प्रा.लि.कांचीपुरम के लिए ड्रिह्न प्लेट की २ रो प्रोग्रेसिव डाई (मारुती सॅट्रो और कब के लिए उपयोग की जाने वाली) का डिज़ाइन, विकास और निर्माण।



ड्रिह्न प्लेट

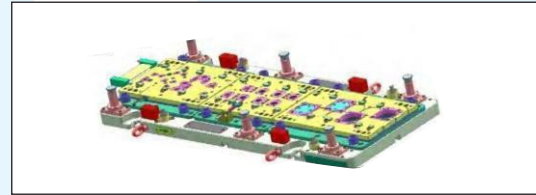

ड्रिह्न प्लेट कि प्रोग्रेसिव्ह डाय

- मेसर्स रिंग प्लस अॅक्वा लिमिटेड, नासिक उनके ओईएम बीएमडब्ल्यू के लिए फ्लेक्स-प्लेट के डिजाइन और विकसित और निर्मित टूलिंग।
 - आईजीटीआर ने एक्सल क्लैंप कैपिटल एलएच/आरएच के लिए फोर्जिंग डाई के निर्माण को सफलतापूर्वक अंजाम दिया है। डाई में मेसर्स एंड्युरन्स टेक्नोलॉजीज लिमिटेड के लिए प्री-फॉर्मिंग डाई, फॉर्मिंग डाई और ट्रिमिंग डाई शामिल हैं।
- केटीएम २०० सीसी बाइक के निर्यात वाहन के लिए मेसर्स बजाज ऑटो लिमिटेड पुणे के लिए क्रैंक केस आरएच के हाई प्रेशर डाई कार्टिंग डाई का डिजाइन और निर्माण।



क्रैंक केस आरएच



टूल क्रैंक केस आरएच की छवि



- स्कोडा कुशक रूफ रेल माउंटिंग फ्रंट के नए विकास के लिए टूलिंग का डिजाइन और निर्माण।
- घरेलू और निर्यात बाजार के लिए मैसर्स फेनिक्स मेकानो लिमिटेड पुणे (ईओयू) के लिए ढक्कन और बेस के हाई प्रेशर ड्राई कारस्टिंग ड्राई का डिजाइन और निर्माण।

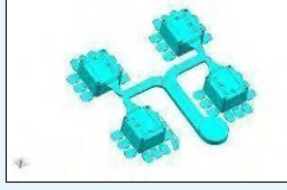

बेस १५



बेस १५ के लिए एच पी डी सी डाय

- मैसर्स नरेश इंजीनियरिंग, औरंगाबाद के लिए सीई ब्रैकेट की हाई प्रेशर ड्राई कारस्टिंग ड्राई जापान को निर्यात उत्पाद के रूप में उनके अंतिम ग्राहक के लिए।



सी ई ब्रैकेट



सी ई ब्रैकेट के लिए एच पी डी सी डाय

- मैसर्स औरंगाबाद इलेक्ट्रिकल्स लिमिटेड के लिए ३डी मेटल में कंफर्मल कुलिंग पंच जी प्लेन एसपी का इस्तेमाल उत्पादों की गुणवत्ता में सुधार के लिए हाई प्रेशर ड्राई कारस्टिंग ड्राई के लिए किया जाएगा।

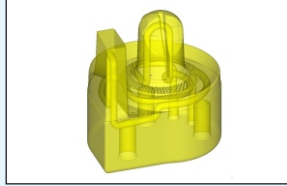

कंफर्मल कुलिंग इनसर्ट

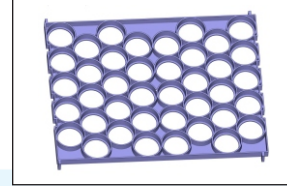

सेल होल्डर

- रैपिड प्रोटो ७ पोल ट्रक चार्जर और होज़ कनेक्टर ट्रैक्टर के लिए ३डी प्लास्टिक प्रिंटिंग पार्ट अलग प्री-क्लियर

सामान्य अभियांत्रिकी क्षेत्र:

- मैसर्स वेगा ऑटो एक्सेसरीज प्राइवेट लिमिटेड के लिए ३२७०० सेल होल्डर, हेल्मेट लॉक, कारा स्पॉयलर और होज़ कनेक्टर के ३डी प्लास्टिक एसएलएस प्रिंटिंग प्रोटो पार्ट्स।
- स्ट्रीट बैक वेंट और एल्बो फ्रीजर के लिए ३डी प्लास्टिक प्रिंटिंग (डीएलपी) प्रोटो पार्ट।



हेल्मेट पार्ट

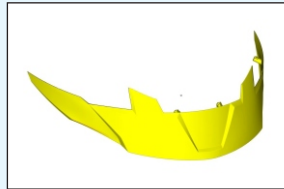

स्पॉयलर

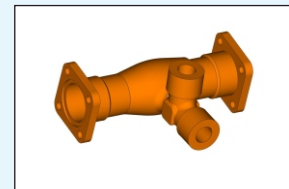

मैनिफोल्ड



- मैसर्स टेक्निकैस्ट एसडीएन बीएचटी प्रिसिजन एल्युमिनियम ड्राई कार्स्टिंग मलेशिया और वैश्विक प्रौद्योगिकी निदेशक मैसर्स मॉर्गन एडवांस मैटेरियल्स, यूके की टीम का दौरा हुआ। आईजीटीआर-औरंगाबाद से उनकी ड्राइज के उत्पादन के लिए चर्चा कि गयी।
- तेरना अभियांत्रिकी महाविद्यालय, उस्मानाबाद के १०० छात्रों के लिए सीएनसी प्रोग्रामिंग पर कार्यशाला आयोजित कि गयी।
- शासकिय तंत्रनिकेतन लातूर और पुणे के लिए आयोजित ऑनलाइन संयंत्र मॉड्यूल में २९९ एवं १४१ प्रशिक्षणार्थियोंको प्रशिक्षण दिया गया।
- ४९ प्रशिक्षुओं के लिए उद्योग ४.०, आय ओ टी, ३डी प्रिंटिंग और फंडामेंटल ऑफ टूल एंड ड्राई टेक्नोलॉजी पर वेबिनार आयोजित किया गया।
- व्यावसायिक प्रशिक्षण संस्थान महाराष्ट्र निदेशालय के माध्यम से आईजीटीआर ने १३६ प्रशिक्षकों के लिए इलेक्ट्रॉनिक्स, सौर, कम लागत स्वचालन, कंप्यूटर हार्डवेयर और नेटवर्किंग और सीएनसी मशीनिंग के क्षेत्र में अनुकूलित प्रशिक्षण कार्यक्रम आयोजित किया गया।
- शासकीय औद्योगिक प्रशिक्षण संस्था के ८० छात्रों ने ऑटोड्रॉनिक्स, इलेक्ट्रॉनिक्स मैकेनिक्स, इलेक्ट्रीशियन आदि पर एक सप्ताह का प्रशिक्षण पूरा कर लिया है।
- पीएम-दक्ष योजना के तहत एनबीसीएफडीसी, नई दिल्ली द्वारा प्रायोजित २५ प्रशिक्षुओं को "एडवांस स्ट्रक्चरल डिजाइन" में प्रशिक्षण दिया गया है।
- सावित्रीबाई फुले महिला एकात्मता समाज मंडल औरंगाबाद द्वारा प्रायोजित और कैनपैक इंडिया प्राइवेट लिमिटेड औरंगाबाद सीएसआर गतिविधियों के तहत मराठवाड़ा के ग्रामीण क्षेत्रों के २५ उम्मीदवारों के लिए "सीएनसी मिलिंग में सर्टिफिकेट कोर्स" में छह महीने का कौशल विकास प्रशिक्षण कार्यक्रम आयोजित किया है।
- विभिन्न औद्योगिक प्रशिक्षण संस्था के ४५० से अधिक छात्रों ने ऑटोमेशन / ऑटोड्रॉनिक्स / सीएनसी / टूल डिजाइन क्षेत्रों में लघु अवधिका प्रशिक्षण किया।

स्फूर्ति योजना:

- आईजीटीआर औरंगाबाद को स्फूर्ति योजना के लिए नोडल एजेंसी नियुक्त किया गया है।
- परियोजना संचालन समिति की बैठक ०७-०७-२०२१ को आईजीटीआर औरंगाबाद में हुई।
- आईजीटीआर परियोजना संचालन समिति ने ओटाई और गारमेंटिंग, डेयरी विकास, फैब्रिक डिजिटल प्रिंटिंग और एम्ब्रायडरी गारमेंट, रेडीमेड गारमेंट्स और हल्द प्रक्रिया के क्षेत्र में विचार करने के लिए योजना चयन समिति (एसएससी) को ५ क्लस्टर की जांच के बाद सिफारिश की।

इंशु



कार्य निष्पादन :

विवरण	वर्ष				
	२०१७-१८	२०१८-१९	२०१९-२०	२०२०-२१	२०२१-२२
(अ) प्रशिक्षण कार्यक्रम :					
चलाई गई प्रशिक्षण कार्यक्रम :					
दीर्घकालीन प्रशिक्षण कार्यक्रम	१२५	१२२	११८	८२	७०
मध्यम अवधि प्रशिक्षण पाठ्यक्रम	१६४	१९९	१८६	६०	४२
लघुकालीन प्रशिक्षण कार्यक्रम	६१३	६३५	७८४	८०	१५५
प्रशिक्षित प्रशिक्षणार्थियों की संख्या :					
दीर्घकालीन प्रशिक्षण कार्यक्रम	२८९१	२७२२	२८२०	१९८६	११३७
मध्यम अवधि प्रशिक्षण पाठ्यक्रम	१०३०	१८३१	१७१४	७००	४६५
लघुकालीन प्रशिक्षण कार्यक्रम	५०४५	६७४९	१५५२१	६६५	२१०२
कुल	८९६६	११३०२	२००५५	३३५१	३७०४
अनुसूचित जाती - प्रशिक्षणार्थी	२१२८	४२६२	५५१८	१०९६	४७८
अनुसूचित जन जाती - प्रशिक्षणार्थी	४५६	६७५	६२१	१५६	६१
महिला - प्रशिक्षणार्थी	१०८७	१६०६	६०४०	३५४	४०४
अपंग - प्रशिक्षणार्थी	-	-	-	-	-

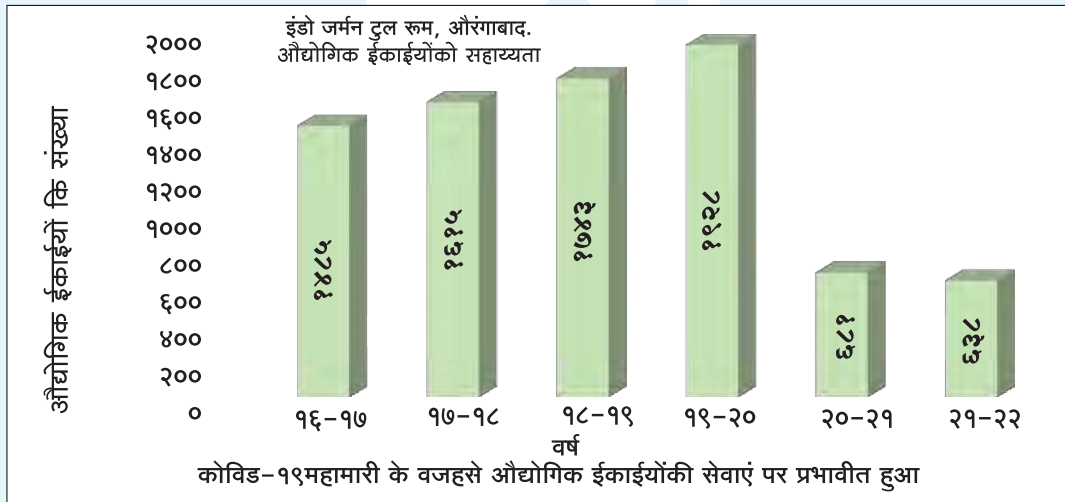
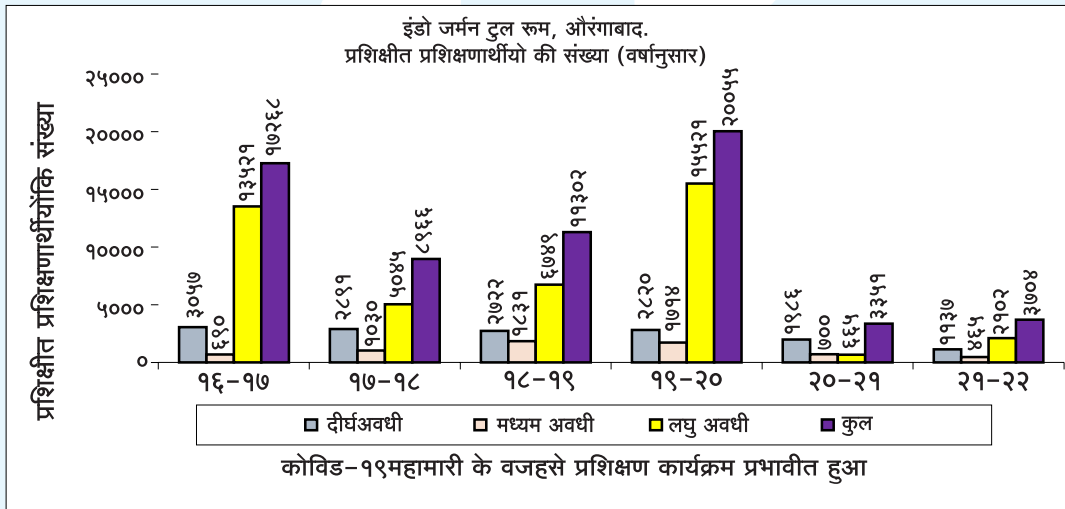



(ब) वित्तीय परिणाम :	(मूल्य रु. लाख में)				
	विवरण	वर्ष			
	२०१७-१८	२०१८-१९	२०१९-२०	२०२०-२१	२०२१-२२
आय	३४२३.९६	४०२३.७६	४७४४.८६	१०२५.४३	११०९.७८
आवर्तक व्यय	३३७२.२६	३७२६.०४	५२३०.३२	२१९८.७९	२०४२.९१
नगद अधिव्यय	१०१.७०	२९७.७२	(४८५.४६)	(११७३.३६)	(९३३.१३)
प्रतिशत में वसुली	१०४%	१०८%	९०.७२%	४६.६४%	५४.३२%

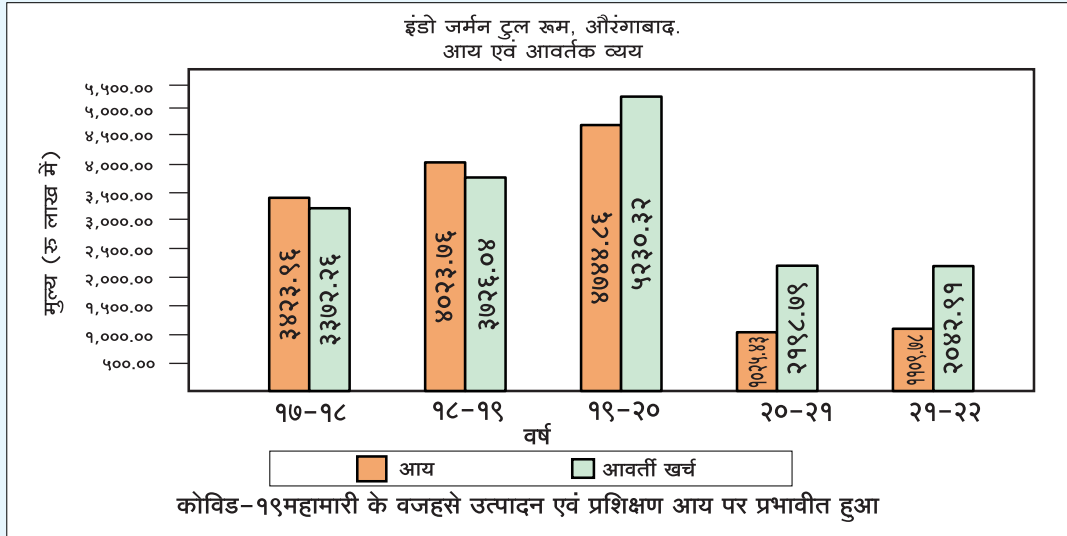

उपकेंद्रों के वित्तीय परिणाम :

विवरण	(मूल्य रु. लाख में)			
	पुना उपकेंद्र स्वारगेट, भोसरी	नागपुर उपकेंद्र	मुंबई उपकेंद्र	कोल्हापूर उपकेंद्र
आय	४.८४	३४.६२	-	१०.६०
व्यय	४९.४६	४९.२१	-	४.९०
प्रशिक्षार्थियों को प्रशिक्षण दिया गया	४२	३८४	-	७४

महत्वपूर्ण गतिविधियां वर्ष २०२१-२०२२

विवरण	संख्या	आय (मूल्य लाख रु)
कुल कार्य आदेश पूर्ण किये गये	५८५	५७२.५५
जॉबवर्क कार्य की संख्या	३०८	१३४.९२
परामर्श सेवाएं (सिम्युलेशन एवं रिक्वर्स इंजीनीयरिंग)	२९	२.२६
टेस्टिंग सेवाएं (मैशिन कॅलिब्रेशन एवं सी एम एम सेवायें इ.)	४४	१.७९
प्लेसमेंट/ रोजगार	१३९	-

प्राप्त योजना अनुदान का उपयोग : योजना निधि संपत्तियों का विवरण

विकास आयुक्त, सुक्ष्म लघु उद्यम मंत्रालय भारत सरकार के द्वारा आय जी टी आर, औरंगाबाद को एम एस एम ई (MSME) टी सी एस पी कार्यक्रम के अंतर्गत राजस्थान एवं मध्य प्रदेश के लिए अधिकृत टेक्नोलॉजी सेन्टर, निर्माण के लिए नियुक्त किया गया। टी सी एस पी समन्वय कार्यक्रम के अंतर्गत सामग्री उपलब्ध कराने का कार्य जारी है। तकनीकी केंद्रों के लिए उपलब्ध राशी के खर्च का ब्योरा निम्नलिखित है।



प्राप्त योजना अनुदान का उपयोग :

(मुल्य रु. लाख में)

१) गत वर्ष का शेष आगे लाया गया - २०२१-२२	७९८.४८
२) योजना राशी की प्राप्ती - २०२१-२२ (TCSP)	२०१३.२७
३) प्राप्त ब्याज- २०२१-२२	१०.९४
४) योजना राशी का उपयोग - वर्ष २०२१-२२ (TCSP)	२४१९.३६
५) वर्ष के दौरान प्राप्त ब्याज को सरकारी खाते में वापस किया गया	५.८२
६) बकाया राशी को आगे ले जाया गया २०२१-२२	३३७.५०

भविष्य की योजना :

निम्नलिखित राज्य सरकार के साथ समझौता अध्यापन पर हस्ताक्षर करने का प्रस्ताव है विभाग

- १) मराठा, कुणबी, मराठा-कुणबी, कुणबी-मराठा के लिए कौशल विकास प्रशिक्षण कार्यक्रम आयोजित करने के लिए ४ माहसे १ वर्ष तक अवधिका कार्यक्रम छत्रपती शाहू महाराज अनुसंधान प्रशिक्षण और मानव विकास संस्थान (सारथी), पुणे, (महाराष्ट्र सरकार का एक स्वायत्त संस्थान)के साथ समझौता अध्यापन पर हस्ताक्षर करने का प्रस्ताव है। लगभग २५० छात्रों का प्रशिक्षित करने का प्रस्ताव है।
- २) महात्मा ज्योतिबा फुले अनुसंधान, प्रशिक्षण संस्थान (महाज्योती), नागपूर (अन्य पीछडावर्ग बहुजन कल्याण विभाग महाराष्ट्र सरकार का एक स्वायत्त संस्थान) ओबीसी वर्ग के लिए ४ माह से १ वर्ष तक कौशल विकास प्रशिक्षण कार्यक्रम आयोजित करने का प्रस्ताव है। लगभग ३०० छात्रों का प्रशिक्षित करने का प्रस्ताव है।

- एआर, व्हीआर, एआय, एमल, आय ओ टी, ईडस्ट्री ४.०, ईव्ही, डेटा साईस, डिजिटल टेक्नॉलाजी आदि जैसे आगमी तकनीकीमें लॅब कि स्थापना और कौशल विकास प्रशिक्षण कार्यक्रम शुरू करना।
- आसपास के उद्योगों और उनके कर्मचारियों आदि की मांग को पूरा करने के लिए विस्तार केंद्र में गतिविधियों का विस्तार करना।
- नवीनतम सिमुलेशन सॉफ्टवेयर के साथ महत्वपूर्ण ड्राई कार्स्टिंग ड्राई और प्रोग्रेसिव टूल के डिजाइन और विकास में उन्नयन।
- नवीनतम तकनीकों के अनुरूप सुविधाओं और उत्पादन और प्रशिक्षण का पता लगाने के लिए एमएसएमई और शैक्षणिक संस्थानों के विभिन्न संघों के साथ कार्यशालाओं/संगोष्ठियों की व्यवस्था की जाएगी।
- उद्योग ४.० के अनुरूप कौशल विकास पाठ्यक्रम विकसित करना और ऊष्मायन और आईपीआर में गतिविधियों को बढ़ावा देना।
- नवीनतम तकनीकों को अपनाकर एमएसएमई की आवश्यकता के अनुरूप बुनियादी ढांचे को जोड़ना।
- प्रायोजित एजेंसियां सामाजिक रूप से कमजोर वर्गों और अन्य सरकारी के लिए कौशल विकास पाठ्यक्रम पर ध्यान दें।

टीसीएसपी बॅलेन्स प्रोक्यूमेंट प्लान:

टीसीएसपी कार्यक्रम के तहत, टुलिंग की वर्तमान मांग को देखते हुए निम्नलिखित मशीन के लिए खरीदी कारवाई शुरू की जायेगी:

१. मेकॅनिकल प्रेस १००० टन
२. ड्राई स्पॉटिंग प्रेस
३. ड्राई कार्स्टिंग - १००० टन
४. रोबोटिक्स लॅब
५. सीआयएम लॅब

कर्मचारियों की स्थिति:

स्थिति	समुह अ		समुह ब		समुह क		कुल	
	तकनीकी	गैर तकनीकी	तकनीकी	गैर तकनीकी	तकनीकी	गैर तकनीकी	तकनीकी	गैर तकनीकी
३१/०३/२०२१	१८	०१	२३	०५	३४	१४	७५	२०
३१/०३/२०२२	१७	०१	२२	०५	३३	१४	७२	२०
३१/०३/२०२३ (संभावित)	१७	०१	२२	०५	३३	१४	७२	२०

कर्मचारियों की वर्गवार स्थिति : अनुसुचित जाति १५, अनुसुचित जनजाति ०५, अन्य पिछडा वर्ग २०

वित्तीय परिणाम : वर्ष २०२१-२२ (३१ वर्ष) के लिए परीक्षित वित्तीय परिणाम संलग्न है। निम्नलिखित सभाएँ वर्ष २०२१-२२ के दौरान आयोजित की गई है।

★ प्रबंध समिती की सभाएँ

१) ५३ वी सभा दिनांक : २२-०२-२०२२

★ वार्षिक साधारण सभा

१) २९ वी वार्षिक साधारण सभा दि. २२-०२-२०२२ को संपन्न हुई।



इंडो - जर्मन टूल रुम

औरंगाबाद

पी - ३१, एम. आय. डी. सी. औ. क्षेत्र, चिकलठाणा, औरंगाबाद
(भारत सरकार की सोसायटी पंजीकरण अधिनियम १८६० के तहत पंजीबद्ध सोसायटी)
पंजीकरण क्र. एम. ए. एच. / आय. एन. डी. - ४३ / १० दि. २३-३-१९९०

संस्था एवं प्रबंध समिती सदस्य

१. अतिरिक्त सचिव तथा विकास आयुक्त (सुक्ष्म, लघु एवमं मध्यम उद्यम, मंत्रालय) नई दिल्ली	अध्यक्ष
२. संयुक्त सचिव, (सुक्ष्म, लघु एवमं मध्यम उद्यम, मंत्रालय) नई दिल्ली	सदस्य
३. निर्देशक (TR) (सुक्ष्म, लघु एवमं मध्यम उद्यम, मंत्रालय) नई दिल्ली	सदस्य
४. निर्देशक/अप्पर सचिव (IF Wing) उद्योग भवन, नई दिल्ली.	सदस्य
५. प्रधान सचिव (Industries), महाराष्ट्र शासन, मुंबई	सदस्य
६. निर्देशक तकनिकी शिक्षा, महाराष्ट्र शासन, मुंबई	सदस्य
७. निर्देशक (सुक्ष्म, लघु एवमं मध्यम उद्यम, विकास संस्था), मुंबई	सदस्य
८. उप महाप्रबंधक /प्रतिनिधी SIDBI, औरंगाबाद	सदस्य
९. प्रतिनिधी, चेंबर ऑफ मराठवाडा इंड. एवमं एग्रीकल्चर (CMIA) औरंगाबाद	सदस्य
१०. प्रतिनिधी, कॉन्फ्रेडरेशन ऑफ इंडियन इंडस्ट्रीज (CII) पश्चिमी क्षेत्र, मुंबई	सदस्य
११. प्रतिनिधी, मराठवाडा असोसिएशन ऑफ एस.एस.आय. एवमं एग्रीकल्चर (MASSIA), औरंगाबाद	सदस्य
१२. श्री किशोर रमणलाल पाटील, कोहीनुर ईंडस्ट्रीज, औरंगाबाद.	सदस्य
१३. श्री. भीमाजी बबन कोकाने, साईनाथ उद्योग, अहमदनगर.	सदस्य
१४. श्री. संतोष लढ्ढा, दिशा अँटो कम्पानंट, औरंगाबाद.	सदस्य
१५. डॉ. अजित थेटे, पुर्व उप सचिव, (MSBTE) औरंगाबाद.	विशेष निमंत्रित
१६. महाप्रबंधक, इंडो जर्मन टूल रुम, औरंगाबाद.	सदस्य सचिव

पंजीकृत कार्यालय :

पी. ३१, एम. आय. डी. सी.
औद्योगिक क्षेत्र,
चिकलथाना,
औरंगाबाद. - ४३१ ००६ (महाराष्ट्र)

लेखापरिक्षक :

अशोक पाटील अँड एसोसीएटस्
ए पी हाईटस्, पहिली मंजिल, गोपाल कल्चरल हॉल
उस्मानपुरा, औरंगाबाद-४३१००५

बँकर्स :

स्टेट बँक ऑफ इंडिया
औ. क्षेत्र शाखा, टाउन सेंटर, सिडको,
औरंगाबाद. (महाराष्ट्र)



अशोक पाटील अँड एसोसीएट्स्
ए पी हाईट्स्, पहिली मंजिल, गोपाल कल्चरल हॉल
उस्मानपुरा, औरंगाबाद-४३१००५

स्वतंत्र लेखा परीक्षकों का अहवाल

हमने इंडो जर्मन टूल रुम, पी-31, एमआईडीसी, चिकलथाना, औरंगाबाद के वित्तीय विवरणों का ऑडिट किया है, जिसमें 31 मार्च, 2022 तक बैलेंस शीट और वर्ष के लिए आय और व्यय का विवरण शामिल है। वित्तीय विवरणों में, महत्वपूर्ण लेखांकन नीतियों और अन्य व्याख्यात्मक जानकारी का सारांश शामिल है। हमारी राय में ट्रस्ट के साथ वित्तीय विवरण तैयार किए गए हैं, सभी सामग्री मामलों में, महाराष्ट्र पब्लिक ट्रस्ट अधिनियम, 1950 के अनुसार अनुसूची 25 के अनुसार खातों पर नोट्स के अनुसार।

राय के लिए आधार

हमने ऑडिटिंग (SAS) के मानकों के अनुसार अपना ऑडिट किया। उन मानकों के तहत हमारी जिम्मेदारियों को हमारी रिपोर्ट के वित्तीय विवरण अनुभाग की लेखा परीक्षा के लिए लेखा परीक्षक की जिम्मेदारियों में आगे वर्णित किया गया है। हम नैतिक आवश्यकताओं के अनुसार इकाई से स्वतंत्र हैं जो हमारे वित्तीय विवरणों के ऑडिट के लिए प्रासंगिक हैं, और हमने इन आवश्यकताओं के अनुसार अपनी अन्य जिम्मेदारियों को पूरा किया है। हम मानते हैं कि हमने जो ऑडिट साक्ष्य प्राप्त किए हैं, वे हमारी राय के लिए आधार प्रदान करने के लिए पर्याप्त और उपयुक्त हैं।

वित्तीय विवरणों के लिए प्रबंधन की जिम्मेदारी महाराष्ट्र पब्लिक ट्रस्ट एक्ट, 1950 के अनुसार वित्तीय विवरणों की तैयारी के लिए प्रबंधन जिम्मेदार है और प्रबंधन के रूप में इस तरह के आंतरिक नियंत्रण के लिए आवश्यक है कि वे वित्तीय विवरणों की तैयारी को सक्षम करें जो कि सामग्री के दुरुपयोग से मुक्त हैं, चाहे वह धोखाधड़ी या त्रुटि के कारण हो।

वित्तीय विवरणों को तैयार करने के लिए, प्रबंधन ट्रस्ट की क्षमता का आकलन करने के लिए जिम्मेदार चिंता, प्रकटीकरण के रूप में जारी रखने के लिए जिम्मेदार है, जो लागू हो रहा है, चिंता से संबंधित मामले और लेखांकन के चलते चिंता के आधार का उपयोग करते हुए जब तक कि प्रबंधन ट्रस्ट को समाप्त करने या बंद करने का इरादा नहीं रखता संचालन, या ऐसा करने के लिए कोई वास्तविक विकल्प नहीं है।

शासन पर आरोप लगाने वाले ट्रस्ट वित्तीय रिपोर्टिंग प्रक्रिया की देखरेख के लिए जिम्मेदार हैं।

वित्तीय विवरणों की लेखा परीक्षा के लिए लेखा परीक्षक की जिम्मेदारी हमारा उद्देश्य इस बारे में उचित आश्वासन प्राप्त करना है कि क्या संपूर्ण रूप से वित्तीय विवरण सामग्री के दुरुपयोग से मुक्त हैं, चाहे धोखाधड़ी या त्रुटि के कारण, और एक ऑडिटर की रिपोर्ट जारी करने के लिए जिसमें हमारी राय भी शामिल है। उचित आश्वासन का एक उच्च स्तर है, लेकिन यह गारंटी नहीं है कि (SAS) के अनुसार आयोजित एक ऑडिट हमेशा मौजूद होने पर किसी सामग्री के गलत होने का पता लगाएगा। गलतियाँ धोखाधड़ी या त्रुटि से उत्पन्न हो सकती हैं और माना जाता है कि सामग्री, यदि, व्यक्तिगत रूप से या कुल मिलाकर, तो वे इन वित्तीय विवरणों के आधार पर उपयोगकर्ताओं के आर्थिक निर्णयों को प्रभावित करने के लिए यथोचित अपेक्षा की जा सकती है।

हमने इंडो जर्मन टूल रुम, पी-31, एमआईडीसी, चिकलथाना, औरंगाबाद के वित्तीय विवरणों का ऑडिट किया है, जिसमें 31 मार्च, 2021 तक बैलेंस शीट और वर्ष के लिए आय और व्यय का विवरण शामिल है। वित्तीय विवरणों में, महत्वपूर्ण लेखांकन नीतियों और अन्य व्याख्यात्मक जानकारी का सारांश शामिल है।

हमारी राय में ट्रस्ट के साथ वित्तीय विवरण तैयार किए गए हैं, सभी सामग्री मामलों में, महाराष्ट्र पब्लिक ट्रस्ट अधिनियम, 1950 के अनुसार अनुसूची 25 के अनुसार खातों पर नोट्स के अनुसार।

राय के लिए आधार

हमने ऑडिटिंग (SAS) के मानकों के अनुसार अपना ऑडिट किया। उन मानकों के तहत हमारी जिम्मेदारियों को हमारी रिपोर्ट के वित्तीय विवरण अनुभाग की लेखा परीक्षा के लिए लेखा परीक्षक की जिम्मेदारियों में आगे वर्णित किया गया है। हम नैतिक आवश्यकताओं के अनुसार इकाई से स्वतंत्र हैं जो हमारे वित्तीय विवरणों के ऑडिट के लिए प्रासंगिक हैं, और हमने इन आवश्यकताओं के अनुसार अपनी अन्य जिम्मेदारियों को पूरा किया है। हम मानते हैं कि हमने जो ऑडिट साक्ष्य प्राप्त किए हैं, वे हमारी राय के लिए आधार प्रदान करने के लिए पर्याप्त और उपयुक्त हैं।

वित्तीय विवरणों के लिए प्रबंधन की जिम्मेदारी

महाराष्ट्र पब्लिक ट्रस्ट एक्ट, 1950 के अनुसार वित्तीय विवरणों की तैयारी के लिए प्रबंधन जिम्मेदार है और प्रबंधन के रूप में इस तरह के आंतरिक नियंत्रण के लिए आवश्यक है कि वे वित्तीय विवरणों की तैयारी को सक्षम करें जो कि सामग्री के दुरुपयोग से मुक्त हैं, चाहे वह धोखाधड़ी या त्रुटि के कारण हो।

वित्तीय विवरणों को तैयार करने के लिए, प्रबंधन ट्रस्ट की क्षमता का आकलन करने के लिए जिम्मेदार चिंता, प्रकटीकरण के रूप में जारी रखने के लिए जिम्मेदार है, जो लागू हो रहा है, चिंता से संबंधित मामले और लेखांकन के चलते चिंता के आधार का उपयोग करते हुए जब तक कि प्रबंधन ट्रस्ट को समाप्त करने या बंद करने का इरादा नहीं रखता संचालन, या ऐसा करने के लिए कोई वास्तविक विकल्प नहीं है।

शासन पर आरोप लगाने वाले ट्रस्ट वित्तीय रिपोर्टिंग प्रक्रिया की देखरेख के लिए जिम्मेदार हैं।

वित्तीय विवरणों की लेखा परीक्षा के लिए लेखा परीक्षक की जिम्मेदारी हमारा उद्देश्य इस बारे में उचित आश्वासन प्राप्त करना है कि क्या संपूर्ण रूप से वित्तीय विवरण सामग्री के दुरुपयोग से मुक्त हैं, चाहे धोखाधड़ी या त्रुटि के कारण, और एक ऑडिटर की रिपोर्ट जारी करने के लिए जिसमें हमारी राय भी शामिल है। उचित आश्वासन का एक उच्च स्तर है, लेकिन यह गारंटी नहीं है कि (SAS) के अनुसार आयोजित एक ऑडिट हमेशा मौजूद होने पर किसी सामग्री के गलत होने का पता लगाएगा। गलतियाँ धोखाधड़ी या त्रुटि से उत्पन्न हो सकती हैं और माना जाता है कि सामग्री, यदि, व्यक्तिगत रूप से या कुल मिलाकर, तो वे इन वित्तीय विवरणों के आधार पर उपयोगकर्ताओं के आर्थिक निर्णयों को प्रभावित करने के लिए यथोचित अपेक्षा की जा सकती है।

अशोक पाटील अँड एसोसीएट्स्

शासपत्रीत लेखाकार

वैभव जोशी
भागीदार

स क्रमांक १३०४९४

(फर्म रजि.नं.१२२०४५W)

UDIN : 22130494AWWTPT1444

स्थल : औरंगाबाद.

दिनांक : २९.०९.२०२२



वित्तीय विवरण प्रपत्र (बिनालाभ के संस्थानों के लिए)

इन्डो - जर्मन टूल रूम

पी - ३१, एम. आय. डी. सी. औ. क्षेत्र, चिकलठाणा, औरंगाबाद
स्थिति विवरण पत्रक ३१ मार्च २०२२ को समाप्त होने वाले वर्ष के लिए

विवरण	अनुसूची क्र.	राशि ३१-३-२०२२	राशि ३१-३-२०२१ को
कॉर्पस पुंजीगत निधी एवं देयताएँ			
कॉर्पस/पुंजीगत निधी	१	१,०७,०३,२६,४३६.००	१,२३,४०,२४,९७६.००
रिजर्व एवं अधिव्य	२	-	-
इयरमार्कड/एंडोमेन्ट निधी	३	-	-
सुरक्षित कर्जे एवं उधारी	४	-	-
असुरक्षित कर्जे एवं उधारी	५	-	-
डेफर्ड क्रेडिट देयताएँ (जबाबदारीयाँ)	६	-	-
चालू दायित्व एवम् प्रोव्हिजन	७	३८,७६,४१,००१.००	३४,१२,४०,४२५.००
कुलयोग		१,४५,७९,६७,४३७.००	१,५७,५२,६५,४०१.००
संपत्तियाँ			
स्थाई संपत्तियाँ	८	८०,४३,४१,०४१.००	७९,९४,७४,१२२.००
विनियोग - निवेश इयरमार्कड/एंडोमेन्ट निधीयोसे	९	-	-
विनियोग - अन्य निवेश	१०	-	-
चालू संपत्तियाँ, कर्जे एवम् अग्रिम (पेशगी)	११	६५,३६,२६,३९६.००	७७,५७,९१,२७९.००
विविध खर्चे (जबतक की अपलिखित या असमयोजित)		-	-
कुलयोग		१,४५,७९,६७,४३७.००	१,५७,५२,६५,४०१.००

महत्वपूर्ण लेखा नीतियाँ एवं टिप्पणीयाँ लेखोके संदर्भ मे २५

अशोक पाटील अँड एसोसीएटस्

शासपत्रीत लेखाकार

(फर्म रजि.नं.१२२०४५W)

वैभव जोशी
भागीदार
स क्रमांक १३०४९४
(फर्म रजि.नं.१२२०४५W)
UDIN : 22130494AWWTPT1444



इन्डो जर्मन टूल रूम औरंगाबाद के लिए

आर डी पाटील
महा प्रबंधक
सदस्य सचिव



हस्ताक्षरित
चेअरमन
प्रबंधकिय समिती

स्थल : औरंगाबाद.
दिनांक : २९.०९.२०२२



वित्तीय विवरण प्रपत्र (बिनालाभ के संस्थानों के लिए)

इन्डो - जर्मन टूल रूम

पी - ३१, एम. आय. डी. सी. औ. क्षेत्र, चिकलठाणा, औरंगाबाद
स्थिति विवरण पत्रक ३१ मार्च २०२२ को समाप्त होने वाले वर्ष के लिए

विवरण	अनुसूची क्र.	राशि ३१-३-२०२२	राशि ३१-३-२०२१ को
आय :			
विक्रय एवं जॉब वर्क से आय	१२	५,९८,७५,१९९.००	७,८७,३१,२१३.००
अनुदान/सबसीडी	१३	१,३५,००,०००.००	२,०१,५०,०००.००
शुल्क (फीस)/सबरस्क्रिप्शन	१४	५,७५,२५,६९८.००	४,८६,६२,२७२.००
विनियोग से आय (इयरमार्कड/एंडोमेन्ट निधीयोसे)	१५	-	-
रॉयल्टी, प्रकाशन इत्यादीसे आय	१६	-	-
प्राप्त ब्याज	१७	७३,७२,४७९.००	७१,०३,१४८.००
अन्य आय	१८	७५,५५६.००	२,१९,६९९.००
स्कंध मे बढोत्री/(कमी)/कार्यप्रगति मे (W.I.P)	१९	(१,३८,७१,४९६.००)	(३,२१,६६,३८७.९८)
कुलयोग (अ)		१२,४४,७७,५१६.००	१२,२६,९९,९३६.८२
व्यय :			
मटेरियल कंइयुमड	२०	२,३३,७३,७८७.००	३,३०,८३,०९९.८२
एस्टॉब्लीशमेंट व्यय	२१	१३,०१,४४,६४४.००	१२,४१,७६,४००.००
अन्य प्रशासकीय व्यय इत्यादी	२२	५,०७,६६,२९७.००	६,२६,००,६०३.००
अनुदान / सबसीडी पर ब्याज	२३	-	-
ब्याज	२४	६,४३६.००	१९,०६६.००
मुल्य न्हास (शुद्ध योग वर्ष के अंतमे अनुसूची ८ से संलग्न)		११,०६,६०,३२९.००	११,४०,७४,११४.००
कुलयोग (ब)		३१,४९,५१,४८५.००	३३,३९,५३,२८२.८२
बकाया : व्यय पर आय का अधिक्य (अ-ब)		(१९,०४,७३,९६९.००)	(२१,१२,५३,३४६.००)
विशेष रिझर्व को हस्तांतरीत (उल्लेखित करे)			-
सामान्य रिझर्व को/रिझर्व से हस्तांतरीत (उल्लेखित करे)			
बकाया : व्यय पर आय के अधिक्य का शेष कॉर्पस/पुंजीगत कोष को हस्तांतरीत		(१९,०४,७३,९६९.००)	(२१,१२,५३,३४६.००)
महत्वपूर्ण लेखा नीतियाँ एवं टिप्पणियाँ लेखो के संदर्भ मे	२५		

अशोक पाटील अँड एसोसीएटस्

शासपत्रीत लेखाकार
(फर्म रजि.नं. १३२०४५W)

वैभव जोशी
भागीदार
स क्रमांक १३०४९४
(फर्म रजि.नं. १२२०४५W)
UDIN : 22130494AWWTPT1444
स्थल : औरंगाबाद.
दिनांक : २९.०९.२०२२



इन्डो जर्मन टूल रूम औरंगाबाद के लिए

(Signature)

आर डी पाटील
महा प्रबंधक
सदस्य सचिव



हस्ताक्षरित
चेअरमन
प्रबंधकिय समिती

इण्डो - जर्मन टूल रुम

पी - ३१, एम. आय. डी. सी. औ. क्षेत्र, चिकलठाणा, औरंगाबाद
प्राप्ती एवमं भुगतान खाता ३१ मार्च २०२२ को समाप्त होने वाले वर्ष के लिए

प्राप्तियाँ	राशि २०२१-२२	राशि २०२०-२१	भुगतान	राशि २०२१-२२	राशि २०२०-२१
१. प्रारंभिक शेष			१. व्यय (खर्चें)		
अ. नगद राशी	९२,१६८.००	५०,९२३.००	अ. मटेरियल परचेस - अनुसूची २०	२,१५,४४,८८६.००	२,८६,७८,६३७.००
ब. बैंक में राशी			ब. एस्टाब्लीशमेंट व्यय - अनुसूची २१	१२,५३,१४,६३४.००	११,८६,२४,६४९.००
१. भारतीय स्टेट बैंक	१२,५९,२९८.००	२०,१७,९९०.००	क. प्रशासकीय व्यय - अनुसूची २२	२,४८,१२,०६३.००	१०,३४,२५,७४९.००
२. भारतीय स्टेट बैंक	१२,२७,९२,४९९.००	१३,३९,८३,६७४.००	२. विविध प्रोजेक्ट के लिए किए गए भुगतान (प्रत्येक प्रोजेक्ट का विवरण दिखाया जाए जिसके लिए कोष में से भुगतान किया गया)		
३. भारतीय स्टेट बैंक (TCSP)	१,०४,२९,९९९.००	१,६५,५६,८२९.००	अ. इअरमार्कड/एन्डोन्मेंट फंड में से-(TCSP)Bhiwadi/Bhopal	-	-
४. भारतीय स्टेट बैंक (TCSP) Bhiwadi	१,०५,७३,२०३.००	१५,४०,२७७.००	३. विनियोग / निवेश में जमा किया गया		
५. भारतीय स्टेट बैंक (DDUGKY)	१२,३८,८०६.००	४२,९४,१८४.००	अ. इअरमार्कड / एन्डोन्मेंट फंड में से		
६. आय सी आय सी आय बैंक	५८,०९,४१४.००	७३,६३,००२.००	ब. स्वयम् के फंड में से (अन्य विनियोग/ निवेश)		
७. बैंक में सावधी जमा	१६,४२,८१,३३९.००	१२,२३,७९,४९४.००	४. स्थायी संपत्तियों के लिए व्यय एवं पुंजीगत कार्य प्रगति पर		
२. प्राप्त अनुदान			अ. स्थायी संपत्तियों का क्रय	१,५५,२७,२४०.००	६,६०,००,९३९.००
अ. भारत सरकार से :			ब. चल रहे पुंजीगत कार्य पर व्यय	-	२,५४,८८,३७९.००
अनावर्तक अनुदान(GOI)	-	२२,८३,५९,८०८.००	क. चल रहे पुंजीगत कार्य पर व्यय (TCSP)	२,८२,५३,५२०.००	(५,७०,०४,३८०.००)
अनावर्तक अनुदान(TCSP)	१,८२,९९,८५४.००	१०,५४,९०९.००	ड. अग्रिम/अंडव्हान्स पुंजीगत कार्य (TCSP)	(७,०३,३८१.००)	४,६३,६५,७४२.००
अनावर्तक अनुदान (TCSP-Waluj)	८४,७५,५७८.००	२,४९,९०,९१६.००	इ. अग्रिम/अंडव्हान्स पुंजीगत कार्य (TCSP -Waluj)	-	-
प्रशिक्षण फीस (GOI-SC/ST)	२,२०,१०,२१३.००	२,०९,७७,३१४.००	ई. अनावर्तक खर्चों के लिए अग्रिम/अंडव्हान्स	(११,७२,४५८.००)	१४,३६,७७,२९०.००
आवर्तक अनुदान(GOI)	१,३५,००,०००.००	२,०९,५०,०००.००	५. अधिव्यय का रिफंड / कर्जें		
ब. महाराष्ट्र राज्य सरकार से प्राप्त अनुदान			अ. भारत सरकार को (TCSP)	-	-
क. जर्मन सरकार से प्राप्त अनुदान			ब. राज्य सरकार को		
३. विनियोग/ निवेश से प्राप्त आय.			क. अन्य कोष पुर्तिकर्ताओं को		
अ. इअरमार्कड / एन्डोन्मेंट फंड (TCSP) Bhiwadi	-	-	ड. पी पी डी सी (आग्रा) को ऋण	-	-
ब. स्वयम् के फंड से (अन्य विनियोग / निवेश)	-	-	६. वित्तिय खर्चें (बैंक चार्जेंस)	६,४३६.००	१९,०६६.००
४. प्राप्त ब्याज	७०,६८,७८८.००	९१,७२,३०९.००	७. अन्य भुगतान (उल्लेखित करें)		
५. अन्य आय (उल्लेखित करें)	४७,५५६.००	१,२६,०४७.००	अ. सरकारी दायित्व का भुगतान	१,६६,७७,३६९.००	(५,११,११,२६०.००)
६. कर्जें			ब. व्हेंट माल एवं सेवा कर का भुगतान	१,००,५८,७३९.००	१,३९,८४,२७२.००
७. अन्य प्राप्तियाँ (उल्लेखित करें)			क. जमा - एम एस ई बी - एम आय डी सी	३,७१,४१९.००	(३,२६,९९८.००)
१) ग्राहकों से प्राप्तियाँ	८,७४,९६,४०८.००	९,२१,२५,२४५.००	ड. पुर्व भुगतान-एवं अग्रिम (बिक्री कर, बीमा)	(६६,४२,९३६.००)	(१,२९,३०,६३८.००)
२) प्रशिक्षण शुल्क / फीस	२,९९,४७,९०३.००	५,४७,५४,३८७.००	इ. अनामत रक्कम की वापसी	९४,५७६.००	२३,९२,५५४.००
३) स्क्रेण विक्रेय	२६,१५,२९२.००	२,८६,०६८.००	८. अंत में शेष :		
४) निविदा फॉर्म बिक्री से आय	२८,०००.००	९३,६४४.००	अ. नगद राशी	४७,१००.००	९२,१६८.००
५) जमा एवं प्रशिक्षणार्थियों से प्राप्तियाँ	-	-	ब. बैंक में राशी		
६) अग्रिम प्रशिक्षण शुल्क/फीस	-	-	१. भारतीय स्टेट बैंक	५०,९१,७३२.००	१२,५९,२९८.००
७) पुंजीगत-एक्सार्इज ड्युटी	-	-	२. भारतीय स्टेट बैंक	५,५३,८२,५३०.००	१२,२७,९२,४९९.००
८) शासकीय भुगतानसे	१,०४,३८,७४९.००	३,६९९.००	३. भारतीय स्टेट बैंक (TCSP)	९०,०८,०४८.००	१,०४,२९,९९९.००
९) पी पी डी सी आग्रा से अग्रिम कि वापसी	-	५०,००,०००.००	४. भारतीय स्टेट बैंक (TCSP) भिवाडी	४७,४२,२९६.००	१,०५,७३,२०३.००
			५. भारतीय स्टेट बैंक-(DDUGKY)	२,६६,०१९.००	१२,३८,८०६.००
			६. आय सी आय सी आय बैंक	८,२५,७०६.००	५८,०९,४१४.००
			७. बैंक में सावधी जमा	१०,६८,१९,५२९.००	१६,४२,८१,३३९.००
कुलयोग	५१,६३,२५,०४३.००	७४,३६,८०,७०३.००	कुलयोग	५१,६३,२५,०४३.००	७४,३६,८०,७०३.००



वित्तीय विवरण प्रपत्र (बिनालाभ के संस्थानों के लिए)

इन्डो - जर्मन टूल रूम

पी - ३१, एम. आय. डी. सी. औ. क्षेत्र, चिकलठाणा, औरंगाबाद
स्थिति विवरण पत्रक ३१ मार्च २०२२ को समाप्त होने वाले वर्ष के लिए

विवरण	अनुसूची क्र.	राशि ३१-३-२०२२	राशि ३१-३-२०२१ को
अनुसूची क्र. १ : कॉर्पस/पुंजीगत निधी			
गत वर्ष का योग आगे लाया गया		२,०३,७५,४५,८६९.००	१,७८,३९,४०,२३६.००
जोडिए : कॉर्पस पुंजीगत निधी को अंशदान			
भारत सरकार से प्राप्त अनुदान		-	२२,८३,५९,८०८.००
भारत सरकार से प्राप्त अनुदान(TCSP)औरंगाबाद		१,८२,९९,८५४.००	१०,५४,९०९.००
भारत सरकार से प्राप्त अनुदान(TCSP)वालुज		८४,७५,५७८.००	२,४९,९०,९९६.००
योग (अ)		२,०६,४३,२९,२९३.००	२,०३,७५,४५,८६९.००
घटाईए :			
लाभ /हानि-गत वर्षका योग-आगे लाया गया		(८०,३५,२०,८८७.००)	(५९,२२,६७,५४२.००)
जोडीए : व्यय पर शुद्ध आय का अधिक्य गत वर्ष		(१९,०४,७३,९६९.००)	(२१,१२,५३,३४६.००)
का योग-आय एवं व्यय खाते के अनुसार आगे लाया गया			
योग (ब)		(९९,३९,९४,८५६.००)	(८०,३५,२०,८८८.००)
वर्ष के अंत मे शेष : (अ-ब)		१,०७,०३,२६,४३७.००	१,२३,४०,२४,९७३.००

अनुसूची क्र. २ : रिझर्व एवं अधिक्य	निरंक
अनुसूची क्र. ३ : इअरमार्क/एंडोमेन्ट निधि	निरंक
अनुसूची क्र. ४ : सुरक्षित कर्जे एवं उधारी	निरंक
अनुसूची क्र. ५ : असुरक्षित कर्जे एवं उधारी	निरंक
अनुसूची क्र. ६ : डेफर्ड क्रेडीट देयताएँ (जवाबादारीयाँ)	निरंक



वित्तीय विवरण प्रपत्र (बिनालाभ के संस्थानों के लिए)

इण्डो - जर्मन टूल रूम

पी - ३१, एम. आय. डी. सी. औ. क्षेत्र, चिकलठाणा, औरंगाबाद
स्थिति विवरण पत्रक ३१ मार्च २०२२ को समाप्त होने वाले वर्ष के लिए

विवरण	अनुसूची क्र.	राशि ३१-३-२०२२	राशि ३१-३-२०२१ को
अनुसूची क्र. ७ : चालू दायित्व एवम् प्रोव्हिजन			
अ) चालू दायित्व			
१. प्राप्त जमा	अ	२,७५,२४,३२०.००	२,७६,९८,८९६.००
२. विविध लेनदार			
अ. मालप्राप्ती के लिए		१०,३३,७९,८९७.००	७,७४,२५,६६३.००
ब. माल एवं सेवाए के लिए(TCSP)		२,७८,८५,०५३.००	२,७९,८९,६७२.००
३. अग्रिम प्राप्त			
अ. ग्राहकों से अग्रिम/अॅडव्हान्स		१,५६,४५,३६४.००	१,८४,९९,९७७.००
४. अर्जात ब्याज (परंतु देय नहीं)			
अ. सुरक्षित कर्जे/उधारी		-	-
ब. असुरक्षित कर्जे/उधारी		-	-
५. सरकारी/ शासकीय दायित्व			
अ. देय तिथी से अधिक		-	-
ब. अन्य		२,९४,२६,२०५.००	१,२४,२२,९९४.००
६. अन्य चालू दायित्व	ब		
अदत्त दायित्व		६३,३२,७४८.००	४८,९७,२९८.००
भारत सरकार से प्राप्त अनुदान- (TCSP -Projects)		८,९२,५९,३२५.००	७,३९,४९,६६९.००
डेव्हलपमेंट कमिशनर एमएसएमई (SVLDRS)		५,४३,७५,७४८.००	५,४३,७५,७४८.००
अॅडव्हान्स प्रशिक्षण शुल्क (सर्टिफिकेट)		-	-
अॅडव्हान्स प्रशिक्षण शुल्क (डिप्लोमा कोर्स)		-	-
डेव्हलपमेंट कमिशनर एमएसएमई (ESDP) N Delhi		-	-
अॅडव्हान्स प्रशिक्षण शुल्क (ट्रायबल डेवलपमेंट विभाग)		-	-
कुलयोग (अ)		३३,७८,२८,६६०.००	२९,६२,८३,०३७.००
अनुसूची क्र. ७ : ब) प्रोव्हिजन			
१. करो के लिए		-	-
२. ग्रॅज्युटी		-	-
३. सुपर अॅन्युएशन/पेन्शन		-	-
४. अॅक्युमलेटेड अवकाश नगदीकरण		४,९८,९२,३४९.००	४,४९,५७,३८८.००
५. ट्रेड वॉरंटी/क्लेम		-	-
६. अन्य - अदत्त व्यय		-	-
कुलयोग (ब)		४,९८,९२,३४९.००	४,४९,५७,३८८.००
कुलयोग (अ+ब)		३८,७६,४९,००९.००	३४,१२,४०,४२५.००

अनुसूची क्र. ९ : विनियोग - इयरमार्कड/एंडोमेन्ट निधीयोसे

निरंक

अनुसूची क्र. १० : विनियोग - अन्य

निरंक

वित्तीय विवरण प्रपत्र (बिनालाभ के संस्थानों के लिए)

इन्डो - जर्मन टूल रुम

पी - ३१, एम. आय. डी. सी. औ. क्षेत्र, चिकलठाणा, औरंगाबाद
अनुसूची - ८ स्थाई संपत्तियाँ, ३१ मार्च २०२२ को समाप्त होने वाले वर्ष के लिए

संपत्तियों का विवरण	सकल संपत्ती ०१-०४-२०२१	वर्ष २०२१-२२ के दौरान क्रय किये गये			सकल योग ३१/०३/२०२२	मूल्य-हास दर प्रतिशत में	मूल्य-हास				शुद्ध योग ३१/३/२०२२ को	शुद्ध योग ३१/३/२०२१	
		३०/०९/२०२१ तक	३०/०९/२०२१ के पश्चात	वर्ष के दौरान लेबे में ह्रास			कुलयोग पिछले वर्ष तक	वर्ष २०२१-२२ के लिए	वर्ष के दौरान लेबे में ह्रास	सकल योग वर्ष २०२१-२२ तक			
औरंगाबाद के लिए													
भूमी	२५,९३,९००.००	-	-	-	२५,९३,९००.००	०.००%	-	-	-	-	-	२५,९३,९००.००	२५,९३,९००.००
भवन	३१,९९,८०,६३१.७८	-	-	-	३१,९९,८०,६३१.७८	१०.००%	१६,५१,४०,२५५.००	१,५४,८४,०३८.००	१८,०६,२४,२९३.००	१३,९३,५६,३३८.७८	१५,४८,४०,३७६.७८	१५,४८,४०,३७६.७८	
यंत्र एवं उपकरण (देशी)	१२,१२,०५,५६८.५२	१,३५,६०,९८२.४५	३३,२७,०००.०१	-	१३,८०,९३,५५०.९८	१३.९१%	९,४०,३१,०८४.००	५८,९७,६९६.००	९,९९,२८,७८०.००	३,८१,६४,७७०.९८	२,७१,७४,४८४.५२	२,७१,७४,४८४.५२	
यंत्र एवं उपकरण (आयातीत)	५७,२०,९१,०१७.७२	-	-	-	५७,२०,९१,०१७.७२	१३.९१%	४७,९९,२८,३७७.००	१,३९,३२,६२३.००	४८,५८,६१,०००.००	८,६२,३०,०१७.७२	१०,०१,६२,६४०.७२	१०,०१,६२,६४०.७२	
यंत्र एवं उपकरण (TCSP)	२९,८२,५४,१७४.२६	-	-	६७,४९,९३८.००	३०,५०,०४,११२.२६	१३.९१%	१२,७३,५७,०७७.००	२,४२,४१,२४४.००	१५,१५,९८,३२१.००	१५,३४,०५,७९१.२६	१७,०८,९७,०९७.२६	१७,०८,९७,०९७.२६	
फर्निचर एवं उपस्कर	४,१०,१७,०१५.४७	-	-	-	४,१०,१७,०१५.४७	१८.१०%	३,१४,७१,०८६.००	१७,२७,८१३.००	३,३१,९८,८९९.००	७८,१८,११६.४७	९५,४५,९२९.४७	९५,४५,९२९.४७	
संगणक एवं उपकरण	२९,१२,६०,७०२.४०	६३,४७,९७४.२६	१,६५,२००.००	-	२९,७७,७३,८७६.६६	४०.००%	२५,६७,८५,७००.००	१,६३,६२,२३१.००	२७,३१,४७,९३१.००	२,४६,२५,९४५.६६	३,४४,७५,००२.४०	३,४४,७५,००२.४०	
कार्यालयीन उपकरण	३,१५,०१,७३३.४५	-	-	-	३,१५,०१,७३३.४५	१३.९१%	२,७५,०७,१५८.००	५,५५,६४५.००	२,८०,६२,८०३.००	३४,३८,९३०.४५	३९,९४,५७५.४५	३९,९४,५७५.४५	
सुरक्षा उपकरण	८,०१,३७८.००	-	-	-	८,०१,३७८.००	१३.९१%	५,२८,७४३.००	३७,९२४.००	५,६६,६६७.००	२,३४,७११.००	२,७२,६३५.००	२,७२,६३५.००	
मापन के उपकरण	१,४६,३७,४३९.३५	-	-	-	१,४६,३७,४३९.३५	१३.९१%	१,०१,०३,३९३.००	६,३०,८६६.००	१,०७,३४,०७९.००	३९,०३,३६०.३५	४५,३४,०४६.३५	४५,३४,०४६.३५	
कर्टींग टूल्स	२,१७,११,७४७.३५	-	-	-	२,१७,११,७४७.३५	३०.००%	१,६२,४०,१५९.००	१६,४१,४७७.००	१,७८,८१,६३६.००	३८,३०,१११.३५	५४,७१,५८८.३५	५४,७१,५८८.३५	
ग्रंथालय पुस्तके	४१,८३,४८२.१२	-	-	-	४१,८३,४८२.१२	१०.००%	३०,४५,१८७.००	१,१३,८३०.००	३१,५९,०१७.००	१०,२४,४६५.१२	११,३८,२९५.१२	११,३८,२९५.१२	
प्रोजेक्ट व्हेन	४४,४९,०११.००	-	-	-	४४,४९,०११.००	२५.८९%	२५,१९,१९५.००	४,९९,६२९.००	३०,१८,८२४.००	१४,३०,१८७.००	१९,२९,८१६.००	१९,२९,८१६.००	
विद्युत स्थापना	४,७८,५३,०८५.४४	२,४६,२९९.५०	७,११,४५९.८०	-	४,८८,१०,८४४.७४	१३.९१%	३,४२,६७,५३५.००	१९,७३,४९२.००	३,६२,४१,०२७.००	१,२५,६९,८१७.७४	१,३५,८५,५५०.४४	१,३५,८५,५५०.४४	
टूल होल्डींग एवं डिक्वाइसेस्	२,८१,९८,६६५.५४	२,०३,३५०.००	४५,९९२.००	-	२,८४,४८,००७.५४	१३.९१%	१,५८,२०,७१९.००	१७,५३,२५७.००	१,७५,७३,९७६.००	१,०८,७४,०३१.५४	१,२३,७७,९४६.५४	१,२३,७७,९४६.५४	
सायकल	१,२९०.००	-	-	-	१,२९०.००	२०.००%	१,२९०.००	-	१,२९०.००	-	-	-	
सामान्य उपकरण	७,१७,८६,१२९.०९	७,३७,९८८.९०	१६,५५,२९०.११	-	७,४१,७९,४०८.१०	१३.९१%	४,५८,४४,९७१.००	३८,२६,१९५.००	४,९६,७१,१६६.००	२,४५,०८,२४२.१०	२,५९,४१,१५८.०९	२,५९,४१,१५८.०९	
यंत्र एवं उपकरण	१,५८,५८,४०४.६५	-	-	-	१,५८,५८,४०४.६५	१३.९१%	१,४६,३२,०१५.००	१,७०,५९१.००	१,४८,०२,६०६.००	१०,५५,७९८.६५	१२,२६,३८९.६५	१२,२६,३८९.६५	
शिक्षा के साधन एवं उपकरण	८,६५,०१,२५९.४२	२,१८,१८,१०२.६०	-	-	१०,८३,१९,३६२.०२	१३.९१%	३,७४,२३,२६९.००	९८,६१,६४७.००	४,७२,८४,९१६.००	६,९०,३४,४४६.०२	४,९०,७७,९९०.४२	४,९०,७७,९९०.४२	
पुंजीगत कार्य प्रगती पर	११,८९,०४,०१३.००	३१,७५,८२३.००	(११,८९,०४,०१३.००)	-	३१,७५,८२३.००	०.००%	-	-	-	३१,७५,८२३.००	११,८९,०४,०१३.००	११,८९,०४,०१३.००	
कुलयोग-अ	२,०९,२७,९०,६४८.५६	४,६०,९०,५२०.७१	(१०,६२,४९,१३३.०८)	-	२,०३,२६,३२,०३६.१९	३.०७	१,३५,४६,४७,२१३.००	९,८७,१०,०१८.००	१,४५,३३,५७,२३१.००	५७,९२,७४,८०५.१९	७३,८१,४३,४३५.५६	७३,८१,४३,४३५.५६	

इन्डो - जर्मन टूल रूम

पी - ३१, एम. आय. डी. सी. औ. क्षेत्र, चिकलठाणा, औरंगाबाद
अनुसूची - ८ स्थाई संपत्तियाँ, ३१ मार्च २०२२ को समाप्त होने वाले वर्ष के लिए

Schedule No. 8

संपत्तियों का विवरण	सकल संपत्ती ०१-०४-२०२१	वर्ष २०२१-२२ के दौरान क्रय किये गये		सकल योग ३१/०३/२०२२	मूल्य-हास				शुद्ध योग ३१/३/२०२२ को	शुद्ध योग ३१/३/२०२१	
		३०/०९/२०२१ तक	३०/०९/२०२१ के पश्चात		कुल सं. प्रतिभा नं.	कुलयोग पिछले वर्ष तक	वर्ष २०२१-२२ के लिए	वर्ष के दौरान लेखें से हटाए गए			सकल योग वर्ष २०२१-२२ तक
ब) स्थाई संपत्तियाँ पुनः के लिए											
पुनर्निर्माण एवं आंतरिक सजावट	१०,७८,२१०.००	-	-	१०,७८,२१०.००	१०.००%	९,०५,७२५.००	१७,२४९.००		९,२२,९७४.००	१,५५,२३६.००	१,७२,४८५.००
फर्निचर एवं उपस्कर	७,२३,०९०.५०	-	-	७,२३,०९०.५०	१८.१०%	५,२२,१८८.००	३६,३६३.००		५,५८,५५१.००	१,६४,५३९.५०	२,००,९०२.५०
संगणक एवं उपकरण	१,३३,८४,१३६.३४	१,२३,३१०.००	-	१,३५,०७,४४६.३४	४०.००%	१,११,००,८०४.००	९,६२,६५७.००		१,२०,६३,४६१.००	१४,४३,९८५.३४	२२,८३,३३२.३४
कार्यालयीन उपकरण	१,६७,६१४.००	-	-	१,६७,६१४.००	१३.९१%	१,५६,११४.००	१,६००.००		१,५७,७१४.००	९,९००.००	११,५००.००
विद्युत स्थापना	२२,९०,४८२.९१	-	-	२२,९०,४८२.९१	१३.९१%	८,७२,२२४.००	१,९७,२८०.००		१०,६९,५०४.००	१२,२०,९७८.९१	१४,१८,२५८.९१
सामान्य उपकरण	५,४४,८७८.१०	-	-	५,४४,८७८.१०	१३.९१%	३,४९,१३३.००	२७,२२८.००		३,७६,३६९.००	१,६८,५१७.१०	१,९५,७४५.१०
ग्रंथालय	१३,९४०.००	-	-	१३,९४०.००	१०.००%	१०,९२०.००	३०२.००		११,२२२.००	२,७१८.००	३,०२०.००
सुरक्षा के उपकरण	२,५०८.००	-	-	२,५०८.००	१३.९१%	२,३२५.००	२५.००		२,३५०.००	१५८.००	१८३.००
शिक्षा के साधन एवं उपकरण	२,६९,७०५.००	-	-	२,६९,७०५.००	१३.९१%	२,३०,५१४.००	४,३३९.००		२,३४,८५३.००	२६,८५२.००	३१,१९१.००
कुलयोग-ब	१,८४,६६,५६४.८५	१,२३,३१०.००	-	१,८५,८९,८७४.८५		१,४१,४९,९४७.००	१२,४७,०४३.००		१,५३,९६,९९०.००	३१,९२,८८४.८५	४३,९६,६१७.८५
क) स्थाई संपत्तियाँ नामपूर के लिए :											
भूमी	८,३४,१४०.००	-	-	८,३४,१४०.००	०.००%	-	-		-	८,३४,१४०.००	८,३४,१४०.००
भवन	८९,५०,२४९.००	-	-	८९,५०,२४९.००	१०.००%	५९,५५,६४५.००	२,९९,४६०.००		६२,५५,१०५.००	२६,९५,१४४.००	२९,९४,६०४.००
यंत्र एवं उपकरण (आयातीत)	३८,४३,९२२.००	-	-	३८,४३,९२२.००	१३.९१%	३०,४३,३५६.००	१,११,३५९.००		३१,५४,७१५.००	६,८९,२०७.००	८,००,५६६.००
यंत्र एवं उपकरण (आयातीत)	-	३७,५०,१६८.११	-	३७,५०,१६८.११	१३.९१%	-	५,२१,६४८.००		५,२१,६४८.००	३२,२८,५२०.११	-
पुनःनिर्माण एवं आंतरिक सजावट	९७,१८२.००	-	-	९७,१८२.००	१०.००%	७९,१७४.००	१,८०९.००		८०,९७५.००	१६,२०७.००	१८,००८.००
फर्निचर एवं उपस्कर	१४,८७,४५३.८६	-	-	१४,८७,४५३.८६	१८.१०%	१२,५९,९६६.००	४९,१७०.००		१३,०९,१६६.००	१,८६,२८७.८६	२,२७,४५७.८६
संगणक एवं उपकरण	१,३८,२८,६१८.३८	१,२३,३१०.००	-	१,३९,५१,९२८.३८	४०.००%	१,०९,२४,२६३.००	१२,११,०६६.००		१,२१,३५,३२९.००	१८,१६,५९९.३८	२९,०४,३५५.३८
विद्युत स्थापना	२४,६३,१६१.००	-	१,१३,८११.००	२५,७६,९७२.००	१३.९१%	१५,७५,३३३.००	१,३१,४१५.००		१७,०६,७४८.००	८,७०,२४४.००	८,८७,८४८.००
कार्यालयीन उपकरण	८३,३१०.००	-	-	८३,३१०.००	१३.९१%	६५,०६४.००	२,५३८.००		६७,६०२.००	१५,७०८.००	१८,२४६.००
सामान्य उपकरण	२०,१९,३९९.००	-	-	२०,१९,३९९.००	१३.९१%	१५,५०,६११.००	६५,२०८.००		१६,१५,८१९.००	४,०३,५८०.००	४,६८,७८८.००
कटींग टुल्स	९६,५४७.००	-	-	९६,५४७.००	१३.९१%	७४,२२६.००	३,१०५.००		७७,३३१.००	१९,२१६.००	२२,३२१.००
सुरक्षा उपकरण	१९,९१२.००	-	-	१९,९१२.००	१३.९१%	१५,७६९.००	५७६.००		१६,३४५.००	३,५६७.००	४,१४३.००
टुलींग सिस्टीम एवं होल्डींग डीव्हाईस	५८,३०७.००	-	-	५८,३०७.००	१३.९१%	४५,१३५.००	१,८३२.००		४६,९६७.००	११,३४०.००	१३,१७२.००
शिक्षा के साधन एवं उपकरण	१,९६,१००.००	-	-	१,९६,१००.००	१३.९१%	१,६३,०८८.००	४,५९२.००		१,६७,६८०.००	२८,४२०.००	३३,०१२.००
कुलयोग-क	३,३९,७८,३०१.२४	३८,७३,४७८.११	१,१३,८११.००	३,७९,६५,५९०.३५.२		२,४७,५१,६४०.००	२३,९५,७७०.००		२,७१,४७,४१०.००	१,०८,१८,१८०.३५	९२,२६,६६१.२४

इन्डो - जर्मन टूल रुम

पी - ३१, एम. आय. डी. सी. औ. क्षेत्र, चिकलठाणा, औरंगाबाद
अनुसूची - ८ स्थाई संपत्तियाँ, ३१ मार्च २०२२ को समाप्त होने वाले वर्ष के लिए

Schedule No. 8

संपत्तियों का विवरण	सकल संपत्ती ०१-०४-२०२१	वर्ष २०२१-२२ के दौरान क्रय किये गये		वर्ष के दौरान लेखों से हटाए गए	सकल योग ३१/०३/२०२२	मूल्य-हास					शुद्ध योग ३१/३/२०२२ को	शुद्ध योग ३१/३/२०२१	
		३०/०९/२०२१ तक	३०/०९/२०२१ के पश्चात			मूल्य-हास दर प्रतिशत में	कुलयोग पिछले वर्ष तक	वर्ष २०२१-२२ के लिए	वर्ष के दौरान लेखों से हटाए गए	सकल योग वर्ष २०२१-२२ तक			
ड-स्थाई संपत्तियाँ मुंबई के लिए													
फर्निचर एवं उपस्कर	४,२५,२४४.००	-	-	-	४,२५,२४४.००	१८.१०%	३,२९,६५१.००		१७,३०२.००	३,४६,९५३.००	७८,२९१.००	९५,५९३.००	
संगणक एवं उपकरण	३८,४२,६९६.२४	-	-	-	३८,४२,६९६.२४	४०.००%	३६,३९,१५८.००		८१,३८३.००	३७,२०,५४१.००	१,२२,०७५.२४	२,०३,४५८.२४	
विद्युत स्थापना	४,०७,४७२.९३	-	-	-	४,०७,४७२.९३	१३.९१%	२,४९,१४५.००		२२,०२३.००	२,७१,१६८.००	१,३६,३०४.९३	१,५८,३२७.९३	
सामान्य उपकरण	१,१७,५५७.००	-	-	-	१,१७,५५७.००	१३.९१%	८२,०८६.००		४,९३४.००	८७,०२०.००	३०,५३७.००	३५,४७१.००	
कुलयोग - ड	४७,९२,८९०.१७	-	-	-	४७,९२,८९०.१७		४३,००,०४०.००		१,२५,६४२.००	४४,२५,६८२.००	३,६७,२०८.१७	४,९२,८५०.१७	
ई-स्थाई संपत्तियाँ कोल्हापूर के लिए													
संगणक एवं उपकरण	६४,७३,५३३.९०	-	-	-	६४,७३,५३३.९०	४०.००%	५१,२२,९९६.००		५,४०,२१५.००	५६,६३,२११.००	८,१०,३२२.९०	१३,५०,५३७.९०	
विद्युत स्थापना	७,३१,५३१.८९	१,२४,१०७.२०	-	-	८,५५,६३९.०९	१३.९१%	१,३९,२९९.००		९९,६४३.००	२,३८,९४२.००	६,१६,६९७.०९	५,९२,२३२.८९	
कुलयोग (ई)	७२,०५,०६५.७९	१,२४,१०७.२०	-	-	७३,२९,१७२.९९		५२,६२,२९५.००		६,३९,८५८.००	५९,०२,१५३.००	१४,२७,०१९.९९	१९,४२,७७०.७९	
फ-स्थाई संपत्तियाँ मुंबई के लिए													
संगणक एवं उपकरण	१,४५,०२,८५८.००	-	-	-	१,४५,०२,८५८.००	०.००%	-		-	-	१,४५,०२,८५८.००	१,४५,०२,८५८.००	
विद्युत स्थापना	६५,८४,०००.००	-	१३,७३,९०,९९९.७८	-	१४,३९,७४,९९९.७८	१०.००%	२०,२४,२५१.००		७३,२५,५२१.००	१३,४६,२५,१४७.७८	४५,५९,७४९.००	४५,५९,७४९.००	
फर्निचर एवं उपस्कर	२,५५,२५,२७५.५१	५,२२,१६६.५२	१,४१,९९९.९२	-	२,६१,८९,४४१.९५	०.००%	-		-	-	२,६१,८९,४४१.९५	२,५५,२५,२७५.५१	
फर्निचर एवं उपस्कर	८९,८८०.००	-	२,४३,९१२.५०	-	३,३३,७९२.५०	०.००%	-		-	-	३,३३,७९२.५०	८९,८८०.००	
फर्निचर एवं उपस्कर	६,७४,०२४.२६	७,३८,४९६.६०	१,५०,७२०.२२	-	१५,६३,२४१.०८	०.००%	-		-	-	१५,६३,२४१.०८	६,७४,०२४.२६	
फर्निचर एवं उपस्कर	-	-	३१,१२,४२६.१७	-	३१,१२,४२६.१७	१३.९१%	-		२,१६,४६९.००	२,१६,४६९.००	२८,९५,९५७.१७	२८,९५,९५७.१७	
फर्निचर एवं उपस्कर	-	१,१२,५०,५०४.००	१,७९,००,०००.००	-	२,९१,५०,५०४.००	०.००%	-		-	-	२,९१,५०,५०४.००	२,९१,५०,५०४.००	
फर्निचर एवं उपस्कर	-	-	-	-	-	२१	-		-	-	-	-	
कुलयोग (अ+ब+क+ड+ई+फ)	२,६२,८९,१७९.७७	१,२५,११,१६७.१२	१५,८९,३९,९७८.५९	-	२१,८८,२७,१८३.४८	०.२४	२०,२४,२५१.००		७५,४९,९९०.००	९५,६६,२४१.००	२०,९२,६०,९४२.४८	४,५३,५१,७८६.७७	
कुलयोग (अ+ब+क+ड+ई+फ)	२,२०,४६,०९,५०८.००	६,२७,२२,५८३.००	५,२८,०४,६५७.००	-	२,३२,०१,३६,७४८.००	३.००	१,४०,५१,३५,३८६.००		११,०६,६०,३२१.००	१,५१,५७,९५,७०७.००	८०,४३,४१,०४१.००	७९,९४,७४,१२२.००	



वित्तीय विवरण प्रपत्र (बिनालाभ के संस्थानों के लिए)

इन्डो - जर्मन टूल रुम

पी - ३१, एम. आय. डी. सी. औ. क्षेत्र, चिकलठाणा, औरंगाबाद
स्थिति विवरण पत्रक ३१ मार्च २०२२ को समाप्त होने वाले वर्ष के लिए

विवरण	अनुसूची क्र.	राशि ३१-३-२०२२	राशि ३१-३-२०२१ को
अनुसूची क्र. ११: अ) चालू संपत्तियाँ			
१. स्कंध			
अ. स्टोअर्स एवं स्पेअर्स		-	-
ब. लुज टुल्स		-	-
क. व्यापार मे स्कंध			
उत्पादीत माल		-	-
कार्य प्रगती पर (W.I.P)		१,७२,५४,९७१.००	३,११,२६,३८७.००
कच्चा माल		१,११,५३,८१४.००	१,२९,८२,७१९.००
२. स्कंध (TCSP)			
अ. परियोजना सामग्री भोपाल/भिवाडी		१,०३,९३,४६४.००	१,०३,९३,४६४.००
ब. परियोजना सामग्री (TCSP)		४,९१,६३,८३६.००	१,३६,००,६६०.००
३. विविध देनदार			
अ. विविध देनदार		४,२९,४४,०९०.००	६,५८,८७,६७३.००
ब. बकाया (पुर्नभुगतान) भारत सरकार (SC/ST)		२,०८,२३,४९८.००	१,२४,०१,९७७.००
क. प्राप्त होने वाले लेखे		३,८४,९८,४७८.००	४८३,७८,०८७.००
४. नगद राशी (चेक/मांग ड्राफ्ट, अग्रिम)			
नगद राशी		४७,१००.००	९२,१६८.००
चेक - डी डी अंतरण मे		-	-
५. अधिकोश (बैंक) मे शेष			
अ. शेड्युल्ड बैंक			
चालू खाता			
आय सी आय सी आय बैंक		८,२५,७०६.००	५८,०९,४१४.००
भारतीय स्टेट बैंक		५०,९१,७३२.००	१२,५९,२९८.००
बचत खाता			
भारतीय स्टेट बैंक		५,५३,८२,५३०.००	१२,२७,१२,४९१.००
भारतीय स्टेट बैंक(TCSP)		९०,०८,०४८.००	१,०४,२९,९९९.००
भारतीय स्टेट बैंक(TCSP)Bhiwadi		४२,०९,४०६.००	१,००,५४,४६१.००
भारतीय स्टेट बैंक (TCSP)Bhopal		५,३२,८९०.००	५,१८,७४२.००
भारतीय स्टेट बैंक(DDUGKY)		२,६६,०११.००	१२,३८,८०६.००
जमा (डिपॉजिट) शेष (मार्जिन मनी को जोडकर)			
भारतीय स्टेट बैंक		१०,६८,१९,५२९.००	१६,४२,८१,३३१.००
भारतीय स्टेट बैंक(TCSP)		-	-
भारतीय स्टेट बैंक		-	-
बचत खाता		-	-
ब. शेड्युल्ड बैंक को छोडकर अन्य :			
चालू खाता		-	-
जमा/डिपॉजिट खाता :			
बचत खाता		-	-
६. डाक घर बचत खाता			
कुलयोग - अ		३७,२४,१५,१०३.००	५१,११,६७,६७७.००



वित्तीय विवरण प्रपत्र (बिनालाभ के संस्थानों के लिए)

इन्डो - जर्मन टूल रुम

पी - ३१, एम. आय. डी. सी. औ. क्षेत्र, चिकलठाणा, औरंगाबाद
स्थिति विवरण पत्रक ३१ मार्च २०२२ को समाप्त होने वाले वर्ष के लिए

विवरण	अनुसूची क्र.	राशि ३१-३-२०२२	राशि ३१-३-२०२१ को
अनुसूची क्र. ११ : ब) ऋण, अग्रिम एवं अन्य संपत्तियाँ :			
१. ऋण/कर्जे			
अ. कर्मचारी/अग्रिम		१,९७,०९०.००	१,७२,१४७.००
ब. कार्य/उद्देश्य पूर्ण करने के लिए अन्य ऋण(PPDC, Agra)		-	-
क. अन्य (उल्लेखित करे)		-	-
२. अग्रिम एवं अन्य प्राप्त होनेवाली राशी/वस्तुएँ			
जिनका की मूल्य प्राप्त हो सके			
अ. पूर्तिकर्ताओ को अग्रिम		२१,१४,७३,२५४.००	२१,२६,४५,७१२.००
ब. पूर्तिकर्ताओ को अग्रिम(TCSP)		-	-
क. पूर्व भूगतान	(क)	२,४१,६९,७०७.००	२,३४,०५,०६६.००
इ. लेखे मे बकाया राशी(एक्साईज/जी.एस.टी/आयकर)	(ड)	३,८४,७२,३४४.००	२,१७,९४,९८३.००
ई. जमा (डिपॉजिट)	(इ)	२७,५२,६५८.००	२३,८९,२३९.००
३. अर्जित आय		४१,४६,२४०.००	३८,४२,५४९.००
४. प्राप्त होनेवाले क्लेम			
अ. विक्रीकर से प्राप्त होना है		-	१,६४,५६४.००
ब. क्रयपर व्हॅट प्राप्त होना		-	२,१७,३४२.००
कुलयोग (ब)		२८,१२,११,२९३.००	२६,४६,२३,६०२.००
कुलयोग (अ+ब)		६५,३६,२६,३९६.००	७७,५७,९१,२७९.००
अनुसूची क्र. १२ : विक्रय एवं सेवाओ से आय:			
विक्रय से आय			
अ. उत्पादित वस्तुओं का विक्रय		५,८०,५९,६९१.००	८,९६,२२,८६१.००
घटाईये : जी.एस.टी		८९,३५,१९५.००	१,३६,७५,१७३.००
		४,९१,२४,४९६.००	७,५९,४७,६८८.००
ब. कच्चे माल का विक्रय		-	-
क. स्कॅप विक्रय		२६,१५,२९२.००	२,८६,०६८.००
सेवाये एवं जॉबवर्क से आय			
अ. लेबर एवं प्रोसेसिंग चार्जेस		९२,५८,९४७.००	२८,०६,५५६.००
जॉबवर्क एवं प्रोसेसिंग चार्जेस		११,२३,५३६.००	३,०९,०९९.००
घटाईये : उत्पादन शुल्क		८१,३५,४११.००	२४,९७,४५७.००
ब. परामर्श एवं व्यवसायिक शुल्क		-	-
क. एजन्सी कमिशन एवं ब्रोकरेज		-	-
ड. मरम्मत सेवाएँ (उपकरण/संपत्तियाँ)		-	-
इ. अन्य (उल्लेखित करे)		-	-
कुलयोग		५,९८,७५,१९९.००	७,८७,३१,२१३.००



वित्तीय विवरण प्रपत्र (बिनालाभ के संस्थानों के लिए)

इण्डो - जर्मन टूल रूम

पी - ३१, एम. आय. डी. सी. औ. क्षेत्र, चिकलठाणा, औरंगाबाद
स्थिति विवरण पत्रक ३१ मार्च २०२२ को समाप्त होने वाले वर्ष के लिए

विवरण	अनुसूची क्र.	राशि ३१-३-२०२२	राशि ३१-३-२०२१ को
अनुसूची क्र. १३ : अनुदान/सबसीडी :			
(इरिक्टोकेबल अनुदान एवं प्राप्त सबसीडी)			
१. भारत सरकार से प्राप्त आवर्तक अनुदान			
आवर्तक अनुदान : डी.सी. (MSME)-(SVLDRS)		१,३५,००,०००.००	२,०१,५०,०००.००
२. राज्य सरकार से प्राप्त अनुदान		-	-
३. एफ. आर. जी. (जीटीइडे) से प्राप्त अनुदान		-	-
४. संस्थाओ/वेलफेअर संस्थाओसे प्राप्त अनुदान		-	-
५. आंतरराष्ट्रीय संस्थाओसे प्राप्त अनुदान		-	-
६. अन्य (उल्लेखित करे)		-	-
	कुलयोग	१,३५,००,०००.००	२,०१,५०,०००.००
अनुसूची क्र. १४ : प्रशिक्षण शुल्क/फीस			
१. प्रवेश शुल्क		-	-
२. वार्षिक शुल्क/सबरक्रीप्शन		-	-
अ. लंबी अवधी के पाठ्यक्रमो से प्राप्त शुल्क		१,९८,९३,१८४.००	१,६१,२६,१९४.००
ब. मध्यम एवमं लघु अवधी के पाठ्यक्रमो से प्राप्त शुल्क		१,१९,९६,२३०.००	१,०४,४३,५९०.००
क. प्रवेश पत्र विक्रय से आय		३,६६,४३४.००	५,८०,४००.००
ड. अन्य शुल्क		१२,००,५५४.००	८,०५,२७४.००
इ. छात्रावास शुल्क		२०,५९,०८३.००	५,२९,५००.००
ई. शुल्क प्राप्त भारत सरकार से(SC/ST)		२,२०,१०,२१३.००	२,०१,७७,३१४.००
३. सेमीनार/कार्यक्रम शुल्क		-	-
४. परामर्श शुल्क		-	-
५. अन्य (उल्लेखित करे)		-	-
	कुलयोग	५,७५,२५,६९८.००	४,८६,६२,२७२.००
अनुसूची क्र. १५ : इयरमार्कड/एंडोमेन्ट निधीयोसे :			निरंक
अनुसूची क्र. १६ : रॉयल्टी, प्रकाशन इत्यादीसे आय :			निरंक



वित्तीय विवरण प्रपत्र (बिनालाभ के संस्थानों के लिए)

इण्डो - जर्मन टूल रुम

पी - ३१, एम. आय. डी. सी. औ. क्षेत्र, चिकलठाणा, औरंगाबाद
स्थिति विवरण पत्रक ३१ मार्च २०२२ को समाप्त होने वाले वर्ष के लिए

विवरण	अनुसूची क्र.	राशि ३१-३-२०२२	राशि ३१-३-२०२१ को
अनुसूची क्र. १७ : अर्जित ब्याज :			
१. सावधिक जमा पर			
अ. शेड्युल्ड बैंक		७२,७८,४०५.००	७०,१६,०४२.००
ब. शेड्युल्ड बैंक (TCSP)		-	-
क. संस्थाओसे		-	-
ड. अन्य		-	-
२. बचत खातो पर			
अ. शेड्युल्ड बैंक		-	-
ब. शेड्युल्ड बैंक को छोडकर		-	-
क. डाक घर बचत खाता		-	-
ड. अन्य		-	-
३. ऋण पर ब्याज			
अ. कर्मचारी यो को		-	-
ब. अन्य		-	-
४. देनदारो एवं अन्य प्राप्तीयो पर ब्याज			
आय कर/विक्री कर रिफंड पर प्राप्त ब्याज		-	-
सुरक्षा जमा पर प्राप्त ब्याज (एम.एस.ई.बी/ एम.आय.डी.सी)		९४,०७४.००	८७,१०६.००
कुलयोग		७३,७२,४७९.००	७१,०३,१४८.००
अनुसूची क्र. १८ : अन्य आय :			
१. संपत्तियो के विक्रय/डिस्पोजल से लाभ			
अ. स्वयं की संपत्तियाँ		-	-
ब. अनुदानीत संपत्तियो से/अनुदानीत मुल्यरहित संपत्तियोसे		४७,५५६.००	१,२६,०४७.००
२. निर्यात इन्सेन्टीव्ह से		-	-
३. विविध सेवाओसे प्राप्त शुल्क/फीस		-	-
४. विविध आय		-	-
५. बिक्रीकर सेट ऑफ		-	-
६. प्राप्त किराया शुल्क (आंगतुक कक्षा)		-	-
७. विदेशी विनीमय लाभ		-	-
८. निविदा प्रपत्र विक्रय से आय		२८,०००.००	९३,६४४.००
कुलयोग		७५,५५६.००	२,१९,६९१.००



वित्तीय विवरण प्रपत्र (बिनालाभ के संस्थानों के लिए)

इन्डो - जर्मन टूल रुम

पी - ३१, एम. आय. डी. सी. औ. क्षेत्र, चिकलठाणा, औरंगाबाद
स्थिति विवरण पत्रक ३१ मार्च २०२२ को समाप्त होने वाले वर्ष के लिए

विवरण	अनुसूची क्र.	राशि ३१-३-२०२२	राशि ३१-३-२०२१ को
अनुसूची क्र. १९ : कार्यप्रगति में (W.I.P) स्कंध में बढोत्री या कमी :			
अ. व्यापार में स्कंध/भंडार वर्ष के अंत में			
उत्पादित माल			-
कार्य प्रगती पर (W.I.P)		१,७२,५४,९७९.००	३,११,२६,३८७.००
		१,७२,५४,९७९.००	३,११,२६,३८७.००
ब. प्रारंभिक स्कंध/भंडार			
उत्पादित माल		-	-
कार्य प्रगती पर (W.I.P)		३,११,२६,३८७.००	६,३२,९२,७७४.९८
		३,११,२६,३८७.००	६,३२,९२,७७४.९८
शुद्ध स्कंध में कमी या बढोत्री (अ-ब)		(१,३८,७१,४९६.००)	(३,२१,६६,३८७.९८)
अनुसूची क्र. २० : माल का उपयोग			
प्रारंभिक स्कंध/भंडार (रॉ मटेरियल/बॉटआउट आयटम/कन्ड्युमेबल)		१,२९,८२,७९९.००	१,६१,०२,०४६.८२
जोडिये :			-
कच्चा माल		१,१४,२०,४९७.००	१,४९,५७,९८६.००
कच्चा माल प्रशिक्षण के लिए		-	-
कच्चा माल (आयातीत)		-	-
बॉटआउट आयटम		३२,९९,०५०.००	२५,५८,२३९.००
बॉटआउट आयटम प्रशिक्षण के लिए		-	(३२,२७५.००)
कन्ड्युमेबल		६३,९५,६६९.००	१,०६,९४,३९०.००
कन्ड्युमेबल प्रशिक्षण के लिए		३१,३९६.००	३७,७६०.००
		२,१०,६६,६०४.००	२,८१,३५,२९२.००
घटाईये :			
अंतिम स्कंध/भंडार (रॉ मटेरियल/बॉटआउट आयटम/कन्ड्युमेबल)		१,११,५३,८९४.००	१,२९,८२,७९९.००
माल की लागत - अ		२,२८,९५,५०९.००	३,१२,५४,५३९.८२
प्रारंभिक स्कंध / स्पेअर पार्टस्			
जोडिये : स्पेअर पार्टस् का क्रय मरम्मत के लिए		-	१२,८५,९३२.००
घटाईये :		४,७८,२७८.००	५,४३,४२८.००
अंतिम स्कंध / स्पेअर पार्टस्		-	-
स्पेअर पार्ट की लागत - ब		४,७८,२७८.००	१८,२८,५६०.००
माल की लागत/स्पेअर पार्टस् की लागत		कुल २,३३,७३,७८७.००	३,३०,८३,०९९.८२



वित्तीय विवरण प्रपत्र (बिनालाभ के संस्थानों के लिए)

इन्डो - जर्मन टूल रूम

पी - ३१, एम. आय. डी. सी. औ. क्षेत्र, चिकलठाणा, औरंगाबाद
स्थिति विवरण पत्रक ३१ मार्च २०२२ को समाप्त होने वाले वर्ष के लिए

विवरण	अनुसूची क्र.	राशि ३१-३-२०२२	राशि ३१-३-२०२१ को
अनुसूची क्र. २१ : एस्टाब्लिशमेंट व्यय			
अ. वेतन एवं मजूरी		९,०२,७३,११५.००	८,०६,७५,८२२.००
ब. सातवें वेतन आयोग के बकाया वेतन/भत्ते		-	-
क. भत्ते एवं बोनस		-	-
ड. भविष्यनिधी के लिए अंशदान (संस्था)		१,०१,०४,९५९.००	९५,२०,१२०.००
ई. क.रा.बी.नी. (ESIC) के लिए अंशदान (संस्था)		८१,०७७.००	१,२६,४९५.००
इ. महाराष्ट्र राज्य कामगार कल्याण फंड के लिए अंशदान		३,२०४.००	३,२४९.००
फ. कर्मचारी वेलफेअर व्यय		४१,३०९.००	८०,७०५.००
ग. कर्मचारियोंकी निवृत्ती/इत्यादी व्यय			
ग्रॅज्युटी प्रिमियम		२६,३८,११९.००	२६,०५,०३२.००
अवकाश नगदीकरण		८९,८४,१३१.००	४६,७०,९९४.००
घ. अन्य			
एलटीसी व्यय		६,७३९.००	३३,२०९.००
कर्मचारियों के बच्चों के लिए शिक्षण भत्ता		-	२०,००,०००.००
मेडिकल भत्ता		३२,२४,६८१.००	३०,९२,३६७.००
गणवेश इत्यादी		-	-
मानव संसाधन विकास व्यय		-	-
प्रशिक्षुओं को प्रशिक्षु वेतन (स्टायपेंड)		१,४७,८७,३१०.००	२,१३,६८,४०७.००
स्थानांतरण का खर्च		-	-
कुलयोग		१३,०१,४४,६४४.००	१२,४१,७६,४००.००



वित्तीय विवरण प्रपत्र (बिनालाभ के संस्थानों के लिए)

इन्डो - जर्मन टूल रूम

पी - ३१, एम. आय. डी. सी. औ. क्षेत्र, चिकलठाणा, औरंगाबाद
स्थिति विवरण पत्रक ३१ मार्च २०२२ को समाप्त होने वाले वर्ष के लिए

विवरण	अनुसूची क्र.	राशि ३१-३-२०२२	राशि ३१-३-२०२१ को
अनुसूची क्र. २२ : अन्य प्रशासकीय व्यय इत्यादी			
१. मजदुरी एवं प्रोसेसिंग चार्जेस (उपसंविदा व्यय)		५२,४१,५४४.००	१,१८,११,७९६.००
२. क्रय पर परिवहन व्यय एवं मालवहन व्यय			
क्रय पर माल भाडा (Freight)		३,८३,०२५.००	२,६०,६७८.००
हमाली एवं मालवहन		४,९८,२८०.००	५,७२,८४०.००
३. विद्युत एवं शक्ती व्यय		१,३१,८८,४४१.००	१,११,८२,४४७.००
४. जल व्यय		३,४५,४६७.००	४,४४,३३९.००
५. बीमा व्यय		७,३३,०६४.००	१२,१४,६७०.००
६. मरम्मत एवं रखरखाव			
मशिनरी मरम्मत एवं रखरखाव		१८,९३,२४०.००	३२,५०,७८६.००
भवन मरम्मत		५,४३,२३५.००	४,०९,३१८.००
संगणक हार्डवेअर एवं सॉफ्टवेअर		११,४२,९१६.००	१०,७५,९१२.००
सामान्य उपकरण		४,१८,६०४.००	३,३६,९८७.००
कार्यालयीन उपकरण मरम्मत		१,१३,७२९.००	१,०३,७२९.००
सुरक्षा उपकरण मरम्मत		१,७२,५४६.००	१,८२,२३३.००
७. किराया भत्ता, एवं अन्य कर			
मालमत्ता कर		३,३१,०३८.००	२,९३,६०४.००
छात्रावास किराया		४,२६,८९५.००	४,१४,१७८.००
८. वाहन व्यय एवं रखरखाव			
पेट्रोल, ऑईल इत्यादी		३७,१४८.००	९१,१९२.००
वाहन का किराया		४,०२,९१५.००	६,४८,२७०.००
९. डाक, दूरभाषा एवं संवाद व्यय			
डाक एवं तार व्यय		६९,००८.००	१,१८,७५०.००
दूरभाष एवं फॅक्स व्यय		२,५२,९८९.००	३,७०,४४९.००
१०. छपाई एवं लेखन सामग्री व्यय		१,०२,९७८.००	२,८८,३८७.००
फोटो कॉफी/झेराॅक्स चार्जेस		५००.००	६३,२०८.००
११. यात्रा एवं आवागमन व्यय		७,४१,९४३.००	१७,५५,९५८.००
१२. प्रशिक्षण/तकनीकी सेमिनार/कार्यक्रम व्यय			
तकनीकी सेमिनार		-	१,११,९५८.००
प्रशिक्षण व्यय		५३,३९,९४७.००	५७,७०,८४१.००
१३. अंकेक्षण व्यय		-	२५,०००.००
१४. स्वागतकक्ष व्यय (Gest House)		३,३६,०११.००	६,२८,९७८.००
१५. व्यावसायिक शुल्क/व्यय		२,९७,७२३.००	७,२१,१९०.००
१६. अशुद्ध ऋण/डुबत ऋण एवं अग्रिम		-	-
१७. परिवहन एवं मालवहन व्यय		६,३६,७९२.००	८,२४,७४३.००
		-	-



वित्तीय विवरण प्रपत्र (बिनालाभ के संस्थानों के लिए)

इन्डो - जर्मन टूल रूम

पी - ३१, एम. आय. डी. सी. औ. क्षेत्र, चिकलठाणा, औरंगाबाद
स्थिति विवरण पत्रक ३१ मार्च २०२२ को समाप्त होने वाले वर्ष के लिए

विवरण	अनुसूची क्र.	राशि	
		३१-३-२०२२	३१-३-२०२१ को
१८. विक्रय विकास एवं वितरण व्यय		-	-
१९. विज्ञापन एवं प्रचार		१,९७,७८४.००	३,३४,२४२.००
२०. परीक्षण व्यय (Trial & Testing)		७,१०,२४४.००	९,६३,९९०.००
२१. कॅलीब्रेशन व्यय		१,१५,११६.००	४५,७३१.००
२२. आंगतुक कक्ष व्यय		१८,३२०.००	५,१५०.००
२३. सभा व्यय		-	६,१६८.००
२४. विविध व्यय		२४,१४२.००	१,७५,३१७.००
२५. पत्रिका, पुस्तके एवं समाचार पत्र		७,१११.००	१४,९४८.००
२६. कार्यालय व्यय		३३,५८४.००	१८,५०३.००
२७. व्यवसाय कर संस्था के लिए		-	७,५००.००
२८. कर्मचारियों के चयन के लिए व्यय		१,०१,१९५.००	-
२९. अनियमित मजदुरों की मजदुरी एवं हाऊसकिपींग		७५,१९,७९५.००	९२,८०,४४०.००
३०. सुरक्षाकर्मी के लिए वेतन/व्यय		७७,८५,७८३.००	८३,६७,४६७.००
३१. बगीचा रखरखाव		२२,५९०.००	१३,०४८.००
३२. सर्विहंस टॅक्स का भुगतान (SVLDRS)		-	-
३३. बिक्रीकर/व्हॅट उत्पादन शुल्क का भुगतान		२,८९,८०८.००	२,३०,०६८.००
३४. प्रदर्शनी व्यय		२,४०,९४४.००	४९,९२५.००
३५. विदेशी विनिमय अंतरण (घाटा)		-	-
३६. लिगल फीस, ड्युटीज एवमं टॅक्सेस		४९,९०३.००	१,१५,६६५.००
कुलयोग		५,०७,६६,२९७.००	६,२६,००,६०३.००
अनुसूची क्र. २३ अनुदान, सबसिडी पर व्यय			
अ. संस्थाको/संगठन को दिए गये अनुदान पर व्यय		-	-
ब. संस्थाको/संगठन को दिए गये सबसिडी पर व्यय		-	-
कुलयोग		-	-
अनुसूची क्र. २४ ब्याज			
अ. सावधी जमाओ पर -		-	-
ब. अन्य ऋणो पर-(बैंक चार्जेस को सम्मिलित कर)		६,४३६.००	१९,०६६.००
क. अन्य-बैंक चार्जेस		-	-
कुलयोग		६,४३६.००	१९,०६६.००



वित्तीय विवरण प्रपत्र (बिनालाभ के संस्थानों के लिए)

इन्डो - जर्मन टूल रूम

पी - ३१, एम. आय. डी. सी. औ. क्षेत्र, चिकलठाणा, औरंगाबाद

अनुसूची क्र. २५

महत्वपूर्ण लेखा नीतियाँ एवं टिप्पणियाँ ३१ मार्च २०२२ को समाप्त होने वाले वर्ष के लिए :

- १) पूर्व वर्ष के आकड़ों को जहाँ भी हो वहाँ पर मुताबिक अनुसार एक दूसरे समुह में जरूरत के अनुसार उपयोग में लिया गया है
- २) ०१/०४/२०२१ को प्रारंभिक शेष राशी अंतिम लेखा परीक्षित स्थिति विवरण पत्रक के अनुसार लिया गया है।
- ३) विक्रय को लेखे में माल एवम् सेवा कर (जी एस टी) को घटाकर दिया गया है।
- ४) अंतिम भंडार/स्कंध का मूल्य व्यवस्थापन के प्रमाणित।
- ५) विविध देनदार, लेनेदारों, कर्जों व पेशगियों के शेष, संबंधित पक्षों द्वारा पुष्टीकरण के अधीन है।
- ६) अशुद्ध देनदारों के संदर्भ में जो की प्राप्त नहीं हो सकते हैं। इनको प्राप्त करने के लिए विशेष प्रयत्न करने चाहिए, एवं यह प्राप्त नहीं हो पाते हैं तो वरिष्ठ अधिकारियों से स्वीकृति प्राप्त करने के पश्चात अशुद्ध देनदार के लेखे में अपलीखीत किया जाना चाहिए।
- ७) पूना उपकेंद्र एवं नागपूर उपकेंद्र के लिए लेखा पुस्तकें अलगसे रखे जाते हैं। एवं वार्षिक लेखे बनाते समय इनको लेखों में एकत्रित कर लिया गया है।
- ८) पूर्व वर्ष से संबंधित वर्ष के खर्चों को पूर्व वर्ष के व्यय लेखे में रु. १३,०५,४७०/- को दिखाया गया है एवं अनुसूची संलग्न है।
- ९) यह बताया गया है कि आर्थिक लाभ को ध्यान में रखते हुए, कर्टींग टुल्स खाते को पुंजीगत लेखे में दिखाया गया है एवम् भविष्य में भी यह पध्दती अवलंबीत कि जायेगी

- १०) माल एवम् सेवा कर (GST) के लिए जमा एवम् दायित्व तथा -GST-TDS लेखे पुष्टीकरण के अधीन है।
- ११) पूर्व वर्ष के आकड़ों को जहाँ भी हो वहाँ पर मुताबिक अनुसार एक दूसरे समुह में जरूरत के अनुसार उपयोग में लिया गया है।
- १२) आयजीटीआर औरंगाबादने भारतीय जीवन बीमा निगम की ग्रुप ग्रॅज्युटी पॉलिसी ली है एवम् वर्ष के दौरान वार्षिक प्रिमियम रु २६,२३,११९/- का भुगतान किया गया एवं एस्टाब्लिशमेंट व्यय लेखे में दिखाया गया। वर्ष २०२०-२१ को ग्रॅज्युटी फंड की स्थिती निम्न अनुसार है।

प्रारंभिक शेष ०१/०४/२०२१	: २,७१,४२,००९.००
जोड़िए: प्रिमियम २०-२१	: २६,१६,३३५.००
घटाईये: प्रशासकीय व्यय	: ३,५०,१३५.००
जोड़िए: वर्ष २०-२१ के लिए ब्याज	: २०,१०,७१३.००
घटाईये: कर्मचारीयो को ग्रॅज्युटी का भुगतान	: ४३,८१,९५८.००
अंतिम शेष ३१/०३/२०२२	: २,७०,३६,९६२.००

- १३) संस्था के द्वारा कर्मचारीयो के लिए वर्ष २००९-१० से दायित्व का प्रयोजन अवकाश नगदीकरण के लिए किया गया जो की, कर्मचारीयो के निवृत्ती अथवा त्याग पत्र की स्थिती को रहेगा। अवकाश नगदीकरण दायित्व / प्रयोजन की स्थिती
- | | |
|---|------------------|
| शेष ०१/०४/२०२१ | : ४,४९,५७,३८८.०० |
| वर्ष २०२१-२२ के लिए दायित्व / प्रयोजन | : ८९,८४,१३१.०० |
| घटाईये: कर्मचारीयो को निवृत्ती भुगतान (२१-२२) | : ४१,२९,१७८.०० |
| अंतिम शेष (३१-०३-२०२२) | : ४,९८,१२,३४१.०० |

- १४) आय जी टी आर औरंगाबाद को विकास आयुक्त सुक्ष्म लघु एवं मध्यम उद्यम मंत्रालय के द्वारा (टी सी एस पी) कार्यक्रम संचालन के लिए एक प्रतिनिधि (मॅटॉर) के रूप में नियुक्ति की गई इस कार्यक्रम के तहत भिवाडी (राजस्थान) एवं भोपाल (मध्य प्रदेश) में तकनीकी केन्द्र के एवं अन्य नये तकनिकि केंद्रों के लिए कार्यान्वयन जारी है।

विकास आयुक्त सुक्ष्म लघु एवं मध्यम उद्यम मंत्रालय, नई दिल्ली के द्वारा वर्ष के दौरान प्राप्त गतवर्ष राशी का शेष मुल्य रु ७९८.४८ एवं वर्ष के दौरान प्राप्त राशी रु २०१३.२७ (लाख) एवं प्राप्त ब्याज राशी रु २१०.९४ लाख कुल धनराशी रु. २८२२.६९ (लाख) एवं इस कुल राशीमें से रु २४८२.१६ (लाख) को एम एस एम ई संबंधीत तकनिकी केन्द्रों के लिए उपयोग में लिया गया। बकाय राशी मुल्य रु ३३७.५० (लाख) को आने वाले वर्ष २०२२-२३ के दौरान संबंधीत तकनिकी केन्द्रों के लिए उपलब्ध होने वाले यंत्र एवं उपकरणों को क्रय के लिए आवंटित राशी को उपयोग में लिया जाएगा।

महत्वपूर्ण लेखा नीतियाँ

क) लेखा नीतियों का आधार :

- १) लेखे ऐतिहासिक पद्धति के आधार पर बनाए गए है। एवं लेखे मर्केन्टाईल पध्दतिसे रखे जाते है।
- २) जब तक की बताया न गया हो लेखा नीतियाँ बताये गए पद्धतिके अनुसार ही रखी गई है। जो कि सामान्य लेखा रखने के लेखा सिद्धांतों के आधार पर है।

ख) आय की मान्यता :

- १) विक्रय एवं जॉबवर्क चार्जेस को जारी किये गये बीजक को के अनुसार लिया गया है एवं विक्रय को लेखे में उत्पादन शुल्क, बिक्रीकर वॉट/जी एस टी को घटा कर दिखाया गया है।
- २) अन्य आय को लेखे में मर्केन्टाईल पद्धति के आधार पर लिया गया है।
- ३) भारत सरकार से प्राप्त आवर्तक (Recurring) अनुदान को लेखे में आय के रूप में दिखाया गया है।



अनुसूची क्र. २५

महत्वपूर्ण लेखा नीतियाँ

ग) स्थाई संपत्तियाँ :

स्थाई संपत्तियों का मूल्य न्हास घटाकर दिखाया गया है।

वर्ष के दौरान प्राप्त स्थायी संपत्तियों को क्रय मूल्य एवं संबंधित लागत खर्च को जोड़कर लिया गया है। एवं उनको उपयोग में जब लाया गया तब से मूल्यन्हास अपलिखित किया गया।

घ) मूल्य न्हास :

कंपनी अक्ट १९५६ के अनुसार संपत्तियों पर मूल्य न्हास को घटती किश्त पद्धती के अनुसार लिया गया है। ३० सितम्बर २०२० तक पूर्ण वर्ष का मूल्यन्हास लिया गया है।

च) अंतिम भंडार/स्कंध:

अंतिम भंडार/स्कंध में शामिल, कच्चा माल, कन्सुमेबल, बॉट आयटम एवं कार्य प्रगतीपर (W.I.P.) के अंतिम भंडार का मूल्यांकन व्यवस्थापन के प्रमाणित किये अनुसार लिया गया है। जो कि वास्तविक लागत के आधार पर है। इस मूल्यांकन पद्धतिमें कोई बदल नहीं किया गया।

छ) सरकार से प्राप्त अनुदान :

इन्स्टिट्यूट ऑफ चार्टर्ड अकाउंटेंट्स इंडिया के द्वारा जारी की गयी लेखा मानक अनुसूची १२ के अनुसार लेखों में भारत सरकार से प्राप्त (पुजीगत) अनावर्तक अनुदान (Non-Recurring Grants) को लेखों में प्रवर्तकों के अंशदान के रूप में दिखाया गया है एवं आवर्तक अनुदान (Recurring Grants) को लेखों में आय के लेखों में दिखाया गया है।

ज) चालू संपत्तियाँ, कर्जे एवं अग्रिम :

प्रबंधक ने द्वारा दिये गए स्पष्टीकरण के अनुसार चालू संपत्तियाँ, कर्जे एवं अग्रिम एवं अन्य का मूल्य नियमित बाजार मूल्य से कम नहीं है।

झ) निवेश : निवेश को लागत के आधार के पर लिया गया है।

ट) कर्मचारियों के लिए:

अ) भविष्य निधि के लिए अंशदान को भारत सरकार के अधिन कर्मचारी भविष्य निधि संस्थान को किया गया।

ब) ग्रॅज्युइटी - दायित्व लाभ के रूप में परिभाषित किया गया है एवं ग्रॅज्युइटी आकलन को वर्ष के दौरान वास्तविक रूप से आंकलीत किया गया तथा आय एवं व्यय खाते में दिखाया गया है।

क) अवकाश नगदीकरण के लिए दायित्व का प्रयोजन दि.३१ मार्च २०२१ को बकाया अर्जित अवकाश के लिए (मुल वेतन + डी ए) के आधार पर आकलन किया गया।

ठ) आकस्मिक देय:

अ) इस प्रकार का कोई दायित्व नहीं पाया गया एन एस डी एल पोर्टल (टी डी एस) के अनुसार टी डी एस का बकाया रु ४,७५,५६०.३० एवं आय कर पोर्टल के अनुसार बकाया रु ९८,७२,९७/- निर्धारणा वर्ष (अ.व.)२०१६-१७ वर्ष मूल्य रु ३,४३,६०,०२४/- तथा निर्धारणा वर्ष (अ.व.) वर्ष मूल्य रु ८,३७,७००/- २०१५-१६ एवं पारीत आयकर निर्धारणा/डिमांड आदेश के लिए रु २८,८४,३०५/- (प्रोटेस्ट जमा) के रूप में भुगतान किया गया है।

ब) संस्था के वित्तीय प्रपत्रक/स्टेट ऑफ अफेअर्स यह दर्शाते हैं की स्थिति विवरण बनाने की तिथि तक इस प्रकार की कोई घटना घटी नहीं हुई है।

ड) विदेशी विनिमय दरों में बदल का लेखा :

अ) विदेशी विनिमय की दरों को, जिस दिन को व्यवहार हुआ उस दिन की विदेशी विनिमय दरों के अनुसार लिया गया।

ब) विदेशी विनिमय वर्ष के अंतमें स्थिती विवरण बनाने के दिन तक विदेशी विनिमय के व्यवहार के अंतर्गत हुए लाभ हानिखाते को अंत में शेष के रूप में दिखाया गया है।

अशोक पाटील अँड एसोसीएट्स

शासपत्रीत लेखाकार
(फर्म रजि.नं.१२२१४५११)

वैभव जोशी

भागीदार
स क्रमांक १३०४९४
(फर्म रजि.नं.१२२०४५११)
UDIN : 22130494AAWWTPT1444

स्थल : औरंगाबाद.
दिनांक : २९.०९.२०२२



इन्डो जर्मन टूल रूम औरंगाबाद के लिए

(Signature)

आर डी पाटील
महा प्रबंधक
सदस्य सचिव



हस्ताक्षरित
चेअरमन
प्रबंधकिय समिती



वित्तीय विवरण प्रपत्र (बिनालाभ के संस्थानों के लिए)

इन्डो - जर्मन टूल रुम

पी - ३१, एम. आय. डी. सी. औ. क्षेत्र, चिकलठाणा, औरंगाबाद

वार्षिक विवरण पत्रक ३१. मार्च २०२१ को समाप्त होने वाले वर्ष के लिए की गई टिप्पणियों का उत्तर

टिप्पणियाँ :

- १) कोई टिप्पणी नहीं। यह महत्वपूर्ण लेखा नीतियों के अनुसार है।
- २) कोई टिप्पणी नहीं। यह महत्वपूर्ण लेखा नीतियों के अनुसार है।
- ३) विविध देनदार एवं लेनदार, कर्जे एवं अग्रिम शेष के बैलेंस कन्फर्मेशन के लिए पत्र भेजे जा चुके हैं। एवं अन्य लेखोंसे संबंधित त्रुटियों का पता लगाया जा रहा है। एवं ऐसे लेखों को चालू वर्ष के दौरान सुधार लिया जाएगा।
- ४) कोई टिप्पणी नहीं।
- ५) कोई टिप्पणी नहीं।
- ६) कोई टिप्पणी नहीं।
- ७) कोई टिप्पणी नहीं।
- ८) कोई टिप्पणी नहीं।
- ९) कोई टिप्पणी नहीं।
- १०) कोई टिप्पणी नहीं।
- ११) कोई टिप्पणी नहीं।
- १२) कोई टिप्पणी नहीं।
- १३) कोई टिप्पणी नहीं।
- १४) कोई टिप्पणी नहीं।
- १५) कोई टिप्पणी नहीं।

ब)लेखा नीतियाँ (अ,ब,क,ड, इ, फ,ग, ह)

कोई टिप्पणी नहीं। यह महत्वपूर्ण लेखा नीतियों के अनुसार है।

(मूल अंग्रेजी दस्तावेज पर आधारित)



MSME TECHNOLOGY CENTRE - AURANGABAD
INDO GERMAN TOOL ROOM, AURANGABAD
(A Govt. of India Society)

ANNUAL REPORT & AUDITED ACCOUNTS
FOR THE YEAR
2021-22



INTRODUCTION

The MSME - Technology Centre, Aurangabad (IGTR) has been established under technical co-operation programme between Govt. of India and Govt. of Federal Republic of Germany as a Govt. of India Society. The management of affairs of the Society rests with the Governing Council constituted by the Govt. of India. Additional Secretary & Development Commissioner (MSME), Govt. of India is the President of the Society and Chairman of the Governing Council.

OBJECTIVES:

The objective of the project is to provide Technical Support to MSME's for manufacturing various items of production in the State of Maharashtra and neighboring areas by way of providing assistance in designing, manufacturing of tools, dies, jigs and fixtures for increasing productivity, improving quality and adopting improved methods of production as well as supply of trained manpower to the industry. It aims to bring down the cost of production and increase the efficiency of industries by:

- a. Providing consultancy to industrial units for effective use of tools, jigs, fixtures & gauges and guidance regarding their procurement or manufacturing.
- b. Designing & manufacturing of tools, jigs, fixtures, moulds, dies and gauges based on drawings prepared by Tool Room or made available by the customer.
- c. Carrying out individual machining jobs (job orders) relating to tools, jigs, fixtures, moulds, dies and gauges etc. manufactured by customers or private Tool Rooms themselves, as well as related technical services (e.g. testing of materials, inspection and overhauling of tools, gauges etc)
- d. Long term training of tool and die makers, machine tool operator as well as medium & short term training programme for entrepreneurs and employees of the Micro, Small & Medium Enterprises.

FACILITIES AVAILABLE:

INFRASTRUCTURE:

The Tool Room complex is measuring 51878 Sq.mtr. which includes various buildings like Production, Training, Administration, Auditorium, Utilities, Residential complex and Hostel facilities for boys and girls etc. and are being utilized fully. The Tool Room has also constructed (G+1) building admeasuring 330 Sq.mtr.each at Nagpur Extension Centre. The construction of New Hostel Building (G+3) admeasuring approx..700 Sq. mtrs, is completed. The Construction of Advance Training Building / Workshop (G+3) admeasuring 1435 sq.mtr. (Ground Floor) & 1332 Sq. Mtr. (1st, 2nd & 3rd Floor each) is completed and various activities are started in the Advance Training Building.

The Tool Room is having sanctioned Electrical Power of 1500 KVA. Production and Training Depts are equipped with Air-Conditioned Precision CNC Machining Sections and CAD/CAM Labs and LCA Labs.

PRODUCTION:

Technology Centre provides the latest state-of-art facilities for Micro, Small and Medium Enterprises which are being made available to large scale industries also depending upon the availability of the spare capacity. The affairs of the Tool Room are being run on professional lines. Tool Room is a self-sufficient & economically viable venture. Various sophisticated CNC machines are being effectively utilized for manufacturing of Dies & Moulds such as

- CNC Vertical Machining Centres - Deckel Maho, Mikron, Haas, Hard ford
- CNC Turn Mill Centre – Haas
- CNC 5Axis Machining Centre – Hermle
- CNC Machining Centre - Makino
- CNC EDM, CNC Wirecut - Agietron/ Charmilles/ Electronica
- CNC Lathe /Vertical Turret Lathe – DMG / Haas / Honor, Schaublin
- CNC CMM Machine – Carl Zeiss & Hexagon
- CNC Precision Lathe – Schaublin
- CNC High Precision Surface Grinder – Blohm Planomet
- CNC High Precision Cylindrical Grinder – Studer S33
- 3D Additive Manufacturing Machine -Metal & Polymer-EOS GmbH



The Technology Centre has been offering highly specialized services in Tool Design, Tool manufacturing and Training for the modernization of Micro, Small and Medium Enterprises and upgrading the skill levels. Latest international design practices and manufacturing facilities are being provided to such units for increasing their productivity, quality and competitiveness of their products.

The machinery and equipments installed at IGTR is being supplemented by latest Software & hardware. The software being used includes CAD/CAM - Delcam, Solid Works, Unigraphics, Catia, Pro-E, Ansys, Mastercam, Moldflow, Hypermesh, Hyperworks IDEAS, MTS, Auto CAD, LCA – Hydraulics, Pneumatics, PLC, SCADA, VLSI, Embedded System & Mechatronics etc. The constant upgradation of software is being done as per the needs.

Design Dept. offering specialized services in the areas of Design and Development of Toolings in the area of Sheet Metal, Plastics, Die Casting Dies (PDC,GDC,LPDC) and also providing guidance for the increase in productivity to the Micro, Small and Medium scale industries by upgrading design and process improvement.

Production and Design departments are committed to develop the skills of trainees of Long Term and Mid Term courses by giving “On Job Training” on live projects.

TRAINING:

Technology Centre is aimed at promoting purposeful skill oriented technical education for the youth in India. Training dept. is equipped with CAD/CAM/CAE labs supported with CNC lathe, CNC Milling, CNC EDM and CNC WEDM sections to impart skill oriented training. The organization implements its programme of technical training through its Training Centre and On-Job Training in Production Centre located at Aurangabad and sub centres at Pune, Nagpur & Mumbai & Kolhapur. The institute offers various courses to cover a wide spectrum of technical man power at Post Graduate Level, Post Diploma Level, Diploma Level and Certificate Level. Besides above number of short-term courses in specialized areas of Tool Design, CAD/CAM, CNC Machining, Low Cost Automation as well as tailor made modules are designed and conducted to suit customer requirement.

A. LONG TERM COURSES:

NAME OF THE COURSE	DURATION	ELIGIBILITY
Advance Diploma in Tool & Die Making	4 YEARS	10th Std. (Admission through Entrance Exam norms only)
Diploma in Mechatronics	3 YEARS	
Certificate Course in Machinist (Tool Room)	2 YEARS	
Post Graduate Diploma in Tool Design & CAD/CAM	1.5 YEARS	BE
Post Graduate Diploma in Mechatronics	1.5 YEARS	BE
Post Diploma in Tool Design & CAD/CAM,	1 YEAR	BE/DME
Post Diploma in Tool & Die Manufacturing	1 YEAR	BE/DME
Post Diploma in Computer Aided Engineering (Mfg.)	1 YEAR	BE/DME
Post Diploma in Mechatronics	1 YEAR	BE/DME
Post Diploma in VLSI & Embedded System	1 YEAR	BE/DME
Post Diploma in CNC Machine Maintenance	1 YEAR	BE/DME
Post Diploma in Product Design	1 YEAR	BE/DME
Post Diploma in Automation / Robotics	1 YEAR	BE/DME
Advance Certificate Course in Tool Design & CAD CAM	1 YEAR	ITI
Advance Certificate Course in Tool & Die Manufacturing	1 YEAR	ITI
Advance Certificate Course in CNC Machining	1 YEAR	ITI
Advance Certificate Course in Machine Maintenance	1 YEAR	ITI
Advance Certificate Course in Welding Operations	1 YEAR	ITI
Certificate Course in CNC Turning & Milling	1 YEAR	10th Pass
Certificate Course in Tool & Die Making	1 YEAR	10th Pass
Certificate Course in Machine Tool & Welding Operations	1 YEAR	10th Appeared
Certificate Course in Machine Maintenance & Welding Operations	1 YEAR	10th Appeared



B.MEDIUM TERM TERM COURSES:

NAME OF THE COURSE	DURATION	ELIGIBILITY
Certificate Course In CNC Machine Operations - Lathe	24 WEEKS	10th Appeared
Certificate Course In CNC Machine Operations - Milling	24 WEEKS	10th Appeared
Advance Certificate Course In Inspection & Quality Control	24 WEEKS	12th /B.Sc/ITI
Certificate Course In CNC Machine (Lathe, Milling, Wire-Cut & EDM)	24 WEEKS	12th /B.Sc/ITI
Master Certificate Course In Computer Aided Tool Engineering	24 WEEKS	BE/DME/ITI
Master Certificate Course In Tool Design, CAD/CAM, Product Design,	24 WEEKS	BE/DME/ITI
Master Certificate Course In Mechatronics, Industrial Automation / Robotics	24 WEEKS	BE/DME/ITI
Master Certificate Course In CNC Technology, Welding Applications	24 WEEKS	BE/DME/ITI
Master Certificate Course In Structural Design & Analysis	24 WEEKS	BE/DME/ITI
Certificate Course In Mechatronics	24 WEEKS	BE/DME/ITI
Certificate Course In VLSI & Embedded Systems Design	24 WEEKS	BE/DME/ITI
Certificate Course In Tool Design, CAD/CAM,	24 WEEKS	BE/DME/ITI
Certificate Course In Product Design, Reverse Engineering & 3D Printing	24 WEEKS	BE/DME/ITI
Solar PV Installer(Surya Mitra)	12 WEEKS	Diploma/ITI

C.SHORT TERM COURSES :

NAME OF THE COURSE	DURATION	ELIGIBILITY
CAD	Autocad, Solidworks,	72 HRS.
	Unigraphics, Catia, Pro-e	96 HRS.
CAM	Mastercam, Delcam, Unigraphics	96 HRS.
CAE	Ansys, Hypermesh	96 HRS.
CNC PROGRAMMING	Lathe, Milling	72 HRS.
CNC MACHINING HYDRAULICS & PNEUMATICS	Lathe, Milling, Edm, W-edm	72 HRS.
	Basic Hydraulics / Pneumatics	24 HRS.
	Electro Hydraulics / Pneumatics	24 HRS.
	Advance Hydraulics / Pneumatics	24 HRS.
WELDING TECHNOLOGY	Arc Welding, Tig Welding, Mig / Mag	72 HRS.
	Welding, gas Welding	
LOW COST AUTOMATION	Ele. Cad, Plc Programming, Adv Plc Prog. Scada, VISI, Embedded System, Matlab, Sensors & Appl Basic Robotics, AC Drives, 8051 Microcontroller Microprocessor Programming Etc.	96 HRS.
	Automation With Pneu. Using Plc,	144 HRS.
	Basic Mechatronics	192 HRS.
TOOL DESIGN	Design Of Jigs & Fixtures, Press Tool, Moulds, Die Casting Die, Cutting Tools, Guages,	48 HRS.
GENERAL ENGINEERING	Basic Metrology / Cmm Basic Of Cmm And Gd & T	24 HRS
CIVIL /ENGG. ARCHITECTURAL ENGG.	Autocad, Staad Pro, Revit Architecture, 3D Max, Civil Surveying Using Total Station	72 HRS
3D PRINITING / SCANNING	3D Priniting /3D Scanning, Geomagic, Scanning Rapid works	72 HRS
REPAIR & MAINTT. OF ELECTRICAL & ELECTRONICS GADGETS	Hand Hold Products (HHP), Audio, Video, (AV), Room Air conditioner & Home Appliances (RACHA)	72 HRS
COMPUTER HARDWARE MAINTT. & ADVANECE NETWORKING	Adv. Diploma In Computer Hardware & Network Management, Cisco Certified Network Associate (CCNA) Computer Hardware Maintenance & Networking, Advance Networking, Training Programme For MCSE /MCSA Server 2012, Programme VB. Net., C, C++, ASP. Net. SQL, JAVA, Etc.	72 HRS



D. TAILOR MADE COURSES FOR INDUSTRIES / INSTITUTES/ ORGANIZATIONS BEING CONDUCTED AS PER SPECIFIC REQUIREMENTS :

To facilitate the engineering students and industrial personnel of this region, Tool Room has established CAD/CAM Cell for providing training to the people in the areas of high-end CAD/CAM/CAE technology. Through this Cell TOOL ROOM is providing the training in various short term courses like AutoCAD, CNC Programming & Machining, Mastercam, Unigraphics, CATIA, Pro-E, Ansys etc. In addition to it, Tailor-made Training Programmes are conducted in the area of CNC Programming and Machining as well as Hydraulics and Pneumatics.

EXTENSION CENTRES:

Technology Centre is conducting different Long Term Courses such as Post Graduate Diploma in Tool Design and CAD/CAM, Post Diploma in Tool Design and CAD/CAM, Post Diploma in Tool Design, Post Diploma in CAD/CAM and different modules of Tool Design. There is overwhelming response for these courses. In addition to it, Short Term courses in High End CAD/CAM/CAE/CNC/LCA etc are also being conducted at the following sub centres:

1. Indo German Tool Room Extension Centre, Nagpur
2. IGTR – MSME-DI CAD/CAM Training Centre, Pune-Swargate & Bhosari
3. MSME-DI - IGTR CAD/CAM Training Centre, Mumbai.
4. IGTR Extension Centre, Kolhapur





ACTIVITIES PERFORMED:

Prominent Development of Toolings, 3D Printing Parts and High Precision Machining parts as follows.

A) Defence Sector:

- Development of Multi Section parts through 3D Metal Printing for M/s Bhabha Atomic Research Centre, Mumbai

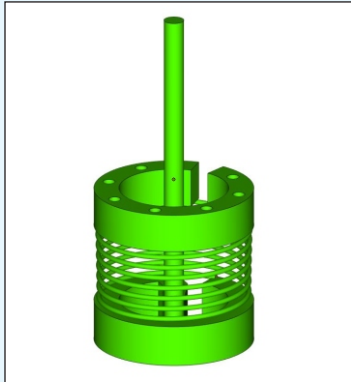

SOLENOID COIL

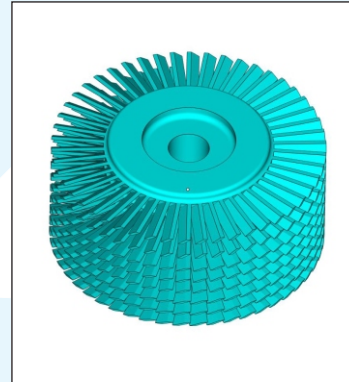

ROTOR

- Development of Bracket parts thru 3D Metal Printing for 11-BRD, Nasik as a indigenous project.

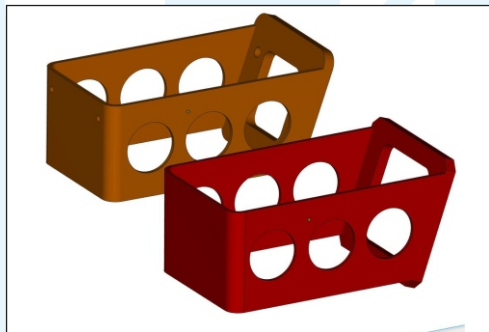

BM BRACKET

B) Medical Sector:

- Dental pins in 3D Metal Printing for Shree Ganesh Engineering Works, Nasik
- 3D Metal Printing of Dental Proto Parts for M/s Bharat Dental Innovations Pvt Ltd.



DENTAL PINS

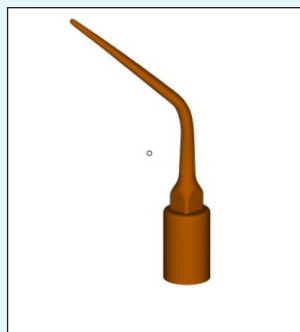

DENTAL PIN

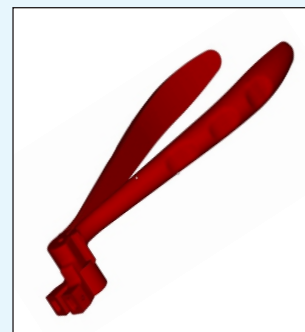

PLIER HANDLE



C) Automotive & General Engineering Sector:

- Design and manufacturing of Sheet Metal toolings of Ø380 Cover Plate for M/s Setco AutoSystem Pvt. Ltd.



380 CLUTCH COVER



DRAW TOOL

- Design, developed and manufactured 2 Row Progressive Die of Driven Plate (To be used for Maruti SANTRO and Cub) for M/s Amalgamation Valeo Clutch Pvt.Ltd. Kanchipuram.



DRIVEN PLATE

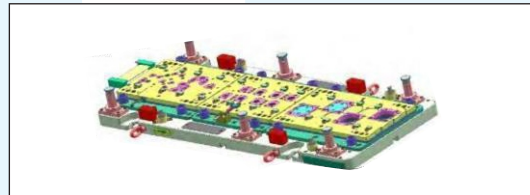

PROGRESSIVE DIE OF DRIVEN PLATE

- Designed and developed and manufactured tooling of Flex-Plate for M/s Ring Plus AquaLtd., Nashik for their OEM BMW.
- IGTR has successfully executed manufacturing of Forging Die for Axle Clamp Capital LH/RH. Dies include Pre-Forming Die, Forming Die and Trimming Die for M/s EnduranceTechnologies Ltd.
- Design and manufacturing of High Pressure Die Casting Dies of Crank Case RH for M/s Bajaj Auto Ltd. Pune for their Export vehicle of KTM 200 cc Bike.



CRANK CASE RH



TOOL IMAGE OF CRANK CASE RH

- Design and manufacturing of Toolings for new development of Skoda Kushaq Roof Rail Mounting Front & Rear LH/RH



- Design and Manufacturing of High Pressure Die Casting Dies of Lid and Base for M/s Phenix Mecano Ltd. Pune (EOU) for domestic and export market.

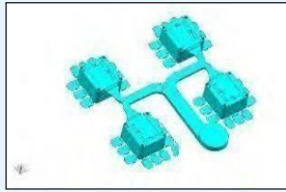

BASE-15



HPDC FOR BASE 15

- High Pressure Die Casting Dies of CE Bracket for M/s Naresh Engineering, Aurangabad for their end customer as a Export Product to Japan.



CE BRACKET



HPDC FOR CE BRACKET

- Conformal Cooling Punch G Plane SP in 3D metal for M/s Aurangabad Electricals Ltd. to be used for High Pressure Die Casting dies to improve the quality of Products.

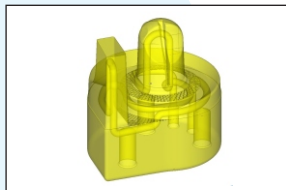

CONFORMAL COOLING INSERT

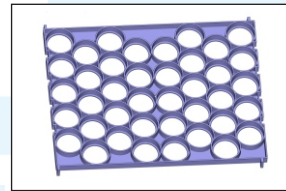

CELL HOLDER

- 3D Plastic Printing part for Rapid Proto 7 Pole Truck Charger and Hose Connector Tractor Separate Pre-Clear

General Engineering Sector:

- 3D Plastic SLS Printing Proto Parts of 32700 Cell Holder, Helmet Lock, Cara Spoiler and Hose Connector for M/s Vega Auto Accessories Pvt. Ltd.
- 3D Plastic Printing (DLP) Proto parts for Street Back Vent and Elbow Freezer



HELMET PART

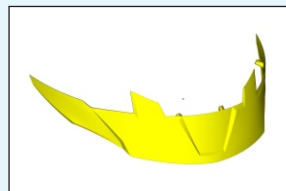

SPOILER

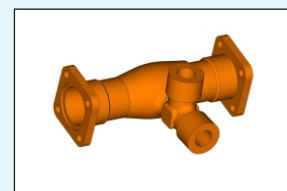

MANIFOLD



- Visit of team from M/s TEKNICAST SDN. BHT. Precision Aluminum Die Casting, Malaysia, Global Technology Director M/s Morgan Advance Materials, UK for exploring their dies from IGTR-Aurangabad.
- Workshop on CNC Programming for students of Terna Engineering College, Osmanabad for 100 students.
- Online In plant Module conducted for Govt. Polytechnic Latur and Pune for 299 & 141 students respectively.
- Webinar on Industry 4.0 & IoT, 3D Printing and Fundamentals of Tool & Die Technology conducted for 49 trainees.
- Customized Training Programme in the field of Electronics, Solar, Low Cost Automation, Computer Hardware and Networking and CNC Machining for 136 Instructors of ITI through Dept of Directorate of Vocational Training & Institutes Maharashtra.
- 80 students from Government ITI have completed one-week Training on Autotronics, Electronics Mechanics, Electrician etc.
- 25 trainees sponsored by NBCFDC, New Delhi under PM-DAKSHA Yojana are conducted Training in "Advance Structural Design and Analysis"
- Six months Skill Development Training Program in "Certificate Course in CNC Milling" for 25 candidates of Rural areas of Marathwada sponsored by Savitribai Phule Mahila Ektma Samaj Mandal Aurangabad and CANPACK India Pvt. Ltd. Aurangabad under CSR activities.
- More than 450 students from different ITI undertaken Short Term Course in Automation / Autotronics / CNC / Tool Design areas.

SFURTI Scheme:

- IGTR Aurangabad has been appointed as Nodal Agency for the SFURTI Scheme.
- Project Steering Committee Meeting was held on 07-07-2021 at IGTR Aurangabad.
- IGTR Project Steering committee after scrutinizing recommended 5 Clusters to Scheme Selection Committee (SSC) for consideration in the area of Ginning & Garmenting, Dairy Development, Fabric Digital printing & Embroidery Garment, Readymade Garments and Halad Prakriya.

igtr



PHYSICAL PERFORMANCE :

Particulars	Year				
	17-18	18-19	19-20	20-21	21-22
A) Training					
Number of training courses conducted:					
Long Term Courses	125	122	118	82	70
Medium Term Courses	164	199	186	60	42
Short Term Courses	613	635	784	80	155
Number of trainees trained:					
Long Term Courses	2891	2722	2820	1986	1137
Medium Term Courses	1030	1831	1714	700	465
Short Term Courses	5045	6749	15521	665	2102
Total	8966	11302	20055	3351	3704
SC Candidates	2128	4262	5518	1096	478
ST Candidates	456	675	621	156	61
Women Candidates	1087	1606	6040	354	404
PH Candidates	-	-	-	-	-

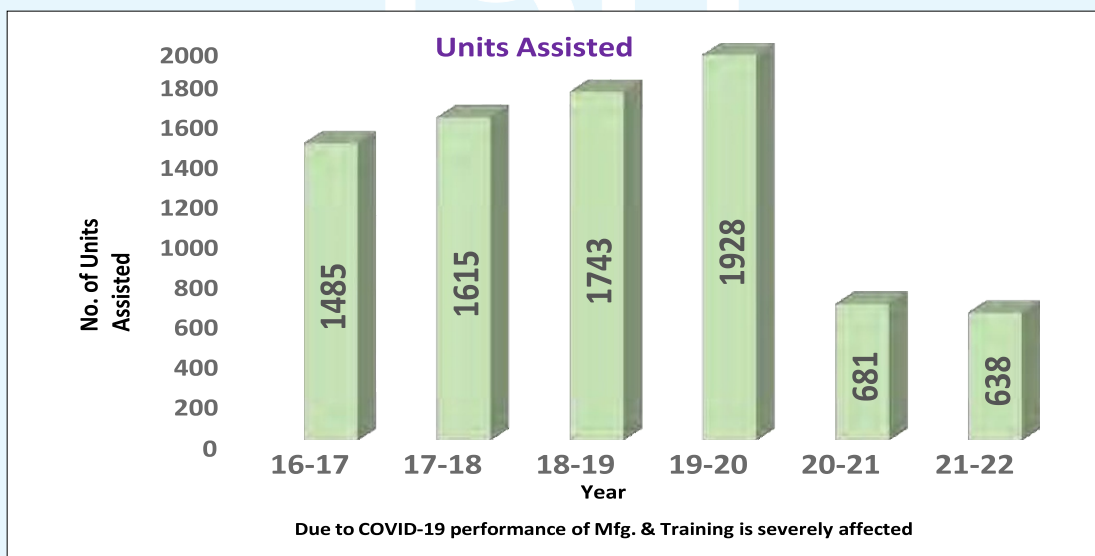
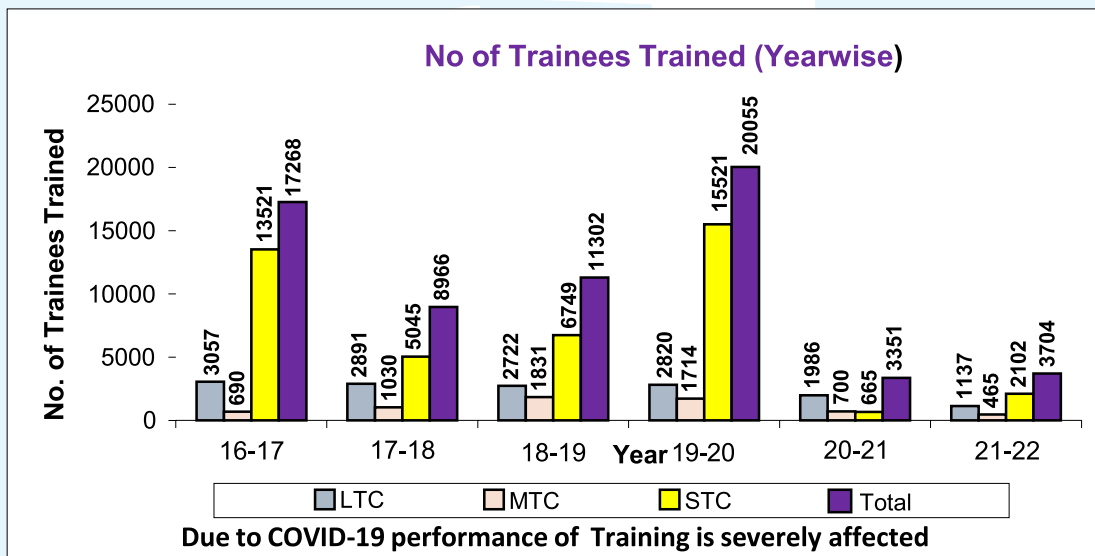



FINANCIAL PERFORMANCE:

(Rs in lacs)

Particulars	Year				
	17-18	18-19	19-20	20-21	21-22
Revenue Generated	3423.96	4023.76	4744.86	1025.43	1109.78
Recurring Expenditure	3372.26	3726.04	5230.32	2198.79	2042.91
Cash Surplus	101.70	297.72	(485.46)	(1173.36)	(933.13)
Recovery %	104%	108%	90.72%	46.64%	54.32%

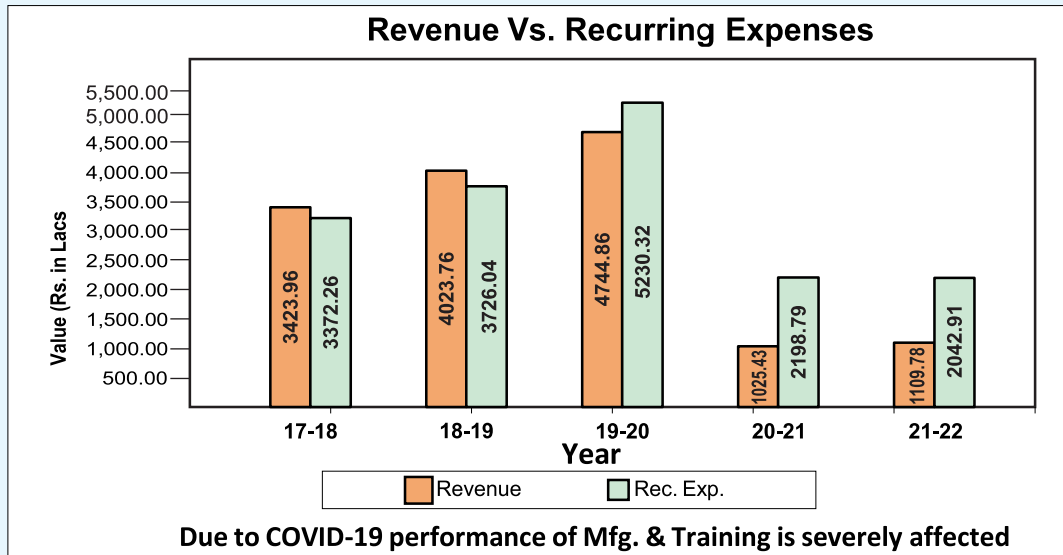

PERFORMANCE OF SUB CENTRES:

Particulars	Pune Sub Center	Nagpur Sub Center	Mumbai Sub Center	Kolhapur Sub Center
i) Revenue Earned	4.84	34.62	-	10.6
ii) Expenditure Incurred	49.46	41.21	-	4.90
iii) Trainees Trained	42	384	-	74

IMPORTANT ACTIVITIES CARRIED OUT IN 2021-22:

Particulars	Quantity In Nos.	Revenue generated (Rs. in lacs)
Total No. of Jobs undertaken	585	572.55
No. of Job work undertaken	308	134.92
Number of Consultancies (Simulation & Reverse Engineering)	29	2.26
Number of Tests undertaken (Machine calibration & CMM services etc.)	44	1.79
Placement (No. of Trainees placed)	139	-

DETAILS OF ASSETS CREATED OUT OF UTILIZATION OF PLAN FUNDS:

IGTR Aurangabad has been appointed as a Mentor by O/o DC (MSME), Govt. of India for establishing the MSME Training under Technology Centre System Programme (TCSP) at Bhiwadi in Rajasthan and Bhopal in Madhya Pradesh and common Procurements for New TCs. The details of amount received and amount spent on behalf of the respective TCs are as under

**UTILISATION OF PLAN FUNDS TCSP: (Rs in lacs)**

I Unspent balance brought forward from 2020-21	798.48
ii) Funds received during 2020-21 under TCSP	2013.27
iii) Interest Received during 2020-21	10.94
iv) Funds utilized during 2020-21 under TCSP	2419.36
v) Interest surrendered to Govt. Treasury during the year	5.82
vi) Unspent balance carry forward to 2021-22	337.50

FUTURE PLANS:

It is proposed to sign the MoU with the following State Govt. Depts.

- 1) Chhatrapati Shahu Maharaj Research, Training and Human Development Institute (SARTHI), Pune, (An Autonomous Institute of Govt. of Maharashtra) for conducting Skill Development Training Programmes for Maratha, Kunbi, Maratha-Kunbi & Kunbi-Maratha categories from 4 months to 1 year to train around 250 students.
- 2) Mahatma Jyotiba Phule Research & Training Institute (MAHAJYOTI), Nagpur (An Autonomous Institute of The Other Backward Class Bahujan Welfare Department, Govt. of Maharashtra) - Skill Development Training Programmes will be conducted for OBC category from 4 months to 1 year to train around 300 students.
 - Establishing the Labs and starting of Skill Development Training Programmes in Upcoming Technologies like AR, VR, AI, ML, IoT, Industry 4.0, EV, Data Science, Digital Technologies etc.
 - Widening the activities at Extension Centre to cater the demand of surrounding industries and their employees etc.
 - Upgradation in design and development of the critical Die Casting Dies and Progressive tools with latest simulation softwares.
 - Workshops / Seminars to be arranged with various Associations of MSMEs and academic Institutes to explore the facilities and Production and Training in line with latest technologies.
 - Develop Skill Development Courses in line with Industry 4.0 & Promote activities in Incubation and IPR.
 - Addition of Infrastructures to suit the requirement of MSMEs by adopting Latest Technologies.
 - Focus on Skill Development Courses for Socially Weaker Sections and Other Govt. Sponsored Agencies.

TCSP Balance Procurement Plan:

Under TCSP Programme, the procurement action will be initiated for the following Machines looking into the present demand of toolings

1. Mechanical Press 1000 T
2. Die Spotting Press
3. Die Casting Machine-1000 T
4. Robotics Lab
5. CIM Lab

STAFF STRENGTH:

As On	Group A		Group B		Group C		TOTAL	
	Tech	Non-Tech	Tech	Non-Tech	Tech	Non-Tech	Tech	Non-Tech
31.03.2021	18	01	23	05	34	14	75	20
31.03.2022	17	01	22	05	33	14	72	20
31.03.2023 (anticipated)	17	01	22	05	33	14	72	20

Category wise status of employees: SC-15 Nos. ST- 05 Nos. OBC - 20 Nos.

FINANCIAL RESULTS:

The audited accounts for the financial year 2021-22 (31st year) are enclosed herewith. DURING THE YEAR 2021-22 THE FOLLOWING MEETINGS WERE CONDUCTED: -

GOVERNING COUNCIL MEETING

1. 53rd GC Meeting was held on 22.02.2022

ANNUAL GENERAL MEETING

1. 29th Annual General Meeting was held on 22.02.2022



INDO GERMAN TOOL ROOM
P-31, MIDC INDUSTRIAL AREA, CHIKALTHANA
AURANGABAD

(A GOVT. OF INDIA SOCIETY)

(Registered under The Societies Registration Act, 1860)
Registrati on No.MAH/Ind/43/90 issued on 23-3-1990

MEMBERS OF SOCIETY & GOVERNING COUNCIL

- | | | |
|-----|--|------------------|
| 1. | Addl. Secretary & Development Commissioner (MSME),
M/o MSME, New Delhi | Chairman |
| 2. | Joint Secretary, (MSME& ARI), M/o MSME, New Delhi | Member |
| 3. | Director (TR), O/o DC (MSME) New Delhi | Member |
| 4. | Director / US(IF Wing), Udyog Bhavan, New Delhi | Member |
| 5. | Principal Secretary (Industries), Govt.of Maharashtra, Mumbai | Member |
| 6. | Director, Technical Education, Govt.of Maharashtra, Mumbai | Member |
| 7. | Director, MSME Development Institute, Mumbai | Member |
| 8. | DGM / or his representative, SIDBI, Aurangabad | Member |
| 9. | Representative of Chamber of Marathwada Ind. & Agriculture,
(CMIA) Aurangabad | Member |
| 10. | Representative of Confederation of Indian Industry, (CII),
Western Region - Mumbai | Member |
| 11. | Representative of Marathwada Assn of Small Scale Ind.
& Agriculture, (MASSIA), Aurangabad | Member |
| 12. | Shri Kishore Ramanlal Patil, Kohinoor Ind.Aurangabad | Member |
| 13. | Shri Bhimaji Baban Kokane, Sainath Udyog, Ahmednagar | Member |
| 14. | Shri Santosh Ladda, Disha Auto Component, Aurangabad | Member |
| 15. | Dr.Ajit Thete, Ex-Dy.Secretary, MSBTE, Aurangabad | Special Invitee |
| 16. | General Manager IGTR-Aurangabad | Member Secretary |

REGISTERED OFFICE:

Plot No. P-31,
M.I.D.C., Industrial Area,
Chikalthana,
Aurangabad 431 006 (MS)

AUDITORS

M/s Ashok Patil & Associates
Chartered Accountants
A.P.Heights, 1st floor, Behind
Gopal Cultural Hall, Osmanpura,
Aurangabad – 431 005

BANKERS

State Bank of India
Industrial Area Branch,
CIDCO, AURANGABAD (MS)



M/s Ashok Patil & Associates
Chartered Accountants

A.P.Heights, 1st floor, Behind
Gopal Cultural Hall, Osmanpura,
Aurangabad – 431 005

INDEPENDENT AUDITOR'S REPORT

Opinion

We have audited the accompanying financial statements of **Indo German Tool Room**, P-31, MIDC, Chikalthana, Aurangabad which comprise the Balance Sheet as at **March 31, 2022**, and the Statement of Income & Expenditure for the year then ended and a and notes to the financial statements, including a summary of significant accounting policies and other explanatory information.

In our opinion the accompanying financial statements of the Trust are prepared, in all material respects, in accordance with the Maharashtra Public Trust Act, 1950.

Basis for Opinion

We conducted our audit in accordance with the Standards on Auditing (SAs). Our responsibilities under those Standards are further described in the Auditor's Responsibilities for the Audit of the Financial Statements section of our report. We are independent of the entity in accordance with the ethical requirements that are relevant to our audit of the financial statements, and we have fulfilled our other responsibilities in accordance with these requirements. We believe that the audit evidence we have obtained is sufficient and appropriate to provide a basis for our opinion.

Management's Responsibility for the Financial Statements

Management is responsible for the preparation of the financial statements in accordance with Maharashtra Public Trust Act, 1950 and for such internal control as management determines is necessary to enable the preparation of financial statements that are free from material misstatement, whether due to fraud or error.

In preparing the financial statements, management is responsible for assessing the Trust's ability to continue as a going concern, disclosing, as applicable, matters related to going concern and using the going concern basis of accounting unless management either intends to liquidate the Trust or to cease operations, or has no realistic alternative but to do so.

Those charged with governance are responsible for overseeing the Trust financial reporting process.

Auditor's Responsibility for the Audit of Financial Statements

Our objectives are to obtain reasonable assurance about whether the financial statements as a whole are free from material misstatement, whether due to fraud or error, and to issue an auditor's report that includes our opinion. Reasonable assurance is a high level of assurance, but is not a guarantee that an audit conducted in accordance with SAs will always detect a material misstatement when it exists. Misstatements can arise from fraud or error and are considered material if, individually or in the aggregate, they could reasonably be expected to influence the economic decisions of users taken on the basis of these financial statements.

For **ASHOK PTIL & ASSOCIATES**
CHARTERED ACCOUNTANTS

Firm Reg No 122045W



VAIBHAV JOSHI
PARTNER
M. No. 130494

UDIN: 22130494AWWTPT1444

PLACE: AURANGABAD

DATE: - 29.09.2022



FORM OF FINANCIAL STATEMENTS (NON-PROFIT ORGANISATION)

INDO GERMAN TOOL ROOM

P-31, MIDC, Chikalthana, Aurangabad.

BALANCE SHEET

AS AT 31st, MARCH 2022

PARTICULARS	SCHEDULE	CURRENT YEAR	PREVIOUS YEAR
		As On 31.03.2022	As On 31.03.2021
CORPUS CAPITAL FUND AND LIABILITIES			
CORPUS / CAPITAL FUND	1	1,07,03,26,436.00	1,23,40,24,976.00
RESERVES & SURPLUS	2	-	-
EARMARKED / ENDOWMENT FUNDS	3	-	-
SECURED LOANS AND BORROWINGS	4	-	-
UNSECURED LOANS & BORROWINGS	5	-	-
DEFERRED CREDIT LIABILITIES	6	-	-
CURRENT LIABILITIES AND PROVISIONS	7	38,76,41,001.00	34,12,40,425.00
TOTAL :		1,45,79,67,437.00	1,57,52,65,401.00
ASSETS			
FIXED ASSETS	8	80,43,41,041.00	79,94,74,122.00
INVESTMENTS FROM EARMARKED/ ENDOWMENT FUNDS	9	-	-
INVESTMENTS-OTHERS	10	-	-
CURRENTS ASSETS, LOANS, ADVANCES etc.11		65,36,26,396.00	77,57,91,279.00
MISCELLANEOUS EXPENDITURE (TO THE EXTENT NOT WRITTEN OFF OR ADJUSTED)		-	-
TOTAL :		1,45,79,67,437.00	1,57,52,65,401.00

SIGNIFICANT ACCOUNTING POLICIES 25
CONTINGENT LIABILITIES AND NOTES ON ACCOUNTS

For **ASHOK PTIL & ASSOCIATES**
CHARTERED ACCOUNTANTS

Firm Reg No 122045W

VAIBHAV JOSHI
PARTNER

M. No. 130494

UDIN: 22130494AWWTPT144



For **INDO GERMAN TOOL ROOM**
AURANGABAD

R.D PATIL
GENERAL MANAGER
MEMBER SECRETARY



Sd/-
CHAIRMAN
GOVERNING COUNCIL

PLACE: AURANGABAD

DATE: - 29.09.2022



FORM OF FINANCIAL STATEMENTS (NON-PROFIT ORGANISATION)

INDO GERMAN TOOL ROOM

P-31, MIDC, Chikalthana, Aurangabad.

**INCOME AND EXPENDITURE ACCOUNT
FOR THE YEAR ENDED 31st, MARCH 2022**

PARTICULARS	SCHEDULE	CURRENT YEAR	PREVIOUS YEAR
		As On 31.03.2022	As On 31.03.2021
INCOME			
INCOME FROM SALES & SERVICES	12	5,98,75,199.00	7,87,31,213.00
GRANT / SUBSIDIES	13	1,35,00,000.00	2,01,50,000.00
FEES / SUBSCRIPTIONS	14	5,75,25,698.00	4,86,62,272.00
INCOME FROM INVESTMENTS (FROM EARMARKED/ ENDOWMENT FUNDS, FUNDS TRANSFERRED TO FUNDS)	15		
INCOME FROM ROYALTY, PUBLICATION, ETC.	16	-	-
INTEREST EAREND	17	73,72,479.00	71,03,148.00
OTHER INCOME	18	75,556.00	2,19,691.00
INCREASE/ (DECREASE) IN STOCK OF FINISHED GOODS AND WORK-IN-PROGRESS	19	(1,38,71,416.00)	(3,21,66,387.18)
TOTAL : (A)		12,44,77,516.00	12,26,99,936.82
EXPENDITURE			
MATERIAL CONSUMED	20	2,33,73,787.00	3,30,83,099.82
ESTABLISHMENT EXPENSES	21	13,01,44,644.00	12,41,76,400.00
OTHER ADMINISTRATIVE EXPENSES, ETC.	22	5,07,66,297.00	6,26,00,603.00
EXPENDITURE ON GRANTS, SUBSIDIES, ETC.	23	-	-
INTEREST/FINANCE EXP.	24	6,436.00	19,066.00
DEPRECIATION (Net Total At The Year End- Corresponding To Schudule-8)		11,06,60,321.00	11,40,74,114.00
TOTAL : (B)		31,49,51,485.00	33,39,53,282.82
BALANCE BEING EXCESS OF INCOME OVER EXPENDITURE (A-B)		(19,04,73,969.00)	(21,12,53,346.00)
TRANSFER TO SPECIAL RESERVES (SPECIFY EACH)		-	-
TRANSFER TO/FROM GENERAL RESERVES		-	-
BALANCE BEING (DEFICIT) CARRIED TO CORPUS/CAPITAL FUND		(19,04,73,969.00)	(21,12,53,346.00)

SIGNIFICANT ACCOUNTING POLICIES 25
CONTINGENT LIABILITIES AND NOTES ON ACCOUNTS

For **ASHOK PATIL & ASSOCIATES**
CHARTERED ACCOUNTANTS
Firm Reg No 182045W

VAIBHAV JOSHI
PARTNER

M. No. 130494

UDIN: 22130494AWWTPT1444



For **INDO GERMAN TOOL ROOM**
AURANGABAD

R.D PATIL
GENERAL MANAGER
MEMBER SECRETARY



Sd/-
CHAIRMAN
GOVERNING COUNCIL

PLACE: AURANGABAD

DATE: - 29.09.2022

INDO GERMAN TOOL ROOM

P-31, MIDC, Chikalthana, Aurangabad.

RECEIPTS AND PAYMENTS FOR THE YEAR ENDED 31st MARCH, 2022

RECEIPTS	2021-22	2020-21	PAYMENTS	2021-22	2020-21
I. Opening Balance			I. Expenses		
a) Cash in Hand	92,168.00	50,923.00	a) Material Purchases - Schedule - 20	2,15,44,886.00	2,86,78,637.00
b) Bank Balances			b) Establishment Expenses - Schedule - 21	12,53,14,634.00	11,86,24,649.00
i) State Bank of India	12,59,298.00	20,17,990.00	c) Administrative Expenses - Schedule -22	2,48,12,063.00	10,34,25,749.00
ii) State Bank of India	12,27,12,491.00	13,31,83,674.00	II. Payments made against funds for various project		
iii) State Bank of India-TCSP	1,04,29,999.00	1,65,56,829.00	(Name of the fund or project should be shown along		
iv) State Bank of India-Bhiwadi(TCSP)	1,05,73,203.00	15,40,277.00	with the particulars of payments made for each project)		
v) State Bank of India - DDUGKY	12,38,806.00	42,94,184.00	a) Earmarked/Endow.Funds TCSP Bhiwadi/Bhopal)		
vi) ICICI Bank Ltd.	58,09,414.00	73,63,002.00	III. Investments and deposit made		
vii) Deposites with Banks	16,42,81,331.00	12,23,79,494.00	a) Out of Earmarked / Enndowment Funds	-	-
II. Grants Received			b) Out of Own Funds (Investment - Others)	-	-
a) From Government of India			IV. Expenditure on Fixed Assets & Capital Work-in-Progress		
Non-Recurring Grants-Govt. of India	-	22,83,59,808.00	a) Purchase of Fixed Assets	1,55,27,240.00	6,60,00,939.00
Non-Recurring Grants-TCSP	1,82,99,854.00	10,54,901.00	b) Expenditure on Capital Work-in- Progress	-	2,54,88,371.00
Non-Recurring Grants-TCSP Waluj	84,75,578.00	2,49,90,916.00	c) Expenditure on Capital Work-in- Progress(TCSP)	2,82,53,520.00	(5,70,04,380.00)
Reimbursement of Fess from GOI(SC/ST)	2,20,10,213.00	2,01,77,314.00	d) Advance for Non - Recurrng Exp.(TCSP)	(7,03,381.00)	4,63,65,742.00
Dev. Comm MSME (Recurring Grants)	1,35,00,000.00	2,01,50,000.00	e) Advance for Non - Recurrng Exp.TCSP-Waluj	-	-
b) From Govt. of Maharashtra	-	-	f) Advance for Non - Recurrng Exp.	(11,72,458.00)	14,36,77,290.00
c) From Govt. of Germany	-	-	V. Refund of Surplus money / Loans		
III. Income on Investments from			a) To the Government of India-TCSP	-	-
a) Earmarked / Endow. Funds TCSP-Bhiwadi	-	-	b) To the State Government	-	-
b) Own Funds (other Investment)	-	-	c) To other providers of Funds	-	-
IV. Interest Received	70,68,788.00	91,72,301.00	d) Loan to PPDC Agra	-	-
V. Other Income (Specify)			VI. Finance Charges (Bank Charges)	6,436.00	19,066.00
a) Misc. Income	47,556.00	1,26,047.00	VII. Other Payment (Specify)		
VI. Amount Borrowed			a) Amt. Paid to Statutory Authorities	1,66,77,361.00	(5,11,11,260.00)
VII. Any other receipts (give details)			b) VAT Tax Paid/GST Paid	1,00,58,731.00	1,39,84,272.00
a) Receipt from Customers	8,74,96,408.00	9,21,25,245.00	c) Deposits Paid to MSEB/MIDC etc.	3,71,419.00	(3,26,998.00)
b) Training Fees Received	2,99,47,903.00	5,47,54,387.00	d) Prepayments & Advances to S.Tax Insurance etc.	(66,42,936.00)	(1,29,30,638.00)
c) Sale of Scrap	26,15,292.00	2,86,068.00	e) Deposits Refunded to Trainees	94,576.00	23,92,554.00
d) Sale of Tender forms	28,000.00	93,644.00	VIII. Closing Balances		
e) Deposit & Fees Received from Trainees	-	-	a) Cash in Hand	47,100.00	92,168.00
f) Advance Training Fess Received	-	-	b) Bank Balances		
g) GST Balance with GST Dept.	-	-	i) State Bank of India	50,91,732.00	12,59,298.00
h) Statutory Payments	1,04,38,741.00	3,699.00	ii) State Bank of India	5,53,82,530.00	12,27,12,491.00
l) Loan refund form PPDC Agra	-	50,00,000.00	iii) State Bank of India-TCSP	90,08,048.00	1,04,29,999.00
			iv) State Bank of India-TCSP-Bhiwadi	47,42,296.00	1,05,73,203.00
			v) State Bank of India -DDUGKY	2,66,011.00	12,38,806.00
			vi) ICICI Bank Ltd.	8,25,706.00	58,09,414.00
			vii) Desposit with Banks	10,68,19,529.00	16,42,81,331.00
TOTAL	51,63,25,043.00	74,36,80,703.00	TOTAL	51,63,25,043.00	74,36,80,703.00



FORM OF FINANCIAL STATEMENTS (NON-PROFIT ORGANISATION)

INDO GERMAN TOOL ROOM

P-31, MIDC, Chikalthana, Aurangabad.

**SCHEDULES FORMING PART OF BALANCE SHEET AND INCOME & EXPENDITURE ACCOUNT
AS AT 31st, MARCH 2022**

Particulars	Sub-Sch. Ref.	CURRENT YEAR As On 31.03.2022	PREVIOUS YEAR As On 31.03.2021
SCHEDULE 1- CORPUS / CAPITAL FUND			
Balance as at the beginning of the year		2,03,75,45,861.00	1,78,31,40,236.00
Add : Contributions towards Corpus/ Capital Fund			
From Govt. of India		-	22,83,59,808.00
From Govt. of India - TCSP, Aurangabad		1,82,99,854.00	10,54,901.00
From Govt. of India --TCSP, Waluj		84,75,578.00	2,49,90,916.00
TOTAL : (A)		2,06,43,21,293.00	2,03,75,45,861.00
Deduct : Balance of net loss at the beginning of the year		(80,35,20,887.00)	(59,22,67,542.00)
Add : Excess of income over expenditure transferred from Income & Expenditure Account		(19,04,73,969.00)	(21,12,53,346.00)
TOTAL : (B)		(99,39,94,856.00)	(80,35,20,888.00)
Balance As At The Year - End (A-B)		1,07,03,26,437.00	1,23,40,24,973.00

SCHEDULE 2 :- RESERVES & SURPLUS

NIL

SCHEDULE 3 :- EARMARKED & ENDOWMENT FUNDS

NIL

SCHEDULE 4 :- SECURED LOANS & BORROWINGS

NIL

SCHEDULE 5 :- UNSECURED LOANS & BORROWINGS

NIL

SCHEDULE 6 :- DEFERRED CREDIT LIABILITIES

NIL



FORM OF FINANCIAL STATEMENTS (NON-PROFIT ORGANISATION)
INDO GERMAN TOOL ROOM
P-31, MIDC, Chikalthana, Aurangabad.
SCHEDULES FORMING PART OF BALANCE SHEET AND INCOME & EXPENDITURE ACCOUNT
AS AT 31st, MARCH 2022

Particulars	Sub-Sch. Ref.	CURRENT YEAR	PREVIOUS YEAR
		As On 31.03.2022	As On 31.03.2021
SCHEDULE 7- CURRENT LIABILITIES AND PROVISIONS			
CURRENT LIABILITIES			
1. Acceptances- Deposits	A	2,75,24,320.00	2,76,18,896.00
2. Sundry Creditors			
a) For Goods & Services		10,33,79,897.00	7,74,25,663.00
b) For Goods & Services-TCSP		2,78,85,053.00	2,71,81,672.00
3. Advances Received			
a) Advances from Customers		1,56,45,364.00	1,84,11,177.00
4. Interest accrued but not due on			
a) Secured Loans / Borrowings		-	-
b) Unsecured Loans / Borrowings		-	-
5. Statutory Liabilities			
a) Overdue			
b) Others	B	2,14,26,205.00	1,24,22,994.00
6. Other Current Liabilities			
Outstanding Liabilities		63,32,748.00	48,97,218.00
Grants From Govt. Of India for - TCSP Projects		8,12,59,325.00	7,39,49,669.00
Dev. Commissioner MSME (SVLDRS)		5,43,75,748.00	5,43,75,748.00
Advance Training Fees - Certificate Course			-
Advance Training Fees - From Diploma Course			-
Dev. Commissioner MSME (ESDP) N. Delhi			-
TOTAL : (A)		33,78,28,660.00	29,62,83,037.00
PROVISIONS			
1. For Taxation		-	-
2. Gratuity		-	-
3. Superannuation / Pension		-	-
4. Accumulated Leave Encashment		4,98,12,341.00	4,49,57,388.00
5. Trade Warranties / Claims		-	-
6. Others - Outstanding Expenses		-	-
TOTAL : (B)		4,98,12,341.00	4,49,57,388.00
TOTAL - A+B		38,76,41,001.00	34,12,40,425.00
Schedule 9 :- INVESTMENT - FROM EARMARKED & ENDOWMENT FUND		NIL	NIL
Schedule 10 :- INVESTMENT - OTHERS		NIL	NIL

FORM OF FINANCIAL STATEMENTS (NON-PROFIT ORGANISATION)

INDO GERMAN TOOL ROOM

P-31, MIDC, Chikalthana, Aurangabad.

SCHEDULES FORMING PART OF BALANCE SHEET AND INCOME & EXPENDITURE ACCOUNT

FIXED ASSETS FOR THE YEAR ENDED 31st MARCH, 2022

Schedule No. 8

Asset Description	Gross Block as on 01 Apr-2021	Additions During the Year 21-22		Deletion during the Year	Gross Block as on 31 Mar. 2022	Depreciation				Net Block upto the Year i.e. as on 31Mar 2022	Net Block upto the Year i.e. as on 31Mar 2021	
		Before 30 Sept.21	After 30 Sept.21			Rate in%	Cumulative upto the Previous Year	For the Year 2021-22	Transfer on a/c of Deletion			Cumulative upto the Year 2021-22
A) Fixed Assets at Aurangabad												
Land	25,93,900.00	-	-	-	25,93,900.00	0.00%	-	-	-	-	25,93,900.00	25,93,900.00
Building	31,99,80,631.78	-	-	-	31,99,80,631.78	10.00%	16,51,40,255.00	1,54,84,038.00	18,06,24,293.00	13,93,56,338.78	15,48,40,376.78	
Plant & Machinery (Indigenous)	12,12,05,568.52	1,35,60,982.45	33,27,000.01	-	13,80,93,550.98	13.91%	9,40,31,084.00	58,97,696.00	9,99,28,780.00	3,81,64,770.98	2,71,74,484.52	
Plant & Machinery (Imported)	57,20,91,017.72	-	-	-	57,20,91,017.72	13.91%	47,19,28,377.00	1,39,32,623.00	48,58,61,000.00	8,62,30,017.72	10,01,62,640.72	
Plant & Machinery TCSP	29,82,54,174.26	-	67,49,938.00	-	30,50,04,112.26	13.91%	12,73,57,077.00	2,42,41,244.00	15,15,98,321.00	15,34,05,791.26	17,08,97,097.26	
Furniture & Fixtures	4,10,17,015.47	-	-	-	4,10,17,015.47	18.10%	3,14,71,086.00	17,27,813.00	3,31,98,899.00	78,18,116.47	95,45,929.47	
Computer Systems	29,12,60,702.40	63,47,974.26	1,65,200.00	-	29,77,73,876.66	40.00%	25,67,85,700.00	1,63,62,231.00	27,31,47,931.00	2,46,25,945.66	3,44,75,002.40	
Office Equipments	3,15,01,733.45	-	-	-	3,15,01,733.45	13.91%	2,75,07,158.00	5,55,645.00	2,80,62,803.00	34,38,930.45	39,94,575.45	
Safety Equipments	8,01,378.00	-	-	-	8,01,378.00	13.91%	5,28,743.00	37,924.00	5,66,667.00	2,34,711.00	2,72,635.00	
Measuring Equipments	1,46,37,439.35	-	-	-	1,46,37,439.35	13.91%	1,01,03,393.00	6,30,686.00	1,07,34,079.00	39,03,360.35	45,34,046.35	
Cutting Tools	2,17,11,747.35	-	-	-	2,17,11,747.35	30.00%	1,62,40,159.00	16,41,477.00	1,78,81,636.00	38,30,111.35	54,71,588.35	
Library Books	41,83,482.12	-	-	-	41,83,482.12	10.00%	30,45,187.00	1,13,830.00	31,59,017.00	10,24,465.12	11,38,295.12	
Van	44,49,011.00	-	-	-	44,49,011.00	25.89%	25,19,195.00	4,99,629.00	30,18,824.00	14,30,187.00	19,29,816.00	
Electrical Installations	4,78,53,085.44	2,46,299.50	7,11,459.80	-	4,88,10,844.74	13.91%	3,42,67,535.00	19,73,492.00	3,62,41,027.00	1,25,69,817.74	1,35,85,550.44	
Tool & Holding Devices	2,81,98,665.54	2,03,350.00	45,992.00	-	2,84,48,007.54	13.91%	1,58,20,719.00	17,53,257.00	1,75,73,976.00	1,08,74,031.54	1,23,77,946.54	
Bicycle	1,290.00	-	-	-	1,290.00	20.00%	1,290.00	-	1,290.00	-	-	
General Equipments	7,17,86,129.09	7,37,988.90	16,55,290.11	-	7,41,79,408.10	13.91%	4,58,44,971.00	38,26,195.00	4,96,71,166.00	2,45,08,242.10	2,59,41,158.09	
Instruments & Equipments	1,58,58,404.65	-	-	-	1,58,58,404.65	13.91%	1,46,32,015.00	1,70,591.00	1,48,02,606.00	10,55,798.65	12,26,389.65	
Teaching Aids/Instruments	8,65,01,259.42	2,18,18,102.60	-	-	10,83,19,362.02	13.91%	3,74,23,269.00	98,61,647.00	4,72,84,916.00	6,10,34,446.02	4,90,77,990.42	
Capital Work in Progress	11,89,04,013.00	31,75,823.00	(11,89,04,013.00)	-	31,75,823.00	0.00%	-	-	-	31,75,823.00	11,89,04,013.00	
TOTAL - A	2,09,27,90,648.56	4,60,90,520.71	(10,62,49,133.08)		2,03,26,32,036.19		1,35,46,47,213.00	9,87,10,018.00	1,45,33,57,231.00	57,92,74,805.19	73,81,43,435.56	

INDO GERMAN TOOL ROOM

P-31, MIDC, Chikalthana, Aurangabad.

SCHEDULES FORMING PART OF BALANCE SHEET AND INCOME & EXPENDITURE ACCOUNT

FIXED ASSETS FOR THE YEAR ENDED 31st MARCH, 2022

Schedule No. 8

Asset Description	Gross Block as on 1 Apr-2021	Additions During the Year 21-22		Deletion / Capitalisation during the year	Gross Block as on 31 Mar. 2022	Depreciation				Net Block upto the Year i.e. as on 31Mar 2022	Net Block upto the Year i.e. as on 31Mar 2021	
		Before 30 Sept.21	After 30 Sept.21			Rate in%	Cumulative upto the Previous Year	For the Year 2021-22	Transfer on acc of Deletion			Cumulative upto the Year 2021-22
B) Fixed Assets at Pune												
Renovation & Decoration	10,78,210.00	-	-		10,78,210.00	10.00%	9,05,725.00	17,249.00		9,22,974.00	1,55,236.00	1,72,485.00
Furniture & Fixtures	7,23,090.50	-	-		7,23,090.50	18.10%	5,22,188.00	36,363.00		5,58,551.00	1,64,539.50	2,00,902.50
Computers Systems	1,33,84,136.34	1,23,310.00	-		1,35,07,446.34	40.00%	1,11,00,804.00	9,62,657.00		1,20,63,461.00	14,43,985.34	22,83,332.34
Office Equipment	1,67,614.00	-	-		1,67,614.00	13.91%	1,56,114.00	1,600.00		1,57,714.00	9,900.00	11,500.00
Electrical Installations	22,90,482.91	-	-		22,90,482.91	13.91%	8,72,224.00	1,97,280.00		10,69,504.00	12,20,978.91	14,18,258.91
General Equipment	5,44,878.10	-	-		5,44,878.10	13.91%	3,49,133.00	27,228.00		3,76,361.00	1,68,517.10	1,95,745.10
Library Books	13,940.00	-	-		13,940.00	10.00%	10,920.00	302.00		11,222.00	2,718.00	3,020.00
Safety Equipments	2,508.00	-	-		2,508.00	13.91%	2,325.00	25.00		2,350.00	158.00	183.00
Teaching Instruments Eqpts.	2,61,705.00	-	-		2,61,705.00	13.91%	2,30,514.00	4,339.00		2,34,853.00	26,852.00	31,191.00
TOTAL - B	1,84,66,564.85	1,23,310.00	-		1,85,89,874.85		1,41,49,947.00	12,47,043.00		1,53,96,990.00	31,92,884.85	43,16,617.85
C) Fixed Assets at Nagpur												
Land	8,34,140.00	-	-		8,34,140.00	0.00%	-	-		-	8,34,140.00	8,34,140.00
Buildings	89,50,249.00	-	-		89,50,249.00	10.00%	59,55,645.00	2,99,460.00		62,55,105.00	26,95,144.00	29,94,604.00
Plant & Machinery (Imported)	38,43,922.00	-	-		38,43,922.00	13.91%	30,43,356.00	1,11,359.00		31,54,715.00	6,89,207.00	8,00,566.00
Plant & Machinery (Indigenous)	-	37,50,168.11	-		37,50,168.11	13.91%	-	5,21,648.00		5,21,648.00	32,28,520.11	-
Renovation & Decoration	97,182.00	-	-		97,182.00	10.00%	79,174.00	1,801.00		80,975.00	16,207.00	18,008.00
Furniture & Fixtures	14,87,453.86	-	-		14,87,453.86	18.10%	12,59,996.00	41,170.00		13,01,166.00	1,86,287.86	2,27,457.86
Computer Systems	1,38,28,618.38	1,23,310.00	-		1,39,51,928.38	40.00%	1,09,24,263.00	12,11,066.00		1,21,35,329.00	18,16,599.38	29,04,355.38
Electrical Installations	24,63,161.00	-	1,13,811.00		25,76,972.00	13.91%	15,75,313.00	1,31,415.00		17,06,728.00	8,70,244.00	8,87,848.00
Office Equipments	83,310.00	-	-		83,310.00	13.91%	65,064.00	2,538.00		67,602.00	15,708.00	18,246.00
General Equipments	20,19,399.00	-	-		20,19,399.00	13.91%	15,50,611.00	65,208.00		16,15,819.00	4,03,580.00	4,68,788.00
Cutting Tools	96,547.00	-	-		96,547.00	13.91%	74,226.00	3,105.00		77,331.00	19,216.00	22,321.00
Safety Equipments	19,912.00	-	-		19,912.00	13.91%	15,769.00	576.00		16,345.00	3,567.00	4,143.00
Tooling System & Holding Devices	58,307.00	-	-		58,307.00	13.91%	45,135.00	1,832.00		46,967.00	11,340.00	13,172.00
Teaching Instruments & Eqpts.	1,96,100.00	-	-		1,96,100.00	13.91%	1,63,088.00	4,592.00		1,67,680.00	28,420.00	33,012.00
TOTAL - C	3,39,78,301.24	38,73,478.11	1,13,811.00		3,79,65,590.35		2,47,51,640.00	23,95,770.00		2,71,47,410.00	1,08,18,180.35	92,26,661.24

FORM OF FINANCIAL STATEMENTS (NON-PROFIT ORGANISATION)
INDO GERMAN TOOL ROOM
P-31, MIDC, Chikalhana, Aurangabad.
SCHEDULES FORMING PART OF BALANCE SHEET AND INCOME & EXPENDITURE ACCOUNT
FIXED ASSETS FOR THE YEAR ENDED 31st MARCH, 2022

Schedule No. 8

Asset Description	Gross Block as on 1 Apr-2021	Additions During the Year 21-22		Deletion / Capitalisation during the year	Gross Block as on 31 Mar. 2022	Depreciation				Net Block upto the Year i.e. as on 31Mar 2022	Net Block upto the Year i.e. as on 31Mar 2021	
		Before 30 Sept.21	After 30 Sept.21			Rate in%	Cumulative upto the Previous Year	For the Year 2021-22	Transfer on acc of Deletion			Cumulative upto the Year 2021-22
D) Fixed Assets at Mumbai												
Furniture & Fixtures	4,25,244.00	-	-	-	4,25,244.00	18.10%	3,29,651.00	17,302.00	-	3,46,953.00	78,291.00	95,593.00
Computer Systems	38,42,616.24	-	-	-	38,42,616.24	40.00%	36,39,158.00	81,383.00	-	37,20,541.00	1,22,075.24	2,03,458.24
Electrical Installations	4,07,472.93	-	-	-	4,07,472.93	13.91%	2,49,145.00	22,023.00	-	2,71,168.00	1,36,304.93	1,58,327.93
General Equipments	1,17,557.00	-	-	-	1,17,557.00	13.91%	82,086.00	4,934.00	-	87,020.00	30,537.00	35,471.00
TOTAL - D	47,92,890.17	-	-	-	47,92,890.17		43,00,040.00	1,25,642.00		44,25,682.00	3,67,208.17	4,92,850.17
E) Fixed Assets At Kolhapur												
Computer Systems	64,73,533.90	-	-	-	64,73,533.90	40.00%	51,22,996.00	5,40,215.00	-	56,63,211.00	8,10,322.90	13,50,537.90
Electrical Installations	7,31,531.89	1,24,107.20	-	-	8,55,639.09	13.91%	1,39,299.00	99,643.00	-	2,38,942.00	6,16,697.09	5,92,232.89
TOTAL-E	72,05,065.79	1,24,107.20	-	-	73,29,172.99		52,62,295.00	6,39,858.00		59,02,153.00	14,27,019.99	19,42,770.79
F) Fixed Assets At Waluj												
Land At Waluj	1,45,02,858.00	-	-	-	1,45,02,858.00	0.00%	-	-	-	-	1,45,02,858.00	1,45,02,858.00
Buildings	65,84,000.00	-	13,73,90,919.78	-	14,39,74,919.78	10.00%	20,24,251.00	73,25,521.00	-	93,49,772.00	13,46,25,147.78	45,59,749.00
Computer Systems	2,55,25,275.51	5,22,166.52	1,41,999.92	-	2,61,89,441.95	0.00%	-	-	-	-	2,61,89,441.95	2,55,25,275.51
Electrical Installations	89,880.00	-	2,43,912.50	-	3,33,792.50	0.00%	-	-	-	-	3,33,792.50	89,880.00
Furniture & Fixtures	6,74,024.26	7,38,496.60	1,50,720.22	-	15,63,241.08	0.00%	-	-	-	-	15,63,241.08	6,74,024.26
General Equipments	-	-	31,12,426.17	-	31,12,426.17	10.00%	-	2,16,469.00	-	2,16,469.00	28,95,957.17	-
Plant & Machinery (indigenous)	-	1,12,50,504.00	1,79,00,000.00	-	2,91,50,504.00	0.00%	-	-	-	-	2,91,50,504.00	-
TOTAL-F	2,62,89,179.77	1,25,11,167.12	15,89,39,978.59	-	21,88,27,183.48		20,24,251.00	75,41,990.00		95,66,241.00	20,92,60,942.48	4,53,51,786.77
TOTAL (A+B+C+D+E+F)	2,20,46,09,508.00	6,27,22,583.00	5,28,04,657.00	-	2,32,01,36,748.00		1,40,51,35,386.00	11,06,60,321.00		1,51,57,95,707.00	80,43,41,041.00	79,94,74,122.00



FORM OF FINANCIAL STATEMENTS (NON-PROFIT ORGANISATION)

INDO GERMAN TOOL ROOM

P-31, MIDC, Chikalthana, Aurangabad.

**SCHEDULES FORMING PART OF BALANCE SHEET AND INCOME & EXPENDITURE ACCOUNT
AS AT 31st, MARCH 2022**

Particulars	Sub-Sch. Ref.	CURRENT YEAR	PREVIOUS YEAR
		As On 31.03.2022	As On 31.03.2021
SCHEDULE 11- CURRENT ASSETS, LOANS, ADVANCES ETC			
A. CURRENT ASSETS			
1. Inventories			
a) Stores & Spares		-	-
b) Loose Tools		-	-
c) Stock in Trade			
Finished Goods		-	-
Work-in-progress		1,72,54,971.00	3,11,26,387.00
Raw Materials		1,11,53,814.00	1,29,82,719.00
2) Inventories (TCSP Project)			
a) Project Material Bhiwadi / Bhopal		1,03,93,464.00	1,03,93,464.00
b) Reimbursement of Fees from GOI(SC/ST) Receivable		4,91,63,836.00	1,36,00,660.00
2. Sundry Debtors :			
a) Sundry Debtors		4,29,44,090.00	6,58,87,673.00
b) Reimbursement of Fees from GOI(SC/ST) Receivable		2,08,23,498.00	1,24,01,977.00
c) Accounts Receivable		3,84,98,478.00	4,83,78,087.00
3. Cash Balances in hand (including cheques/drafts and imprest)			
Cash Balances in hand		47,100.00	92,168.00
Cheques / Drafts in Transit		-	-
4. Bank Balances			
a) Scheduled Bank			
-On Current Accounts			
ICICI Bank Ltd.		8,25,706.00	58,09,414.00
State Bank of India		50,91,732.00	12,59,298.00
-On Saving Account			
State Bank of India		5,53,82,530.00	12,27,12,491.00
State Bank of India-TCSP		90,08,048.00	1,04,29,999.00
State Bank of India-TCSP Bhiwadi		42,09,406.00	1,00,54,461.00
State Bank of India-TCSP Bhopal		5,32,890.00	5,18,742.00
State Bank of India-DDUGKY		2,66,011.00	12,38,806.00
-On Deposit Accounts (includes margin money)			
State Bank of India		10,68,19,529.00	16,42,81,331.00
State Bank of India-TCSP		-	-
b) With non-scheduled Bank			
-On Current Accounts		-	-
-On Deposit Accounts		-	-
-On Savings Accounts		-	-
5. Post Office Savings Accounts			
TOTAL : (A)		37,24,15,103.00	51,11,67,677.00
B. LOANS, ADVANCES AND OTHER ASSETS			
1. Loans :			
a) Staff		1,97,090.00	1,72,147.00
b) Other Entities engaged in activities/objectives similar to that of the Entity-PPDC AGRA		-	-
c) Others (Specify)		-	-
2. Advances and other amounts recoverable in cash or in kind or for value to be received			
a) Advances to Suppliers		21,14,73,254.00	21,26,45,712.00
b) Advances to Suppliers-TCSP		-	-
c) Prepayments	c	2,41,69,707.00	2,34,05,066.00
d) Account Balance with Excise / GST / Inc. Tax	d	3,84,72,344.00	2,17,94,983.00
e) Deposits	e	27,52,658.00	23,81,239.00
3. Income Accrued		41,46,240.00	38,42,549.00
4. Claims Receivable			
a) Sales Tax Receivable		-	1,64,564.00
b) VAT Refund Receivable		-	2,17,342.00
TOTAL : (B)		28,12,11,293.00	26,46,23,602.00
TOTAL : (A+B)		65,36,26,396.00	77,57,91,279.00



FORM OF FINANCIAL STATEMENTS (NON-PROFIT ORGANISATION)

INDO GERMAN TOOL ROOM

P-31, MIDC, Chikalthana, Aurangabad.

**SCHEDULES FORMING PART OF BALANCE SHEET AND INCOME & EXPENDITURE ACCOUNT
AS AT 31st, MARCH 2022**

Particulars	Sub-Sch. Ref.	CURRENT YEAR	PREVIOUS YEAR
		As On 31.03.2022	As On 31.03.2021
SCHEDULE 12- INCOME FROM SALES / SERVICES			
1. Income from Sales			
a) Sale of Fininshed Goods			
Sales		5,80,59,691.00	8,96,22,861.00
Less :- GST		89,35,195.00	1,36,75,173.00
		<u>4,91,24,496.00</u>	<u>7,59,47,688.00</u>
b) Sale of Raw Material		-	-
c) Sale of Scrap		26,15,292.00	2,86,068.00
2. Income from Services			
a) Labour and Processing Charges			
Job Work Charges Received		92,58,947.00	28,06,556.00
Less :- GST		11,23,536.00	3,09,099.00
		<u>81,35,411.00</u>	<u>24,97,457.00</u>
b) Professional / Consultancy Services		-	-
c) Agency commission and Brokerage		-	-
d) Maintainance Services (Equipment / Property)		-	-
e) Others (Specify)		-	-
TOTAL :		5,98,75,199.00	7,87,31,213.00

SCHEDULE 13- GRANTS / SUBSIDIES

(Irrevocable Grants & Subsidies Received)		-	-
1) Central Government - Recurring Grant -in - Aid		-	-
2) Dev. Comm. MSME Recurring Grant - in -Aid (SVLDRS)		1,35,00,000.00	2,01,50,000.00
3) State Government (s)		-	-
4) Government Agencies - Govt. of Germany (Gtz)		-	-
5) Institutions / Welfare Bodies		-	-
6) International Organisations		-	-
7) Other (Specify)		-	-
TOTAL :		1,35,00,000.00	2,01,50,000.00

SCHEDULE 14- FEES / SUBSCRIPTIONS

1) Entrance Fees		-	-
2) Annual Fees / Subsriptions			
a) Fees Received - Long Term Courses		1,98,93,184.00	1,61,26,194.00
b) Fees Received - Mid / Short Term Courses		1,19,96,230.00	1,04,43,590.00
c) Entrance Exam Fees (LTC)		3,66,434.00	5,80,400.00
d) Fees - Other Admn fees		12,00,554.00	8,05,274.00
d) Hostel Fees Received		20,59,083.00	5,29,500.00
e) Fees for SC/ST Trainees from GOI		2,20,10,213.00	2,01,77,314.00
3) Seminar / Programme Fees		-	-
4) Consultancy Fees		-	-
5) Others (Specify)		-	-
TOTAL :		5,75,25,698.00	4,86,62,272.00

SCHEDULE 15 :- EARMARKED / ENDOWMENT FUND TRANSFER **NIL**

SCHEDULE 16 :- INCOME FROM ROYALTY, PUBLICATION ETC. **NIL**



FORM OF FINANCIAL STATEMENTS (NON-PROFIT ORGANISATION)

INDO GERMAN TOOL ROOM

P-31, MIDC, Chikalthana, Aurangabad.

**SCHEDULES FORMING PART OF BALANCE SHEET AND INCOME & EXPENDITURE ACCOUNT
AS AT 31st, MARCH 2022**

Particulars	Sub-Sch. Ref.	CURRENT YEAR	PREVIOUS YEAR
		As On 31.03.2022	As On 31.03.2021
SCHEDULE 17- INTEREST EARNED			
1) On Term Deposites			
a) With Scheduled Banks		72,78,405.00	70,16,042.00
b) With Scheduled Banks-TCSP		-	-
c) With Institutions		-	-
d) Others		-	-
2) Savings Accounts			
a) With Scheduled Banks		-	-
b) With Non-Scheduled Banks		-	-
c) Post Office Saving Accounts		-	-
d) Others		-	-
3) On Loans			
a) Employees / Staff		-	-
b) Others		-	-
4) Interest on Debtors and Other Receivables			
Interest on Income / Sales Tax Refund		-	-
Interest Recd. on Security Deposits (MSEB/MIDC)		94,074.00	87,106.00
TOTAL		73,72,479.00	71,03,148.00
SCHEDULE 18- OTHER INCOME			
1) Profit on Sale / Disposal of Assets		-	-
a) Own assets		-	-
b) Assets acquired out of grants or received free of cost		-	-
2) Export Incentives realized		-	-
3) Fees for Miscellaneous Services		-	-
4) Miscellaneous Income		47,556.00	1,26,047.00
5) Sales Tax Refund		-	-
6) Rent Received (Guest House)		-	-
7) Foreign Exchange Gain		-	-
8) Sale of Tenders		28,000.00	93,644.00
TOTAL :		75,556.00	2,19,691.00
SCHEDULE 19- INCREASE / (DECREASE) IN STOCK OF FINISHED GOODS & WORK IN PROGRESS			
a) Closing Stock			
- Finished Goods		-	-
- Work-in-progress		1,72,54,971.00	3,11,26,387.00
		<u>1,72,54,971.00</u>	<u>3,11,26,387.00</u>
b) Opening Stock			
- Finished Goods		-	-
- Work-in-progress		3,11,26,387.00	6,32,92,774.18
		<u>3,11,26,387.00</u>	<u>6,32,92,774.18</u>
NET INCREASE / (DECREASE) (A-B)		(1,38,71,416.00)	(3,21,66,387.18)



FORM OF FINANCIAL STATEMENTS (NON-PROFIT ORGANISATION)

INDO GERMAN TOOL ROOM

P-31, MIDC, Chikalthana, Aurangabad.

**SCHEDULES FORMING PART OF BALANCE SHEET AND INCOME & EXPENDITURE ACCOUNT
AS AT 31st, MARCH 2022**

Particulars	Sub-Sch. Ref.	CURRENT YEAR	PREVIOUS YEAR
		As On 31.03.2022	As On 31.03.2021
SCHEDULE 20- MATERIAL CONSUMED			
Opening Stock (RM/BO Items/ Cons)		1,29,82,719.00	1,61,02,046.82
Add :-			
Raw Material		1,14,20,497.00	1,49,57,186.00
Raw Material for Training		-	-
Raw Material Imported		-	-
Bought Out and Standard Items		32,19,050.00	25,58,231.00
Bought Out and Standard Items for Training		-	(32,275.00)
Consumables Purchases		63,95,661.00	1,06,14,310.00
Consumables Purchases for Training		31,396.00	37,760.00
		<u>2,10,66,604.00</u>	<u>2,81,35,212.00</u>
Less :			
Closing Stock (RM/BO Items/Cons)		1,11,53,814.00	1,29,82,719.00
Material Consumed - A		<u>2,28,95,509.00</u>	<u>3,12,54,539.82</u>
Opening Stock (Spares)		-	12,85,132.00
Add :- Purchases of Consumables for Maintainance		4,78,278.00	5,43,428.00
		<u>4,78,278.00</u>	<u>18,28,560.00</u>
Less :- Closing Stock (Spares)		-	-
Spares Consumed - B		<u>4,78,278.00</u>	<u>18,28,560.00</u>
Material / Spares Consumed		<u>2,33,73,787.00</u>	<u>3,30,83,099.82</u>
SCHEDULE 21- ESTABLISHMENT EXPENSES			
a) Salaries & Wages		9,02,73,115.00	8,06,75,822.00
b) Seventh Pay Commission Arrears to Employee		-	-
c) Bonus / Incentive Paid		-	-
d) Contribution to Provident Fund		1,01,04,959.00	95,20,120.00
e) Contribution to Other Fund - ESIC		81,077.00	1,26,495.00
- MLWF		3,204.00	3,249.00
f) Staff Welfare Expenses		41,309.00	80,705.00
g) Expenses on Employees Retirement and Terminal Benefits			
LIC Gratuity Premium		26,38,119.00	26,05,032.00
Leave Encashment		89,84,131.00	46,70,994.00
h) Other			
LTC Expenses		6,739.00	33,209.00
Children Education Allowance		-	20,00,000.00
Medical Expenses		32,24,681.00	30,92,367.00
Uniform & Liverages		-	-
H.R.D. Expenses		-	-
Remuneration to Trainee Engineers		1,47,87,310.00	2,13,68,407.00
Transfer Expenses		-	-
TOTAL		<u>13,01,44,644.00</u>	<u>12,41,76,400.00</u>



FORM OF FINANCIAL STATEMENTS (NON-PROFIT ORGANISATION)

INDO GERMAN TOOL ROOM

P-31, MIDC, Chikalthana, Aurangabad.

**SCHEDULES FORMING PART OF BALANCE SHEET AND INCOME & EXPENDITURE ACCOUNT
AS AT 31st, MARCH 2022**

Particulars	Sub-Sch. Ref.	CURRENT YEAR	PREVIOUS YEAR
		As On 31.03.2022	As On 31.03.2021
SCHEDULE 22- OTHER ADMINISTRATIVE EXPENSES ETC.			
1) Labour and processing expenses (Sub-Contract Exp.)		52,41,544.00	1,18,11,796.00
2) Cartage and Carriage Inwards			
Freight Inward		3,83,025.00	2,60,678.00
Cartage & Hamali		4,98,280.00	5,72,840.00
3) Electricity and Power		1,31,88,441.00	1,11,82,447.00
4) Water Charges		3,45,467.00	4,44,339.00
5) Insurance		7,33,064.00	12,14,670.00
6) Repairs & Maintainance			
Machinery		18,93,240.00	32,50,786.00
Building		5,43,235.00	4,09,318.00
Comp. Hardwares & Softwares		11,42,916.00	10,75,912.00
General Equipments		4,18,604.00	3,36,987.00
Office Equipments		1,13,729.00	1,03,729.00
Safety Equipments		1,72,546.00	1,82,233.00
7) Rent, Rates and Taxes - Property Tax			
Property Tax		3,31,038.00	2,93,604.00
Rent Paid - Hostel for Trainees		4,26,895.00	4,14,178.00
8) Vehicles Running and Maintenance			
Petrol, Oil & Lubricant Expenses		37,148.00	91,192.00
Vehicle Hiring Charges		4,02,915.00	6,48,270.00
9) Postage, Telephone And Communication Charges			
Postage & Telegram Expenses		69,008.00	1,18,750.00
Telephone / Fax Expenses		2,52,989.00	3,70,449.00
10) Printing & Stationary			
Printing & Stationary		1,02,978.00	2,88,387.00
Photocopying and Xerox Charges		500.00	63,208.00
11) Travelling & Conveyance Expenses		7,41,943.00	17,55,958.00
12) Expenses on Training / Seminar / Workshops			
Technical Seminar Expenses		-	1,11,958.00
Training Expenses		53,39,947.00	57,70,841.00
13) Auditors Remuneration		-	25,000.00
14) Hospitality Expenses		3,36,011.00	6,28,978.00
15) Professional Charges		2,97,723.00	7,21,190.00
16) Provision for Bad and Doubtful Debts / Advances		-	-
17) Freight and Forwarding Expenses		6,36,792.00	8,24,743.00
18) Distribution Expenses			
Sales Promotion Expenses		-	-
19) Advertisement and Publicity		1,97,784.00	3,34,242.00
20) Testing & Trial Charges		7,10,244.00	9,63,990.00
21) Calibration Expenses		1,15,116.00	45,731.00



FORM OF FINANCIAL STATEMENTS (NON-PROFIT ORGANISATION)

INDO GERMAN TOOL ROOM

P-31, MIDC, Chikalthana, Aurangabad.

**SCHEDULES FORMING PART OF BALANCE SHEET AND INCOME & EXPENDITURE ACCOUNT
AS AT 31st, MARCH 2022**

Particulars	Sub-Sch. Ref.	CURRENT YEAR	PREVIOUS YEAR
		As On 31.03.2022	As On 31.03.2021
SCHEDULE 22- OTHER ADMINISTRATIVE EXPENSES etc.			
22) Guest House Expenses		18,320.00	5,150.00
23) Meeting Expenses		-	6,168.00
24) Miscellaneous Expenses		24,142.00	1,75,317.00
25) News Papers & Periodicals		7,111.00	14,948.00
26) Office Expenses		33,584.00	18,503.00
27) Professional Tax Paid for IGTR, Aurangabad		-	7,500.00
28) Recruitment Expenses		1,01,195.00	-
29) House Keeping & Wages to Casuals		75,19,795.00	92,80,440.00
30) Security Charges		77,85,783.00	83,67,467.00
31) Garden Maintenance Expenses		22,590.00	13,048.00
32) Service Tax Paid (SVLDRS)		-	-
33) Sales Tax Expenses		2,89,808.00	2,30,068.00
34) Exhibition Expenses		2,40,944.00	49,925.00
35) Foreign Exchange Loss		-	-
36) Legal Fees, Duties & Taxes		49,903.00	1,15,665.00
TOTAL		5,07,66,297.00	6,26,00,603.00
SCHEDULE 23- EXPENDITURE ON GRANTS, SUBSIDIES ETC.			
a) Grants given to Institution / Organisations		-	-
b) Subsidies given to Institution / Organisations		-	-
TOTAL		-	-
SCHEDULE 24- INTEREST			
a) On Fixed Loans		-	-
b) On other Loans (including Bank Charges)		6,436.00	19,066.00
c) Other - Bank Charges		-	-
TOTAL		6,436.00	19,066.00



FORM OF FINANCIAL STATEMENTS (NON-PROFIT ORGANISATION)

INDO GERMAN TOOL ROOM

P-31, MIDC, Chikalthana, Aurangabad.

**SCHEDULES FORMING PART OF BALANCE SHEET AND INCOME & EXPENDITURE ACCOUNT
AS AT 31st, MARCH 2022**

SCHEDULE : 25

NOTES ON ACCOUNTS AND SIGNIFICANT ACCOUNTING POLICIES : -

1. Previous Year figures are regrouped, reclassified, rearranged & recasted wherever necessary.
2. Opening Balances as on 01/04/2021 are taken as per the last audited balance sheet.
3. Sales are accounted for exclusive of Goods and Service Tax.
4. It is informed to us that "Inventories" are accounted as valued and certified by the Management.
5. The balances of Sundry Debtors, Sundry Creditors, Advances, Deposits, Other Receivables/ Payables, Bank and FDRs are subject to confirmation & reconciliation if any.
6. As far as non-moving debtors/receivables are concerned, it is suggested to take special efforts for recovery of the same. If these debtors are not recoverable, the same may be written-off in the books, with the prior approval of competent authority.
7. Separate books of Accounts are maintained for Pune & Nagpur Sub-Centre and the balances thereof have been merged for the preparation of Balance Sheet.
8. Prior period Expenses of Rs.13,05,470/- have been booked during the year as per Annexure attached.
9. It is explained to us that future economic benefits associated with Cutting Tools will flow to the enterprise hence the same have been capitalized in the books of accounts.
10. Amount of GST credit, GST payable and GST TDS are subject to confirmation & reconciliation, of any.
11. Figures of previous year have been regrouped and rearranged wherever necessary.
12. Institute is keeping Group Gratuity Fund with LIC. The annual contribution (premium) of Rs. 26,23,119/- paid during the year is booked in establishment expenses on cash basis. The status of gratuity fund at the close of the financial year (2021-22) is as under:-

Balance as on 01.04.2021	:	2,71,42,009.00
Contribution made during the year	:	26,16,335.00
Less: Administrative Charges	:	3,50,135.00
Add: Interest credited by LIC	:	20,10,713.00
Les:-Gratuity paid to retiring / left employees	:	43,81,958.00
Closing balance as 31.03.2022	:	2,70,36,962.00
13. IGTR have started making provisions for Encashment of leave due to employees on retirement or on resignation from the year 2009-10. The status of provision for encashment of leave as on 31.03.2022 is as under:

Balance as on 01.04.2021	:	4,49,57,388.00
Add : Provision made during the year 2021-22	:	89,84,131.00
Less: Leave encashment to staff during 21-22	:	41,29,178.00
Closing balance as on 31.03.2022	:	4,98,12,341.00
14. IGTR Aurangabad has been appointed as a Mentor by O/o DC MSME, Govt. of India for establishing the MSME-Training Centre under Technology Centre Systems Programme (TCSP) at Bhiwadi, Rajasthan & Bhopal, Madhya Pradesh and Common Procurements for New TCs. Balance Carried Forward from previous year was Rs.798.48 lacs and received an amount of Rs.2013.27 lacs from O/o DC MSME New Delhi & also received interest of Rs.10.94 lacs, Total funds available was Rs.2822.69 lacs. An amount of Rs. 2482.16 lacs has been utilized for the same. The balance of Rs.337.50 lacs will be utilized during 2022-23 for the payments of Machinery & Equipment's for which it was sanctioned.



FORM OF FINANCIAL STATEMENTS (NON-PROFIT ORGANISATION)

INDO GERMAN TOOL ROOM

P-31, MIDC, Chikalthana, Aurangabad.

**SCHEDULES FORMING PART OF BALANCE SHEET AND INCOME & EXPENDITURE ACCOUNT
AS AT 31st, MARCH 2022**

SCHEDULE : 25

SIGNIFICANT ACCOUNTING POLICIES:-

A) BASIS OF ACCOUNTING:-

- 1) The accounts are prepared on Historical cost convention basis and the principle of Going Concern and Mercantile basis.
- 2) The accounting policies not separately referred to otherwise are consistent and in consonance with generally accepted accounting principles.

B) REVENUE RECONGNITION

- 1) Sales and Labour Charges are accounted on the basis of raising of invoices and Sales is accounted for exclusive of Goods and Service Tax. Training income is recognized on the basis of commencement of course subject to certainty of receipt of course fees i.e. on receipt basis.
- 2) Bank Interest is accounted on accrued basis and Misc. receipts are accounted for on cash basis.
- 3) Recurring Grants received from Government of India are recognized as revenue, as and when received.

C) FIXED ASSETS

Fixed Assets are stated at cost less depreciation. The cost of additions comprise the purchase price and all attributable cost for bringing asset into working condition.

D) DEPRECIATION:-

The depreciation is provided on Written down Value method at the rates prescribed by Companies Act. For additions before 30th September 2021 the depreciation is provided for full year and for additions after 30th September 2021 for six months only.

E) INVENTORIES

The inventory includes Raw material, Consumables, Bought out items and Work-in-Progress is valued at cost as certified by management. There is no change in the method of valuation.

F) GOVERNMENT GRANTS:-

As required by Accounting Standard 12 issued by Institute of Chartered Accountants of India for treatment of Government Grants, the institution has credited the Grant in nature of promoters' contribution that is Non-Recurring Grants received from Government of India to Capital Fund and treated Recurring Grants as Income in books of Accounts.

G) CURRENT ASSETS, LOANS & ADVANCES:-

In the opinion of the management the value of all current assets, loans and advances and other realizable are not less than their realizable value in the ordinary course of business.

H) INVESTMENTS:-

Investments are stated at cost of acquisition.

I) EMPLOYEE BENEFITS:-

a) Provident Fund Contribution

Provident fund contribution is made to Government Provident Fund Authority. Retirement Benefits in the form of provident fund contributions are charged to the Income & Expenditure Account of the period when the contribution to the fund is due. There are no obligations other than the contribution payable to the fund.



FORM OF FINANCIAL STATEMENTS (NON-PROFIT ORGANISATION)

INDO GERMAN TOOL ROOM

P-31, MIDC, Chikalthana, Aurangabad.

**SCHEDULES FORMING PART OF BALANCE SHEET AND INCOME & EXPENDITURE ACCOUNT
AS AT 31st, MARCH 2021**

b) Gratuity

Gratuity liability is defined benefit obligation. Provision and payment for Gratuity has been made on the basis of calculations provided by an actuary (LIC) during the financial year and the same has been charged to the Income & Expenditure Account.

c) Leave Encashment

IGTR is making provision of Earned Leave Balance as on 31.03.2021 at Basic plus DA as on 31.03.2022

J) CONTINGENCIES AND EVENTS OCCURRED AFTER THE BALANCE SHEET DATE:-

a) No such liabilities were noticed which are contingent in nature, except the TRACES portal showing the TDS default of Rs.4,75,560.30/- & Income Tax Portal is showing demand of Rs. 98,72,976/- for A.Y.2016-17, Rs.8,37,700/- for A.Y.2015-16 & Rs.3,43,60,024/- for A.Y.2017-18. However in case of income tax demand, the protest is applied & deposit of Rs. 28,84,305/- is made.

b) There are no such events occurred after the Balance Sheet date which will have bearing on financial performance and / or State of Affairs of the Trust.

K) ACCOUNTING FOR THE CHANGES IN FOREIGN EXCHANGE RATES:

a) Foreign Currency transactions are recorded at the rate of exchange on the date of transactions.

b) Foreign Currency in hand at the end of the year are translated at the prevailing exchange rates as on the Balance Sheet date and resultant gain / loss are recognized in the Income & Expenditure Account.

For **ASHOK PTIL & ASSOCIATES**
CHARTERED ACCOUNTANTS
Firm Reg No 122045W

For **INDO GERMAN TOOL ROOM**
AURANGABAD

VAIBHAV JOSHI
PARTNER

M. No. 130494

UDIN: 22130494AWWTPT1444



R.D PATIL
GENERAL MANAGER
MEMBER SECRETARY



Sd/-
CHAIRMAN
GOVERNING COUNCIL

PLACE: AURANGABAD

DATE: - 29.09.2022



INDO GERMAN TOOL ROOM, AURANGABAD

COMPLIANCE ON ACCOUNTS AND SIGNIFICANT ACCOUNTING POLICIES:-

FOR THE ANNUAL REPORT FOR THE FINANCIAL YEAR 2020-21

A) COMPLIANCE TO NOTES ON ACCOUNTS

1. No Comments, as it pertains to the accounting policy.
2. No Comments, as it pertains to the accounting policy.
3. No Comments.
4. No Comments.
5. Balance confirmation letters are already sent to Sundry Debtors, Sundry Creditors and Loans and Advances. Any discrepancies with the parties are being reconciled with them and these will
6. No Comments
7. No Comments
8. No Comments
9. No Comments
10. No Comments
11. No Comments
12. No Comments
13. No Comments
14. No Comments

B) SIGNIFICANT ACCOUNTING POLICY – A,B,C,D,E,F,G,H,I,J,K
No comments as it pertains significant accounting policy.

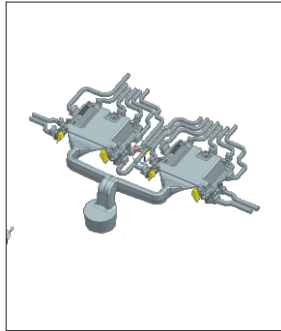

ECU Cover Shot Model



Rear Bracket

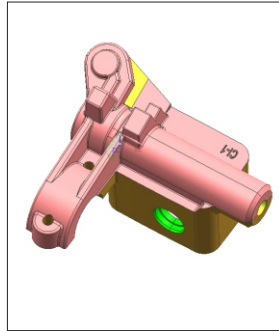

Master Cylinder

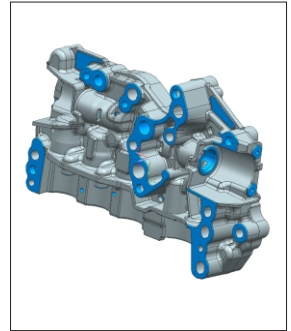

Solenoid Body

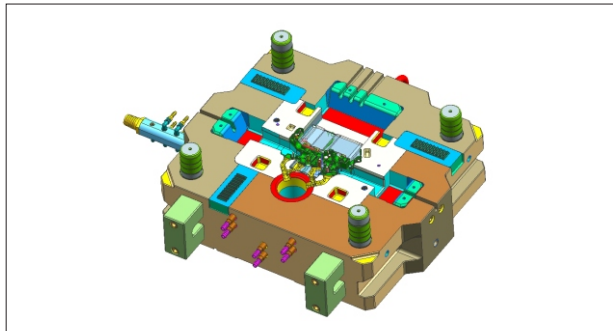

Solenoid Body - Fix Half

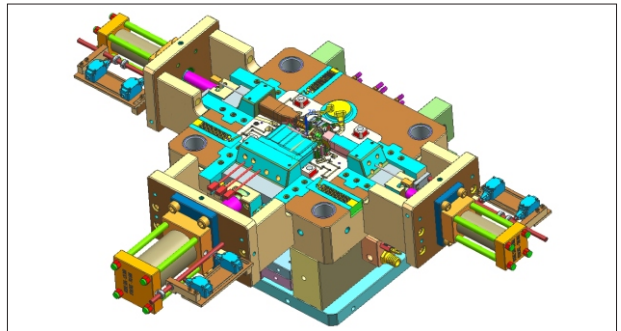

Solenoid Body - Moving Half

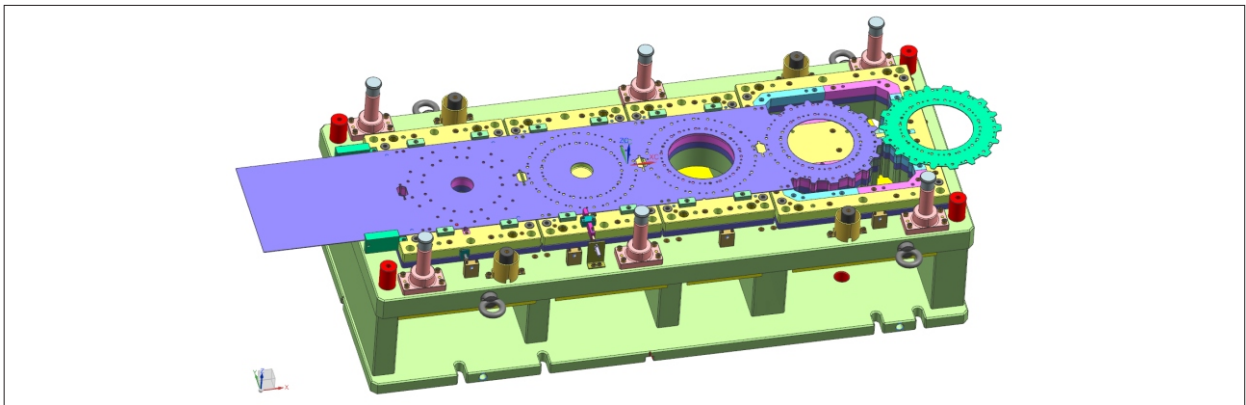

Progressive Tool For 430 Driven Plate

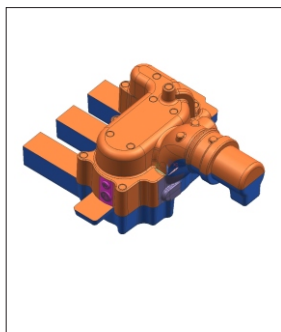

Thermostat Housing

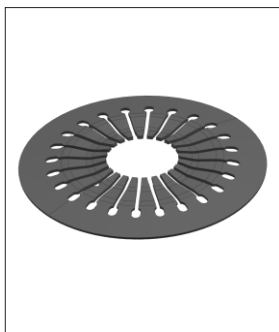

Diaphragm Spring

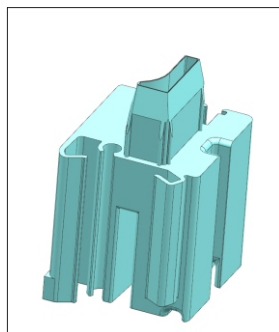

Plastic Part Tail

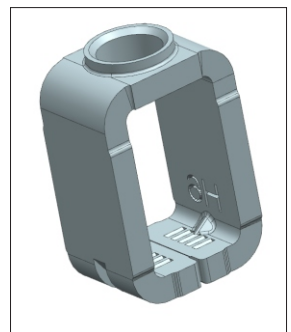

Terminal Box